

شرکت تولیدی آذین تهنه
تولید کننده سیستم ترمز خودروهای سبک و سنگین
((FN))
پارسیان قطعه شهاب شماره همراه: ۰۹۱۲۶۳۹۲۶۷۶ شماره تلفن ثابت: ۰۲۱۴۰۳۳۰۹۴۹

قطعات خودرو دره
ماهنامه اختصاصی | شماره سی و هفت | مردادماه ۱۴۰۲ | قیمت ۷۰۰۰ تومان | تلفن دفتر نشریه: ۰۲۱۳۶۹۱۵۸۴۲ | همراه: ۰۹۱۲۹۰۵۴۵۶۱
«قطعات خودرو» رسانه اهل فن - توزیع سراسری بین صنوف و صنایع خودرویی کشور

axon
Auto Spare Parts
33955061 axonpart
www.axon-parts.com
اکسون، تجربه امنیت...

زیان بار بودن مداخله سیاستگذار در قیمت گذاری
صفحه ۸

دبیر انجمن قطعه سازان کشور: موضوعی که احتمالاً یقه خودروسازی را می گیرد
صفحه ۲

منصور منصوری دبیر انجمن قطعه سازان کشور گفت: اینکه پس از ۵ سال گارانتی کدام بخش از خودروها دچار مشکل شده و چه قطعاتی باید تعویض شوند موضوعی تعریف شده است...

رئیس اتاق اصناف تهران: حمایت تمام قدا اتاق اصناف از روسای اتحادیه های صنفی تهران
صفحه ۴

نمایشگاه اتومکانیکادویی در بیستمین دوره این نمایشگاه بیش از ۱۸۰۰ غرفه دار از بیش از ۶۰ کشور جهان محصولات خود را به ...
صفحه ۶

آنچه بیشترین اهمیت را دارد، نباید فدای مساله ای شود که کمترین اهمیت را دارد
صفحه ۷

حقوق بدون تعیین سقف
صفحه ۲

اتحادیه تهران نماینده صنعت خودرو در نمایشگاه خودروی پاکستان



نگاهی به عملکرد درب ترموستات بهینه شده در شرکت تیزبین پیشرو کوشا (طهران پارت)
صفحه ۳

تخصیص قطره چکانی ارز به قطعه ساز عدم تامین ارز افت تولید کمبود لاستیک
صفحه ۴

برگزاری دومین نشست هم اندیشی اتاق اصناف تهران با روسای اتحادیه های صنفی افزایش انسجام اتحادیه های صنفی تهران
صفحه ۵

هشتمین نمایشگاه خودروی قائم شهر
در سال گذشته هفتمین نمایشگاه اتومبیل های منطقه شمالی کشور (استان مازندران) با حضور تولیدکنندگان خودرو در بخش های سواری و تجاری برگزار شد و همچنان ...
صفحه ۶

گروه صنعتی اتحاد موتور
IREMCO Group
Ettehad Motor Co. Ltd
www.iremco.co.ir

HIC
تهیه و توزیع قطعات یدکی خودرو
AUTOMOTIVE GENUINE PARTS
همراه مطمئن خودروی شما |
www.hicpart.com

موضوعی که احتمالاً یقه خودروسازی را می گیرد



جاری و پلتفرم‌های قدیمی متمرکز شده و ارتقای کیفیت در این بخش به طور جدی دنبال شود. همچنین در مرحله بعد بر روی پلتفرم‌ها و خودروهای جدید که بر روی پلتفرم‌های جدید سوار می‌شوند، موضوع ارتقای کیفی قطعات پیگیری و عملیاتی شود.

است که در تمام این حوزه‌ها برنامه‌ریزی‌های خوبی انجام شده است. به گفته منصوری نتیجه این جلسات پس از جمع‌بندی‌های کارشناسی به معاون حمل و نقل وزارت صمت ارائه و مقرر شد تا قطعه‌سازان در حوزه ارتقای کیفیت، قوای محرکه خودروهای

دبیر انجمن قطعه‌سازان کشور ادامه داد: ایجاد کیفیت و بررسی آن، نحوه شناسایی و عارضه‌یابی قطعات و نحوه ارزیابی قطعه‌سازی و گردبندی آنها توسط وزارت صمت و تکمیل آزمایشگاه‌ها به منظور انجام آزمون‌ها و تست‌های مربوط به قطعات از جمله بخش‌های اصلی این تفاهم‌نامه

منصور منصوری دبیر انجمن قطعه‌سازان کشور گفت: اینکه پس از ۵ سال گارانتی کدام بخش از خودروها دچار مشکل شده و چه قطعاتی باید تعویض شوند موضوعی تعریف شده است که خوشبختانه به این سمت و سو سوق یافته و از این بابت به نتایج خوبی دست یافتیم.

بانک‌ها رقیب بخش خصوصی

وی بیان کرد: همچنین مجلس طرح بانک مرکزی جمهوری اسلامی ایران را تصویب کرد که الان در مجمع تشخیص مصلحت نظام مورد بحث است و ما امیدواریم زودتر در مجمع به نتیجه برسد و تبدیل به قانون شود.

بنگاه‌داری بانک‌ها یکی از مشکلات بزرگ نظام بانکی کشور است. در تمام دنیا بانک‌ها یک مؤسسه پولی محسوب شده که کار آن خدمت‌دهی به مشتری بوده و در راستای بانکداری خود در حیطه وظیفه عمل می‌کنند و قدرت محدودی در اقتصاد هر کشور ایفا کرده و نقش بانک مرکزی هر کشور در سرنویشت اقتصادی تعیین‌کننده است؛ اما در ایران عملاً بانک‌ها قدرتی بیش از رئیس بانک مرکزی داشته و به وسیله این قدرت در اقتصاد نقش تعیین‌کننده‌ای دارند. یکی از اهرم‌های خلق پول و نقدینگی همین بانک‌ها هستند و با ایجاد شرکت‌های زیرمجموعه توانسته‌اند قدرت خود را بیش از پیش افزایش دهند.

زهر نعمتی

خبرنگار

نایب رئیس مجلس گفت: در لایحه برنامه هفتم توسعه، راهکارهای جلوگیری از بنگاه‌داری بانک‌ها دیده شده و از بازدارندگی لازم هم برخوردار است تا بانک‌ها نتوانند قانون را دور بزنند.

وضعیت حاکم بر سیستم بانکی ما یکی از علل اصلی و بسیار مهم در اختلال نظام اقتصادی کشور و مشکلات اقتصادی است.

در قانون بودجه سال ۱۴۰۲ تا حدی به موضوع جلوگیری از بنگاه‌داری بانک‌ها توجه شد اما کافی نبود، همچنین در قانون برنامه ششم توسعه کشور این موضوع مدنظر قرار گرفت اما با توجه به اینکه کمتر از ۳۰ درصد قانون برنامه ششم توسعه کشور اجرا شد، موضوع جلوگیری از بنگاه‌داری بانک‌ها هم که در این قانون آمده بود، آن طور که باید و شاید عملیاتی نشد.

حقوق بدون تعیین سقف

مریم مهدی قلی زاده

خبرنگار

داد: در آمد دولت در اینجا کم می‌شود و هر دستگاهی هر چه می‌خواهد به کارمندانش می‌دهد، به دو دلیل نامه‌ای که خودتان قرائت کرده‌اید که اگر اصل ۷۵ است قابل طرح کردن نیست؛ بنابراین چه معنا دارد یک نفر یک عددی بگیرد و یک نفر دیگر ۲۰ برابر آن حقوق دریافت کند و چه معنا دارد مجلس انقلابی در سال آخر سقف حقوق را بردارد. این به ضرر مجلس است و مجلس به قانونی کردن حقوق‌های نجومی متهم خواهد شد.

بنده اعلام می‌کنم در ستاد وزارت نفت در سال ۱۴۰۰ حقوق ۹۳ میلیون تومانی هم دیده شد و اسناد آن نیز موجود است. بنابراین باید سقف قانونی در نظر گرفته شود، اگر هیأت علمی و کارکنان صنایع سخت در نفت از شورای حقوق و دستمزد مجوز بگیرند، در آنجا نماینده مجلس حضور دارد و نگذارید حقوق‌های نجومی را مجلس قانونی کند.

نمایندگان مجلس شورای اسلامی بند الحاقی ماده ۱۸ لایحه را که بر اساس آن حقوق و مزایای قانونی کارکنان وزارتخانه‌ها، مؤسسات دولتی و نیروهای مسلح بدون تعیین سقف پرداخت می‌شود را برای بررسی بیشتر به کمیسیون تلفیق ارجاع دادند. بر اساس این بند، حقوق و مزایای قانونی کارکنان وزارتخانه‌ها، مؤسسات دولتی و نیروهای مسلح بدون تعیین سقف پرداخت حقوق و مزایا به طور کامل پرداخت می‌شود.

مالک شریعتی با استناد به اصل ۷۴ قانون اساسی گفت: با توجه به اینکه قانون دائمی در اینجا در حال تغییر است و افزایش ۷ برابر و ۳ برابری پایه حقوق را در اینجا کنار گذاشته است.

نماینده مردم تهران، شمیرانات، ری، اسلامشهر و پردیس در مجلس با استناد به اصل ۷۵ و ۱۱۰ قانون اساسی ادامه

اتحادیه تهران نماینده صنعت خودرو در نمایشگاه خودروی پاکستان

مرصاد رنگرز

دبیر تحریریه

تولید شده در ایران بوده و با توجه به همکاری پاکستان با اروپا و آمریکا امکان واردات قطعات تحریمی از طریق این کشور همسایه وجود دارد.

در حاشیه‌ی این نمایشگاه و پیش از برگزاری آن که قرار است در آبان ماه به نمایش گذاشته شود؛ هیأت تجاری اتحادیه قطعات یدکی خودرو و ماشین آلات و موتورسیکلت پاکستان با هیأت مدیره اتحادیه و برخی از تولیدکنندگان و بازرگانان ایرانی دیدار داشتند. در این دیدار که به دعوت هیأت مدیره اتحادیه و در محل اتحادیه اتفاق افتاد دو طرف پیرامون ظرفیت‌های تجاری و توانمندی یکدیگر گفتگو کردند.

پیش‌بینی می‌شود که علاقه‌مندان به این حوزه و همچنین مشغولان در این حرفه، از این نمایشگاه به منظور آشنایی با محصولات شرکت کنندگان و ارزیابی‌ای که حتماً برای خود در نظر می‌گیرند، حاضر شوند و از این مراسم استقبال خوبی شود.

شایان ذکر است هیئت مدیره جدید اتحادیه در نظر دارد برنامه‌ای جامع در خصوص

بر اساس اطلاعیه اتحادیه لوازم یدکی خودرو و ماشین آلات تهران که در کانال رسمی این اتحادیه منتشر شده، از هیأت تجاری فعالین صنف لوازم یدکی خودرو تهران برای حضور در نمایشگاه قطعات خودرو و موتورسیکلت کراچی پاکستان دعوت به عمل آمده است. گفتنی است همزمان با برگزاری نمایشگاه قطعات خودرو تهران در مردادماه ۱۴۰۲ هیأت تجاری از سوی اتحادیه قطعات خودرو و موتورسیکلت پاکستان در ایران حضور داشت و بر اساس مذاکرات انجام شده این اتحادیه از هیأت تجاری تولیدکنندگان و فروشندگان لوازم یدکی خودرو تهران برای حضور در نمایشگاه کراچی دعوت به عمل آورده است. کشور پاکستان با توجه به همسایگی با ایران و نیاز این کشور به قطعات ادوات کشاورزی و همچنین حجم بالای استفاده از موتورسیکلت در این کشور، مقصد خوبی برای قطعات



حضور در نمایشگاه‌های داخلی و خارجی و احیای برگزاری نمایشگاه‌های گذشته اتحادیه به اجرا درآورد. حضور در این نمایشگاه می‌تواند پیش‌درآمد چینی برنامه‌ای تلقی شود. نمایشگاه قطعات خودرو و موتورسیکلت کراچی پاکستان تا ۷ آبان ماه برگزار خواهد شد.

اورینگ و پکینگ بخشی

تامین و توزیع انواع اورینگ، پکینگ، ایکس رینگ، قطعات لاستیکی و پنوماتیکی

www.sealbakhshi.ir

دبیر مرکزی: خیابان اکباتان، کوچه ناظم الاطباء شمالی، پاساژ مبصر، پلاک ۵
 ۰۹۱۲۳۸۴۲۷۲۵
 ۳۳۹۳۶۰۱
 seal.bakhshi

نابکو

هر مشتری منحصر به فرد است

خیابان جمهوری خیابان ظهیرالاسلام
 کوچه درویش غربی پلاک ۱۸ واحد ۲
 تلفن: ۳۳۹۵۰۰۵۲-۷۷۵۱۰۰۰۶-۷۷۵۱۰۰۰۳
 همراه: ۰۹۱۲-۴۸۰۳۳۹۰

نگاهی به عملکرد ترب ترموستات بهینه شده در شرکت تیزین پیشرو کوشا (تهران پارت)

سید ابوالفضل جعفری نژاد
خبرنگار

قطعات خودرو: این قطعه در کدام تیب از خودروها (سبک، نیمه سنگین و سنگین) مورد استفاده قرار می گیرد؟
در اصل این مکانیزم می تواند در تمام خودروها بکار رود، اما هدف اولیه ما استفاده در خودروهای پر خطر و تعداد بیشتر در گروه موتورهای XU7 (پژو) بوده است که در داخل کشور در حال تولید است.

قطعات خودرو: لطفاً بفرمایید که روند تولید، توزیع و بازار یابی این قطعه در ترب ترموستات بهینه شده، در بازار در حال حاضر در چه مرحله ای قرار دارد؟

پس از طراحی و نمونه سازی به روش ماشینکاری CNC و تست های عملکرد بر روی خودرو و ثبت دستاوردهای مورد نظر و عرضه و پرده برداری از آن در هجدهمین نمایشگاه بین المللی قطعات ولوازم خودرو و ثبت نقطه نظرات متخصصین و کارشناسان مراجعه کننده، وارد مرحله ساخت و انبوه سازی شده است.

قطعات خودرو: آیا این قطعه بهینه شده در ترب ترموستات مشابه خارجی دارد؟

در حال حاضر روی مدل های خانواده خودروهای پژو نصب نشده است و نمونه مشابه ندارد.

قطعات خودرو: چنانچه در پایان جمع بندی و نکات گفته نشده ای در مورد این قطعه دارید لطفاً بیان بفرمایید.

هدف ما در قالب یک شرکت تحقیقاتی و تجاری رساندن سطح کیفی محصولات بهینه و یا اختراع شده به استانداردهای مورد تأیید می باشد، بنابراین تلاش داریم تا در ترب ترموستات بهینه شده را در قالب یک مجموعه قطعه کاملاً صنعتی و استاندارد شده به دست صاحبان و متخصصین عملکرد خودرو برسانیم، در پایان لازم به ذکر است که این مدل آزمایشی و برای تست میدانی طراحی شده است.

شده که در هنگام از کار افتادن ترموستات و یا اختلال در مقدار مجاز باز شدن ترموستات، توسط سوپاپ اتوماتیک نصب شده روی درب ترموستات بهینه شده بتواند، مایع حبس شده در داخل موتور (دارای حرارت و دمای بسیار بالا) خارج شده و در حداقل زمان حرارت مایع و موتور خودرو کاهش یابد و علاوه بر حالت دمایی احتراق صورت گیرد. اما طبق آمارهای بدست آمده توسط گروه تحقیقاتی شرکت تیزین پیشرو کوشا، بنا بر عدم آگاهی مالکین و رانندگان خودروها، نحوه برخورد با بکارگیری خودرو و کنترل دوره ای چکاپ و رسیدگی به مایع خنک کننده و عدم استفاده از نوع مرغوب آن و از طرفی عدم کارکرد صحیح

حالت دمایی احتراق صورت گیرد. اما طبق آمارهای بدست آمده توسط گروه تحقیقاتی شرکت تیزین پیشرو کوشا، بنا بر عدم آگاهی مالکین و رانندگان خودروها، نحوه برخورد با بکارگیری خودرو و کنترل دوره ای چکاپ و رسیدگی به مایع خنک کننده و عدم استفاده از نوع مرغوب آن و از طرفی عدم کارکرد صحیح



سیستم خنک کننده بخصوص ترموستات همه و همه این دلایل و عوامل بوجود آورنده، منجر به افزایش دمای موتور خودرو و حبس دما در داخل موتور خودرو خواهد شد که در دراز مدت آسیب های جبران ناپذیری خواهد دید. لذا شرکت تیزین پیشرو کوشا (تهران پارت) بنا بر رسالت همیشگی خود که همواره پرچم دار بهینه سازی قطعات و مکانیزم های کارکرد قطعات خودرویی بوده است، بر آن شد تا طراحی قطعه ای را آغاز و به پایان رساند تا از آسیب خودرو جلوگیری شود.

در این ایده جدید، درب ترموستات بهینه و هوشمندی طراحی

نصب این سوپاپ اطمینان، ضامن یا اهرم مکانیکی بر روی آن نیز نصب شده است تا در مواقعی بتوان با استفاده از آن مسیر خروج مایع خنک کننده را کاملاً باز نمود و ترموستات به صورت موقت از کارکرد خارج شود.

در حالت اول هنگام از کار افتادن ترموستات و افزایش فشار قبل از افزایش دما سوپاپ به صورت اتوماتیک عمل خواهد نمود. در حالت دوم در هنگام از کار افتادن ترموستات علاوه بر عملکرد اتوماتیک سوپاپ با استفاده از اهرم مکانیکی می توان ترموستات را از عملکرد خارج نمود.

شرکت تیزین پیشرو کوشا فعال در تولید قطعات خودروهای داخلی و پیشرو در تحقیق و توسعه قطعات خودرو ایران به تازگی درب ترموستات بهینه شده ای را برای پیشرفته با موتورهای پژو آزمایش کرده و بررسی های فنی آن انجام شد و در نمایشگاه قطعات خودرو تهران از آن رونمایی شد، به همین بهانه با مهندسین روز به محمدصادق وند مدیر تحقیقات تیزین پیشرو کوشا به گفتگو نشستیم تا با نکات فنی این دستاورد نو در بازار قطعات خودرو ایران بیشتر آشنا شویم.

قطعات خودرو: لطفاً درباره ضرورت تولید قطعه فنی درب ترموستات بهینه سازی شده که توسط شرکت تیزین پیشرو کوشا طراحی و تولید شده توضیحات خود را بیان بفرمایید.

صادق وند: با آغاز و شروع طراحی موتورهای گرم و انژکتوری در شرکت های خودروساز از طرفی، برای اینکه بتوانند توان، قدرت و سرعت بیشتری در موتور خودرو ایجاد نمایند که با حداقل مصرف سوخت، این فرایندها حاصل شود، تغییرات بنیادی در طراحی موتورها بوجود آمد؛ از جمله، سبک سازی قطعات مانند: تبدیل آلیاژ بدنه سیلندر از جنس به آلیاژهای ترکیبی و مهندسی شده آلومینیم تا تبدیل فرایندهای کنترل و عملکردهای مکانیکی به کنترل و عملکردهای الکترونیکی جهت بهینه سازی مصرف و کاهش مصرف سوخت که منجر به تولید خودروهایی شد که نسبت به خودروهای نسل گذشته، عملکرد کاملتر و بازدهی بیشتری داشتند و از طرفی میزان حرارت بوجود آمده در فرایند کارکرد موتورهای نسل انژکتوری نسبت به موتورهای نسل کابراتوری بیشتر شده و همین موضوع باعث حساسیت بیشتر در کارکرد سیستم خنک کاری خودروهای انژکتوری شد.

بنا بر تعریف کمپانی های خودروساز می بایست دمای مایع خنک کننده در شرایط نرمال کارکرد موتور خودروهای انژکتور ۹۰ الی ۹۵ درجه در واحد سیلیسوس باشد تا در بهترین

شرکت بازرگانی فرید

فعال در چین از سال ۱۳۸۸

کارگو در چین ترخیص در ایران و دبی

سرویس حمل LCL از ایوو و گوانگژو به بندرعباس، خرمشهر و بوشهر و مناطق آزاد جنوب بصورت دو هفته بگبار

حمل خورده یار دریایی هفتگی از ایوو و گوانگژو تا دبی بای لج حتی یک کارتن حمل بار هوایی به صورت روزانه

- کلیه خدمات کارگو
- صادرات و واردات، ثبت سفارش، گشایش LCL
- ترخیص باری و بافون کار فرمایان
- بازرسی خط تولید و کنترل بار پیش از بارگیری
- انجام کلیه فرآیندهای خرید و نقد قرارداد
- بازاریابی و فروش محصولات شما
- حمل دریایی بصورت کانتینر کامل و خورده بار
- حمل هوایی و ریلی
- بیمه کالا، ترخیص در مقصد
- مشاوره سرمایه گذاری
- ثبت شرکت و برند
- خدمات حقوقی و پیگیری موارد قضایی در چین
- دعوتنامه و ویزا
- مترجم و تور نمایشگاهی
- اخذ نمایندگی
- دریافت گواهی کیفیت و استاندارد
- تأمین ماشین آلات و مواد اولیه
- انجام حوالجات ارزی

营业执照

(商 总)

统一社会信用代码: 91330302MA2838382A

名称: 义乌市美达进出口有限公司

类型: 有限责任公司

住所: 义乌市北苑街道402号4楼402室

法定代表人: 李强

注册资本: 5000000.00 人民币

成立日期: 2018年03月26日

经营范围: 货物进出口; 技术进出口; 代理进出口; 贸易经纪; 商务代理

FARBOD_TRADING

اینستاگرام

+86 13185168214

+98 9337882800

Farbod.kashef@yahoo.com

Farbod.trading.china@gmail.com

Facebook: FARBOD_TRADING.CHINA

Instagram: FARBOD_TRADING

Youtube: FARBOD TRADING

آدرس دفتر چین:

ایوو، خیابان چوچویلیو، ساختمان ۸۶۵، ۴ طبقه، واحد ۴۰۲

آدرس: UNIT 402, 4 FLOOR, BUILDING 865 CHOUZHOU NORTH ROAD, YIWU, ZHEJIANG, CHINA

地址: 中国浙江省义乌市稠州北路865号4楼402

عدم تامین ارز افت تولید کمبود لاستیک



عبدالحسین آزاد

خبرنگار

گذشته تا تیر ماه سال جاری فقط ۲۵ میلیون دلار ارز برای صنعت تیر سازی تامین شد. هر چند طی تابستان سال جاری تامین ارز کمی بهبود یافت، اما پاسخگو نیاز تولید کنندگان نبود.

*** برخی از مسئولان دلیل کمبود تیر را ناشی از افت تولید معرفی می کنند، تولید تیر در سال جاری نسبت به سال گذشته چه مقدار کاهش داشت؟**

در تیر ماه و مرداد ماه سال جاری صنعت تیر با افت تولید قابل توجهی به دلیل مشکلاتی که بیشتر اشاره کردیم، مواجه شدند. علت اصلی کمبود تیر در بازار نیز این موضوع است، متأسفانه اگر در بازار فعالان یک صنف در بایند که کالایی توسط تولید کنندگان کمتر عرضه می شود، عرضه محصول به مشتریان را کاهش می دهند و مسئله گرانی را دنبال می کنند. البته طی پنج ماهه نخست سال جاری ۸ میلیون و ۴۵۰ هزار حلقه تیر خودروهای سواری تولید شد، البته آمار تولید تیر خودروهای سواری در قیاس با مدت مشابه سال گذشته ۹ میلیون حلقه بود. به بیانی بهتر افت تولید چندانی در سال جاری نسبت به سال گذشته ایجاد نشده بود.

*** مخاطبان رسانه بازار از عدم فروش اینترنتی لاستیک توسط تولید کنندگان بزرگ مانند بارز و کویر خبر دادند، دلیل این موضوع چیست؟**

تولید کنندگان تیر تعهداتی ایجاد کردند که متناسب با برنامه تولید سال جاری بوده است، اما به دلیل عدم تحقق برنامه مذکور تعهد معوق ایجاد شده که دنبال انجام آن هستند و بزودی مجدداً فروش اینترنتی آغاز خواهد شد.

*** به تازگی یکی از نمایندگان مجلس شورای اسلامی در کمیسیون صنایع و معادن خبر در خواست افزایش ۳۵ درصدی قیمت تیر توسط تولید کنندگان را اعلام کرد، این موضوع صحت دارد؟**

طی یک ماه گذشته ارز مبنای پتروشیمی ها از ۲۸ هزار تومان به ۳۸ هزار تومان افزایش یافته است، این مقدار معادل افزایش ۳۵ درصدی قیمت ارز است. بنابراین چگونه می توان افزایش ۳۵ درصدی قیمت ارز داشت و به تبع آن نهاده های تولید نیز همین مقدار رشد داشته باشند، اما تولید کننده بتواند قیمت را ثابت نگاهدارد. تولید کنندگان چنین سودی کسب نمی کنند.



حمایت تمام قد اتاق اصناف از روسای اتحادیه های صنفی تهران

عبداللهی مجد

خبرنگار

پرداخت و تأکید کرد که اخیراً متصدیان امور در دفتر در گاه ملی صدور مجوزهای کسب و کار در اقدامی شتابزده اقداماتی را علیه تعدادی از روسای اتحادیه های صنفی به انجام رسانده اند. این اقدام که به نظر می رسد از سر بی توجهی صورت گرفته است، هیچ تأثیری بر روند اقدامات قانونی و اصولی اتحادیه های صنفی و اتاق اصناف تهران نداشته و نخواهد داشت.

از لحظه بروز این وضعیت، کلیه موضوعات و مسائل را به طور دقیق و گسترده مورد توجه و رصد قرار داده و از تمامی ظرفیت های قانونی اتاق اصناف تهران به منظور رفع مسائل رخ داده استفاده کرده و خواهیم کرد. بررسی های حقوقی، استفاده از نظرات کارشناسی و کلای دادگستری، پیاده سازی و تبیین دستورالعمل ها، آیین نامه ها و قوانین مرتبط، بخشی از اقدامات اتاق اصناف تهران در خصوص این موقعیت است. افزون بر این مسائل، طرح موضوع موصوف در سازمان ها و نهادهای مرتبط و نظارتی، تعامل با دستگاه قضا، استفاده از ظرفیت های بخش های مختلف در دولت و مجلس شورای اسلامی و... از دیگر اقدامات اتاق اصناف تهران به منظور حل و فصل بهنگام و با کمترین هزینه این رخدادها است. حمیدرضا رستگار در پایان علاوه بر اینکه به تصمیم قاطع و خدشه ناپذیر اتاق اصناف تهران بر حمایت همه جانبه از روسای اتحادیه های صنفی تأکید کرد؛ گفت:

بر اساس راهبردهای اتخاذ شده در هیات رئیسه اتاق و وظیفه ذاتی آن در قبال روسای اتحادیه های صنفی، اتاق اصناف تهران تمام قد از روسای اتحادیه ها به مثابه ارکان اتاق دفاع خواهد کرد و در این مسیر از کلیه توان و ظرفیت های موجود بهره خواهد برد.

در پی طرح بروز برخی موضوعات و اختلاف نظر ها بین اتحادیه های صنفی و متصدیان در گاه ملی صدور مجوزهای کسب و کار و به تبع آن ایجاد بعضی دست اندازها برای تعدادی از روسای اتحادیه های صنفی تهران، حمیدرضا رستگار در گفت و گو با پایگاه اطلاع رسانی اتاق اصناف تهران به تشریح اقدامات و برنامه های انجام شده و در حال انجام این اتاق در مواجهه با موضوع مذکور پرداخت.

حمیدرضا رستگار رئیس اتاق اصناف تهران در پاسخ به پرسشی پیرامون چگونگی شکل گیری این اختلاف گفت: باید توجه داشت که فعالان صنفی و به تبع آن اتحادیه ها و اتاق از یک سو، از هر نوع توسعه فناوری و مکانیزه سازی روندها و فرآیندهای اداری و تشکیلات استقبال کرده و از سوی تابع محض قانون بوده و قوانین موضوعه کشور را به عنوان فصل الخطاب کلیه امور قلمداد می کنند.

علیرغم این اقبال، روسای اتحادیه صنفی و اتاق اصناف تهران در نحوه اجرای قانون، توسعه موارد قانونی و تعارض برخی اقدامات با قانون نظام صنفی - که مینا و رکن اساسی اقدامات اتحادیه ها و اتاق های اصناف است - در این خصوص مشکلاتی را با متصدیان امر در وزارت امور اقتصادی و دارایی دارند.

رستگار در بخش دیگری از این گفت و گو به موضوع مشکل پیش آمده برای تعدادی از روسای اتحادیه های صنفی تهران



دانا تجارت توانا

ایمیل: info@danatejarat.com

آیدی اینستاگرام: [danatejarat](https://www.instagram.com/danatejarat)

آدرس سایت: www.danatejarat.com

تلفن: ۰۲۱-۳۳۹۸۳۳۲۹

فکس: ۳۳۱۱۴۷۷۸

نگاه اجمالی بر شرکت دانا تجارت توانا

شرکت دانا تجارت توانا با نماد اختصاری دی تی تی (D.T.T)، تشکیل شده از دو شرکت ثبتی می باشد که به صورت کاملاً خصوصی فعالیت حرفه ایی را در زمینه تولید-واردات-صادرات قطعات یدکی خودروهای سنگین صورت می دهد. شرکت ثبتی اول، تهران فرگوسن با نماد اختصاری "تی اف (TF)" است که در سال ۱۳۷۰ تأسیس و فعالیت خود را در حوزه واردات-تولید-بخش و فروش قطعات یدکی لیفتراک های بلغاری (بالکانکار)، مونتاز و ساخته شده در شرکت لیفتراک سازی ایران، لیفتراک های دوو، تویوتا، کوماتسو، سیاهان، تراکتورهای مسی فرگوسن و موتورهای پرکینز انگلستان ساخته شده در شرکت تراکتور سازی ایران آغاز نموده است و از سال ۱۳۷۴ به عنوان یکی از تأمین کنندگان اصلی قطعات یدکی لیفتراک و تراکتور در ایران محسوب می گردد و تاکنون با افتخار با وجود بیش از ۱۰۰۰ مشتری ثابت و نماینده های خود در تمام نقاط ایران مشغول به فعالیت می باشد. شرکت ثبتی دوم، دانا تجارت توانا با نماد اختصاری (D.T.T) است که در سال ۱۳۸۴ فعالیت گسترده حرفه ایی خود را در زمینه واردات-صادرات-تولید قطعات یدکی خودروهای سنگین ریلی-زمینی-دریایی به صورت عمده در داخل و خارج از کشور آغاز و تاکنون نیز به عنوان یکی از تأمین کنندگان واحدهای تولیدی و صنعتی عظیم کشور از جمله: شرکت های نفتی، پتروشیمی، پالایشگاه ها، بنادر، شرکت های فولادی، ایران خودرو، سایپا، نفت ایران و... فعالیت می نماید. افتخار ما در این است در سه دهه گذشته بیشترین سعی در داخلی سازی و استفاده از توانمندی واحدهای تولیدی داخلی بوده است و بسیاری از قطعات در حال حاضر با کیفیت بسیار قابل قبول در داخل تولید می گردد که تحت برندهای (D.T.T) یا (TF) به بازار داخلی عرضه می گردد.



برگزاری دومین نشست هم‌اندیشی اتاق اصناف تهران با روسای اتحادیه‌های صنفی افزایش انسجام اتحادیه‌های صنفی تهران



برداشته شود. وی همچنین به قانون تسهیل کسب و کار اشاره کرد و گفت که متأسفانه این قانون مشکلات خاصی ایجاد کرده و در آینده آسیب‌های آن در جامعه بیشتر پدیدار خواهد شد. برای اینکه صدمات این موضوع را در میان اصناف کاهش دهیم با هم‌اندیشی و رسیدن به یک خرد جمعی می‌توانیم به راهکارهای کاربردی برای رفع این مشکل و معضلات دیگر اصناف فائق آییم. در بخش دیگری از این نشست هم‌اندیشی اسماعیل کاظمی، عضو هیئت رئیسه اتاق اصناف تهران گفت: در شرایط کنونی هم‌مدلی، همراهی و هم‌اندیشی اصناف بر هر موضوعی افضل است. به اندازه کافی صدمات بسیاری به اتاق اصناف وارد شده است. باید از پتانسیل و ظرفیت‌های موجود اصناف که کم نیست برای احقاق حق اصناف استفاده بهینه شود.

در جریان این جلسه روسای اتحادیه‌های صنفی به بیان نکته نظرات، راهکارها و پیشنهادات خود در حوزه‌های مختلف پرداخته و نسبت به برخی موارد از جمله لزوم بهره‌مندی از ظرفیت کمیسیون‌های تخصصی اتاق اصناف، لزوم گسترش آموزش و آگاه‌سازی اصناف نسبت به قوانین مرتبط، آسیب‌شناسی مسائل مبتلا به اصناف جهت برنامه‌ریزی‌های متقن، تصمیم‌گیری‌های بموقع و کارساز و پیشگیری از مشکلات، ایجاد بانک اطلاعاتی و... تاکید شد.

در راستای هم‌اندیشی و افزایش انسجام متوازن و همه‌جانبه اصناف، دومین جلسه از سلسله نشست‌های هم‌اندیشی هیئت رئیسه اتاق با روسای اتحادیه‌های صنفی تهران با حضور نواب، عضو هیئت رئیسه اتاق اصناف و جمعی از روسای اتحادیه‌های صنفی تهران امروز چهارشنبه ۵ مهر ۱۴۰۲ در محل کمیسیون‌های این اتاق برگزار شد. در این جلسه ابتدا احمد ابوالحسنی، نایب رئیس اول اتاق اصناف تهران با اشاره به محوریت اصلی برگزاری جلسه گفت: از آنجا که بسیاری از موارد و مسایل روز اصناف نیازمند بررسی و تبیین بیشتر است؛ لذا بر آن شدیم تا جلساتی با حضور روسای اتحادیه‌های صنفی برگزار کنیم تا بتوانیم با همفکری و هم‌اندیشی به نتایج مطلوب تری برسیم.

نایب رئیس اول اتاق اصناف تهران تاکید کرد که در شرایط خاص کنونی، با توجه به برخی اتفاقات، قوانین و تغییراتی که ایجاد شده است هیچ امکانی به مانند وحدت و هم‌مدلی، کارساز و راهبردی نخواهد بود. تلاش هیئت رئیسه بر این است تا با جمع‌بندی نکته نظرات، راهکارها و پیشنهادات تمامی روسای اتحادیه‌های صنفی تحت لوای یک خرد جمعی در راستای پیشبرد امور اصناف گام

فاطمه بشارت‌نیا خبرنگار

عضو کمیسیون صنایع و معادن مجلس منابع ارزی آزاد شده صرف کالاهای اساسی خواهد شد یا خودرو؟



فرشته کریمیان خبرنگار

است که البته این نگرانی با تخصیص منابع ارزی آزاد شده ایران به واردات خودرو رفع می‌شود. علاوه بر موارد فوق در صورت منتفی شدن واردات خودرو خارجی، برای پاسخ به نیاز متقاضیان این محصولات لازم است وضعیت متقاضیان آن به سرعت تعیین تکلیف شود، چنانچه دولت قادر نیست ارز مورد نیاز واردات خودرو را تامین کند و یا در صورت وجود ارزی با منشأ مشخص، از این طریق پاسخگویی نیاز مشتریان باشد؛ با این متقاضیان برای دریافت خودروهای با کیفیت داخلی رایزنی شود و رضایت این افراد جلب شود. البته کمیسیون صنایع مرتباً در حال پیگیری فرآیند واردات خودرو است اما از آنجا که مساله اصلی، تامین ارز برای خرید کالاهای اساسی و دارو است وزارت صمت نیز به همراه دیگر اعضای هیئت دولت در تلاش برای رفع این چالش است.

تعیین تکلیف متقاضیان خودروهای وارداتی با گذشته یک‌سال از تصمیم دولت در خصوص بازنگری قانون ممنوعیت واردات خودرو و اقدام به ثبت‌نام متقاضیان این محصولات یکی از ضرورت‌های بازار خودرو محسوب می‌شود.

سید جواد حسینی کیا، عضو کمیسیون صنایع و معادن مجلس در این خصوص گفت: چنانچه سیاست‌گذار قادر به تحویل خودروهای وارداتی نباشد، می‌تواند از ظرفیت خودروهای داخلی برای تحویل به این گروه از متقاضیان استفاده کند یا در صورت وجود ارز با منشأ مشخص، از این طریق پاسخگویی نیاز مشتریان باشد. این در حالی است که تامین کالاهای اساسی و دارو از دغدغه‌های مهم کشور محسوب می‌شود و دولت بین نیاز خودرویی و سلامت جامعه مجبور به انتخاب است.

حسینی کیا با اشاره به اینکه احتمال دارد این منابع آزاد شده در اختیار شرکت‌های واردکننده خودرو قرار بگیرد، گفت که می‌توان مازاد این ارزها را به واردات خودرو اختصاص داد تا فرآیند واردات خودرو به کشور تسریع شود.

در این میان برخی فعالان اقتصادی معتقدند دولت در خصوص تامین ارز واردات کالاهای اساسی با مشکلاتی روبه‌رو است که این موضوع نگرانی‌هایی را نسبت به واردات خودرو ایجاد کرده

دستور بر خورد با عرضه آیفون ۱۴ و ۱۵



ستاد مبارزه با قاچاق کالا و ارز در بخشنامه جدیدی بر خورد با عرضه آیفون ۱۴-۱۵ را با توجه به عدم واردات قانونی این دو مدل از برند آیفون در تمام رویه‌های تجاری و مسافری و پستی در دستور کار قرار داده است. همچنین در این دستورالعمل به جمع‌آوری آیفون‌های آپکاس در سطح عرضه و محل‌های عمده دپو توصیه شده است.

IREMCO
Ettehad Motor Co. Ltd Group

گروه صنعتی اتحاد موتور

اتحاد موتور با نشان تجاری IREMCO
انتخاب اول خودروسازان در ایران

مراقب بسته‌بندی‌های مشابه باشید...

AUTOMOTIVE BELT

Innovation and Performance
www.iremco.co.ir

نمایشگاه اتومکانیکا دبی

نمایشگاه اتومکانیکا دبی (Automechanika Dubai) از ۱۰ الی ۱۲ مهر ۱۴۰۲ در شهر دبی کشور امارات متحده عربی برگزار می گردد.

زهره خطیبی خبرنگار

در روز دوم اتومکانیکا دبی ۲۰۲۳، کنفرانس فناوری روان کننده‌های خودرو، به طیفی از موضوعات خاص این بخش مانند دیجیتال شدن، فناوری‌های ترکیب سرد و جلوگیری از خوردگی در پیشرفته‌های الکتریکی می پردازد.

علاوه بر موارد ذکر شده این رویداد، دارای هشت بخش تخصصی محصول شامل قطعات و اجزاء، الکترونیک و سیستم‌ها، لوازم جانبی و سفارشی سازی، لاستیک‌ها و باتری‌ها، شستشو و مراقبت از اتومبیل، روغن‌ها و روان کارها، تشخیص و تعمیرات، و بدنه و رنگ می باشد.

در نمایشگاه اتومکانیکا دبی انواع خدمات و محصولات مربوط به خودرو به نمایش گذاشته می شود که آن خدمات عبارت اند از: تجهیزات مرتبط به نیروی اتومبیل، شاسی اتومبیل و لوازم مربوطه، بدنه اتومبیل و قطعات وابسته، اجزای مربوط به تجهیزات ایمنی خودرو، اجزای داخلی خودرو، تجهیزات شارژ شونده خودرو مانند شارژر و کابل، قطعات و سرویس ها و تجهیزات خودروهای کلاسیک، تایر انواع ماشین ها اعم از اتوبوس، کامیون و اتومبیل های کوچک، تایر ماشین های بزرگ و کشاورزی، انواع تیوب ها و نوارها، وسایل و مواد تعمیر تایر، تجهیزات باتری ها.

در بیستمین دوره این نمایشگاه بیش از ۱۸۰۰ غرفه دار از بیش از ۶۰ کشور جهان محصولات خود را به نمایش می گذارند که در ۱۴ سالن مرکز تجارت جهانی دبی برگزار می شود و در ۲۰ غرفه نشان خواهد داد که بیانگر رشد ۶۳ درصدی متراژ غرفه های امارات در این نمایشگاه در مقایسه با سال ۲۰۲۲ است.

برگزار کنندگان این رویداد به نحوه کار خودروسازان برای به حداقل رساندن اثرات زیست محیطی می پردازند.

محمود گازی بلیکوزن، یکی از مدیران نمایشگاه اتومکانیکا دبی می گوید: امسال، ما تمرکز زیادی روی بخش خودروهای الکتریکی خواهیم داشت، جایی که، برای مثال، در امارات متحده عربی، پیش بینی می شود که تقاضا برای خودروهای الکتریکی با نرخ مرکب سالانه ۳۰ درصد بین سال های ۲۰۲۲ تا ۲۰۲۸ رشد کند. اتومکانیکا دبی ۲۰۲۳ دارای چندین ویژگی جدید خواهد بود که برای شرکت کنندگان در تبادل دانش و شناسایی فرصت های تجاری طراحی شده است. در روز افتتاحیه نمایشگاه، نمایندگان روندهای جدید در زمینه های حرکت خودرو با تکنولوژی های نوظهور را بررسی خواهند کرد.



هشتمین نمایشگاه خودروی قائم شهر



محسن فاطمی خبرنگار

تولید محصول جدید «ری را» در این سایت تولیدی با نگاه و تمرکز بر تولید داخل خبر داد.

نمایشگاه خودروی شمال کشور پس از نمایشگاه های خودروی تهران، فارس، کردستان و مشهد مقدس، پنجمین نمایشگاه خودروی در سال جاری خواهد بود که پذیرای خودروسازان داخلی و خارجی می شود.

در نمایشگاه مذکور، شرکت های سایپا، پارس خودرو، زامیاد، فردا موتورز، شایان دیزل، رخس خودرو، کرمان موتور و مدیران خودرو حضور دارند. در اولین روز از این نمایشگاه، آیین افتتاحیه با حضور برخی مسئولان برگزار شد و شرکت های کرمان موتور و فردا موتورز، به صورت اختصاصی خودروهای جدیدشان را به بازار ایران منطقه معرفی کردند.

نمایشگاه خودروی شمال کشور پس از نمایشگاه های خودروی تهران، فارس، کردستان و مشهد مقدس، پنجمین نمایشگاه خودروی در سال جاری خواهد بود که پذیرای خودروسازان داخلی و خارجی می شود

در سال گذشته هفتمین نمایشگاه اتومبیل های منطقه شمالی کشور (استان مازندران) با حضور تولیدکنندگان خودرو در بخش های سواری و تجاری برگزار شد و همچنان امسال نیز شاهد حضور مجدد تولیدکنندگان خودرو در منطقه شمالی کشور خواهیم بود.

با توجه به اینکه استان مازندران از ظرفیت ها و پتانسیل های برجسته ای در صنعت خودروسازی و قطعه سازی کشور بهره مند است، پیش بینی می شود که حضور تولیدکنندگان داخلی و خارجی در این نمایشگاه مورد استقبال قرار گیرد.

بنا بر این گزارش، استان مازندران با دارا بودن دو شرکت بزرگ ایران خودرو مازندران (سایت خودروسازی خزر) و سایپا خزر، به یکی از قطب های صنعت خودروسازی و قطعه سازی کشور تبدیل شده است.

شرکت نمایشگاهی رونق به عنوان مجری برگزاری هشتمین نمایشگاه اتومبیل های منطقه شمالی کشور (نمایشگاه اتومبیل مازندران ۲۰۲۳) عمل می کند و این نمایشگاه در تاریخ چهار تا هفت مهرماه امسال از ساعت ۱۶ تا ۲۱ به علاقمندان و بازدیدکنندگان صنعت خودرو و قطعه سازی کشور خواهد پذیرایی کرد.

یادآور می شود که محل دائمی برگزاری هشتمین نمایشگاه اتومبیل های منطقه شمالی کشور (نمایشگاه اتومبیل مازندران ۲۰۲۳) در قائم شهر، جنب پل تلار، مشخص شده است.

در اهمیت استان مازندران برای خودروسازان داخلی می توان به این نکته اشاره کرد که به تازگی، مدیرعامل گروه صنعتی ایران خودرو در بازدید از خطوط تولید سایت خودروسازی خزر، از

گروه خودروسازی سایپا با محصولاتی مانند شاهین اتوماتیک، آریا اتوماتیک، کوپیک آر اتوماتیک، پادرا پلاس و کارون به این رویداد خودرویی آمده و فردا موتورز هم در کنار SX5، FMCT5 و ۵۱۱ خودروی خانوادگی M4 هم راهم به این نمایشگاه آورده است. کرمان موتور هم در کنار S5 J4 و T8 سدان فست بک J7 رادر این نمایشگاه معرفی کرد. مدیران خودرو نیز با محصولات گروه MVM در این گردهمایی حاضر شده و شایان دیزل هم برای معرفی بیشتر دافران HV و برندینگ به نمایشگاه خودروی مازندران و قائمشهر ۱۴۰۱ آمده است.

فروشگاه گودرزی

نماینده انحصاری نت آسیمکو

تحت لیسانس آسیمکو آمریکا

نماینده انحصاری نت «های-کیو» اصل کره



تهران، خیابان ملت، نبش پاساژ قباغان، پلاک ۹۳
تلفن: ۳۳۱۱۱۴۳۵ همراه: ۰۹۱۲۱۲۴۴۳۸۰
www.godyadak.ir

فروشگاه جی اس پارت

عرضه و پخش لوازم یدکی خودروهای هیوندا و کیا
فروش تخصصی قطعات و لوازم جانبی ورنه و آوانته

GS PARTS SHOP



WWW.gsparts.ir
gsparts97@gmail.com
gsparts97
gsparts
021-33969632
۳۳۹۰۰۵۳۴-۳۳۹۷۱۷۳۴-۳۳۹۷۱۹۵۹-۳۳۹۶۹۶۳۲
۰۹۱۲۱۲۳۷۲۸۰ نظری ۰۹۱۲۱۲۳۵۴۴۵۷ سلمانزاده
خیابان امیر کبیر - نرسیده به خیابان ملت
مجتمع تجاری سپهر - طبقه اول - پلاک ۱۱۲

آنچه بیشترین اهمیت را دارد، نباید فدای مسائلی شود که کمترین اهمیت را دارد

نمی‌توان چندان مفید بود. خوشبختانه من این مزیت را داشتم که یک راننده، مسوولیت رفت و آمد مرا بر عهده بگیرد. مشخص است که شرایط شما کم و بیش با شرایط من تفاوت دارد. (به عنوان مثال، ممکن است شما نتوانید به خوبی در یک خودروی در حال حرکت، یادداشت بنویسید.) اما اهمیت ندارد که رفت و آمدهای شما به چه شکلی است. شما به هر طریقی باید راهی پیدا کنید که رفت و آمدهای خود را غنی کرده و بهره‌ای از آن زمان ببرید. فرض کنید که یکی از اهداف رهبری سازمانی شما، توسعه ارتباطات شخصی است. این موضوع معمولاً با سنگین شدن حجم کارها، برای تمام رهبران سازمانی پیش می‌آید. اما زمانی که صرف رفت و آمد می‌شود، می‌تواند فرصتی باشد که به این هدف خود برسید. شاید بتوانید کتابی در این زمینه بخوانید یا یک پادکست آموزشی پیدا کنید که اطلاعات شما را برای حل مشکلاتتان افزایش دهد. چه با خودرو به سر کار می‌روید یا از اتوبوس و مترو استفاده می‌کنید، اکنون فقط باید به کارهای ارزشمندی بپردازید که در این زمان می‌توانید آنها را انجام دهید. به گفته کونانت، «اکنون شما از سه استراتژی مدیریت زمان من اطلاع دارید. این استراتژی‌ها برای من بسیار موثر بوده‌اند و امیدوارم برای شما هم مفید باشند.» با این حال، بدون شک این استراتژی‌ها تمام کارهای شدنی برای افزایش زمان افراد نیست و شما هم می‌توانید راهکارهایی برای مدیریت زمان خود پیدا کنید و آنها را در اختیار دیگران هم قرار دهید.



مسئله برای رهبری خود را شناسایی کنید. واضح است که مهم‌ترین مسئله به شدت بستگی به فرد دارد و می‌تواند متغیر باشد. کونانت می‌گوید: «برای من، مهم‌ترین مسئله افزایش سطح مشارکت و اشتیاق کارکنان برای کارشان و رساندن آن به سطوح جهانی بود.»

رفت و آمدهای پربار داشته باشید

رایج است که بسیاری از مدیران، زمان‌های رفت و آمد را زمان‌های «تلف شده» به حساب می‌آورند. این احساس به این دلیل رخ می‌دهد که معمولاً در زمان سفر و رفت و آمدهای شغلی، نمی‌توانید چیزی از فهرست کارهای روزانه خود را خط بزنید. قابل درک است چه در هواپیما و چه در قطار و خودرو، موارد مختلفی مانند ترافیک و سرو صدا مانع از تمرکز عمیق بر کار می‌شوند و

که وضعیت به همین شکل باقی بماند. برای آنکه جلسات کاری را از عوامل اتلاف وقت، به فرصت‌هایی برای به سرانجام رسیدن کارها تبدیل کنید، کافی است که فرآیند آن را به طور روشن و مناسب مدیریت کنید.

نخست، خط‌مشی‌ها را مشخص کنید. زمانی که خط‌مشی‌ها را مشخص کردید، آنها را با نظم و انضباط به پیش ببرید تا نشان دهید چه اندازه به زمان خود (و دیگران) احترام می‌گذارید. (اگر شما، از کارکنان رده پایین‌تر یک سازمان هستید، باز هم می‌توانید از این راهکارها در مشارکت با مدیران رده بالاتر و همکاران خود استفاده کنید تا بهترین عملکرد را در جریان جلسات داشته باشید.) در مورد جزئیات این خط‌مشی‌ها می‌توان موارد بسیاری را مطرح کرد، اما به طور کلی برای مدیریت بهتر و ارزش نهادن به زمان می‌توان از اصول اولیه زیر پیروی کرد:

منطقی باشید. جلسات را در ساعات اداری و بین ۹ صبح تا ۵ بعد از ظهر برگزار کنید. وقت‌شناس باشید. وقت‌شناسی یک ضرورت است.

مختصر و مفید باشید

شفاف باشید. شعار «شفافیت در کنار دینداری قرار دارد» یعنی من برای آنکه بتوانم به این انتظار خود جامعه عمل بپوشانم، تلاش کنید تا از این خط‌مشی‌ها برای الهام گرفتن در جلسات خود استفاده کنید. هر رویه‌ای که برای جلسات خود در پیش می‌گیرید، آن را با انسجام و

محمد امین الهی

نویسنده

چند روز پیش مدیر حقوقی یکی از شرکت‌های بزرگ بورسی (که در یکی از صنایع استراتژیک فعال است) یعنی داگلاس کونانت، مدیر عامل پیشین شرکت آمریکایی کمپل سوپ، در صفحه لینکدین خود چنین نوشته است: در ۴۵ سالگی که در سطوح بالای بسیاری از شرکت‌های موفق بازار به فعالیت مشغول بودم، راه‌هایی برای مدیریت بهتر زمان خود آموختم تا بتوانم برای افراد بیشتری، مفید باشم. تمایل دارم که این آموخته‌هایم را با شما به اشتراک بگذارم.

مدیریت اثربخش تر جلسات

بسیاری از مردم در محیط‌های کاری مدرن، یک رابطه عاطفی صفر و یک با جلسات دارند. یا عاشق جلسات کاری هستند یا از آن تنفر دارند. از یک طرف، ما پتانسیل‌های آنها را به رسمیت می‌شناسیم. ما می‌دانیم که اگر آنها به خوبی مدیریت شوند، می‌توانند بهره‌وری و انرژی بالایی داشته باشند. به طور نظری، جلسات برای به سرانجام رسیدن کارها، ضروری هستند. اما در واقعیت تلخ قرن ۲۱، همین جلسات تبدیل به سوهان روح و عامل اتلاف زمان می‌شوند. چرا؟ به این دلیل که دیر برگزار می‌شوند، بیش از حد ادامه می‌یابند، سازمان نیافته هستند یا افراد (چه شرکت‌کنندگان در جلسه و چه رهبر) به اندازه کافی برای آن آماده نشده‌اند. لزومی ندارد

فروشگاه گودرزی

نماینده انحصاری لنت سرامیکی اتوفیکس

تولید کننده لنت سرامیک در ایران



۳۳ ۱۱ ۱۴ ۳۵
۰۹۱۲ ۱۲۴ ۲۳ ۸۰

آدرس: تهران - خیابان ملت - نبش پاساژ قبائیان - پلاک ۹۳

WWW.GOODYADAK.IR



پاس صنعت پرتو
تولید کننده قطعات جلوبندی خودرو

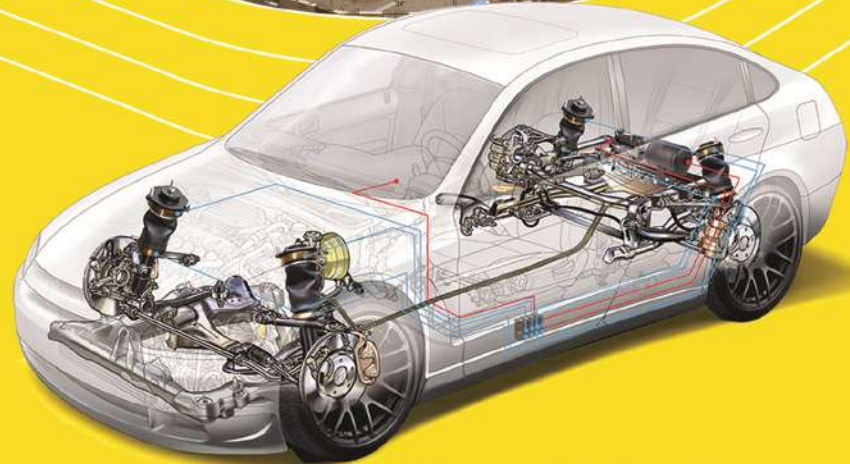

مادر کیفیت پیشرو هستیم

www.passanat.com



سامانه خودرویی درس عبرت شد



سلمان ایرانمنش
خبرنگار

پرونده سامانه فروش یکپارچه خودرو بسته شد. فروش در سامانه یکپارچه خودرو و الزام خودروسازان به عرضه تمامی محصولات خود در این سامانه هدفی بود تا اولا بازار فروش خودروی صفر کیلومتر ساماندهی شود و دوما از رانت خواری، ویژه خواری و فروش خارج از شبکه جلوگیری شود و قیمت خودرو منصفانه گردد.

وزارت صمت و شورای رقابت در پروژه‌های مشترک به این نتیجه رسیدند که با راه اندازی سامانه‌ای برای فروش یکپارچه، از یک طرف پاسخگوی عطش تقاضا در بازار خودرو باشند و از طرف دیگر در مسیر تخلف خودروسازان، به خصوص تولیدکنندگان بخش خصوصی، مانع ایجاد کنند. به این ترتیب در مرحله اول فروش در سامانه یکپارچه بر گزار شد که نزدیک به یک میلیون نفر در این مرحله متقاضی خودرو بودند در حالی که کل تولید خودرو در سال گذشته حدود یک میلیون بوده است؛ با این حال سیاستگذار بدون هیچ برآوردی از توان تولیدی خودروسازان از یک طرف و تقاضای بازار از طرف دیگر، مرحله دوم فروش خودرو را آغاز کرد.

دخالت در قیمت گذاری محصولات خودرویی که سال هاست زبان انباشته و ضرر تولید را برای خودروسازان رقم زده، ظاهرا سیاستگذار را در دایره تصمیمات غیر کارشناسی قانع نکرده که فروش را نیز به فهرست دخالت‌های خود اضافه کند

دولت با همراهی شورای رقابت در دو فروش یکپارچه با ناندیده گرفتن توان بخش عرضه، تنها موتور بخش تقاضا را روشن کرد و باعث شد با یک اختلاف چند ده میلیونی قیمت در بازار و کارخانه، تقاضای کاذب شکل بگیرد. سیاست‌های دستوری، ضرر و زیان را به دو سمت عرضه و تقاضا تحمیل کرد. بدین ترتیب فروش خودرو در سامانه یکپارچه را می‌توان سند شکست دوباره سیاست‌های دستوری دولت در صنعت خودرو خواند. دخالت در قیمت گذاری محصولات خودرویی که سال هاست زبان انباشته و ضرر تولید را برای خودروسازان رقم زده، ظاهرا سیاستگذار را در دایره تصمیمات غیر کارشناسی قانع نکرده که فروش را نیز به فهرست دخالت‌های خود اضافه کند. در کنار همه‌ی این موضوعات ثبت نام برای خرید خودرو

عمدتا با هدف فروش خودرو و اتفاق می افتد و نه مصرف خودرو و همین مسئله بحث دلالتی را در بازار را روز به روز افزایش می دهد.

دولت با مداخله بی مورد خود میان بخش عرضه و تقاضا، موجب ایجاد منافع برای رانت خواران بوده، بدون اینکه منافع بخش عرضه و تقاضا را در نظر بگیرد.

رشد معوقات خودرویی، کاهش تولید و فروش و افزایش خودروهای انبار شده بخشی از سندی است که خط بطلان بر سیاست‌های دستوری می کشد. تولیدکنندگان خودرو با توجه به توقف دو ساله قیمت گذاری، در سال جدید در انتظار جبران ضرر تولید با توجه به رشد هزینه‌های خودرو بودند؛ این در حالی است که تبعات افزایش قیمت برای دولت سنگین تر از انباشت ضرر و زیان خودرو بوده است. اقدام دولت از یک سو موجب زیان بیشتر تولید شد و از سوی دیگر تولید را در شرکت‌های خودروساز کاهش داد. کاهش فروش چند ماه اخیر اما نتیجه نزول تولید است؛ این در شرایطی است که سیاستگذار با بی تدبیری خود در فروش یکپارچه، خود تقاضای میلیونی ایجاد کرده بود. از سوی دیگر شنیده می شود که خودروسازان برای جبران زیان در انتظار اصلاح قیمت هستند که این مورد نیز مانع از فروش محصولات خودرویی شده است.

بدین ترتیب اگرچه سیاست‌های دستوری در بخش فروش شکست خورده، اما دولت در آزادسازی قیمت همچنان مقاومت کرده و با رمز حمایت از حقوق مصرف کننده، موتور رانت را در بازار روشن نگه داشته است. بر این اساس به نظر می رسد که دولت از فروش دستوری عقب نشینی کرده و فروش را به خودروسازان واگذار کرده، اما اگر از قیمت گذاری دستوری کوتاه نیاید، بازار خودرو باز هم بر مدار رانت و دلالتی خواهد چرخید و تغییریری در بهبود وضعیت بخش عرضه و تقاضا ایجاد نخواهد شد.

زبان بار بودن مداخله سیاستگذار در قیمت گذاری



حسن بشارت نیا
مدیر مسئول

موضوع استقلال نهاد تنظیم گر یکی از چالش برانگیزترین موضوعاتی است که می تواند در بحث قیمت گذاری مطرح شود، چرا که به مثابه لبه جاقو می تواند عمل کند؛ عدم استقلال تنظیم گر منجر به ناکارایی در محیط اقتصادی خواهد شد و هر چه استقلال نهاد تنظیم گر بیشتر باشد، در کنار کارایی ای که ممکن است داشته باشد می تواند منجر به تسخیر سودجویان در این فضا شود..

نهاد تنظیم گر در صورتی که منافع عمومی را تامین کند و میزان آن را افزایش دهد بهتر است تاسیس شود و متناسب با شرایط اجتماعی- فرهنگی و ساخت بازار از استقلال کافی برخوردار باشد زیرا اگر استقلال نداشته باشد کارایی خود را از دست می دهد.

استقلال این نهاد را می توان در سه بعد: ساختاری (مالی)، اجرایی (بازاری)، تکنیکی (استقلال رای) و قضایی (استقلال در رسیدگی و نظارت) خلاصه کرد و میزان استقلال نهاد تنظیم گر در هر یک از این ابعاد می تواند از صفر تا صد درصد تغییر کند. بنابراین مساله استقلال چند بعدی است و در هر بعد درجات مختلفی را شامل می شود. تنظیم گر کاملاً دولتی مانند کمیسیون تنظیم مقررات ارتباطات تا تنظیم گر کاملاً مستقل مانند کانون و کلا که اصطلاحاً خود تنظیم گر نیز نامیده می شوند، حتی مفهوم جدیدی مانند هم تنظیم گری در عمل تشکیل شده و مشغول به فعالیت هستند.

در این میان صنعت خودرو نیازی به تنظیم گر ندارد زیرا هزینه‌های آن بیشتر از منافع است که برای عامه ایجاد کرده است. مقالات متعددی با بررسی‌های فراوان به این نتیجه رسیده اند که سیاست‌های حمایتی از این بخش در نهایت منجر به رفاه عمومی نشده است. همچنین به دلیل نبود پدیده

شکست بازار و بحث هزینه زیاد نظارت بر همه قرار داده‌ها، بهتر است قیمت گذاری این حوزه با خود عرضه کنندگان باشد و نهادهای حاکمیتی تنها چارچوب‌های کلی برای نظارت بر قیمت را معرفی کنند. اما این نکته هم مطرح است که مردم از دولت انتظار دارند قیمت را متناسب با توان عمومی تعیین کند. بر اساس محیط قانونی جاری کشور، تنظیم گری صنعت خودرو در اختیار چندین مرجع قرار گرفته است. شورای عالی اقتصادی سران قوا، وزارت صمت، شورای رقابت، وزارت اقتصاد (سازمان بورس)، سازمان حمایت از مصرف کنندگان و تولید کنندگان، سازمان تعزیرات حکومتی و... هر یک به صورت موازی در حال تنظیم صنعت خودرو هستند.

سقوط بورس در انتهای سال ۱۴۰۱، پایین آمدن کیفیت خودرو و خدمات پس از فروش که مورد اعتراض بالاترین سطوح حاکمیت نیز هست، از دیگر تبعات این مداخلات بوده است. در ادواری که شورا به جد به بحث خودرو پرداخته است، بیش از نیمی از جلسات شورا به خودرو اختصاص دارد که این موضوع نشان می دهد که شورا برای ورود به بحث تنظیم گری محدودیت دارد. واگذاری تعیین قیمت به سازمان حمایت، تعریف بحث رقابت پذیری بدون آنکه منظور خاصی را بتواند محقق کند؛ نبودن استدلال برای چرایی انحصاری بودن بازار خودروی سواری و انحصاری نبودن بازارهای مثل خودروی باری، همه و همه نشان از ضعف جدی در کیفیت تنظیم این بخش توسط شورای رقابت است.

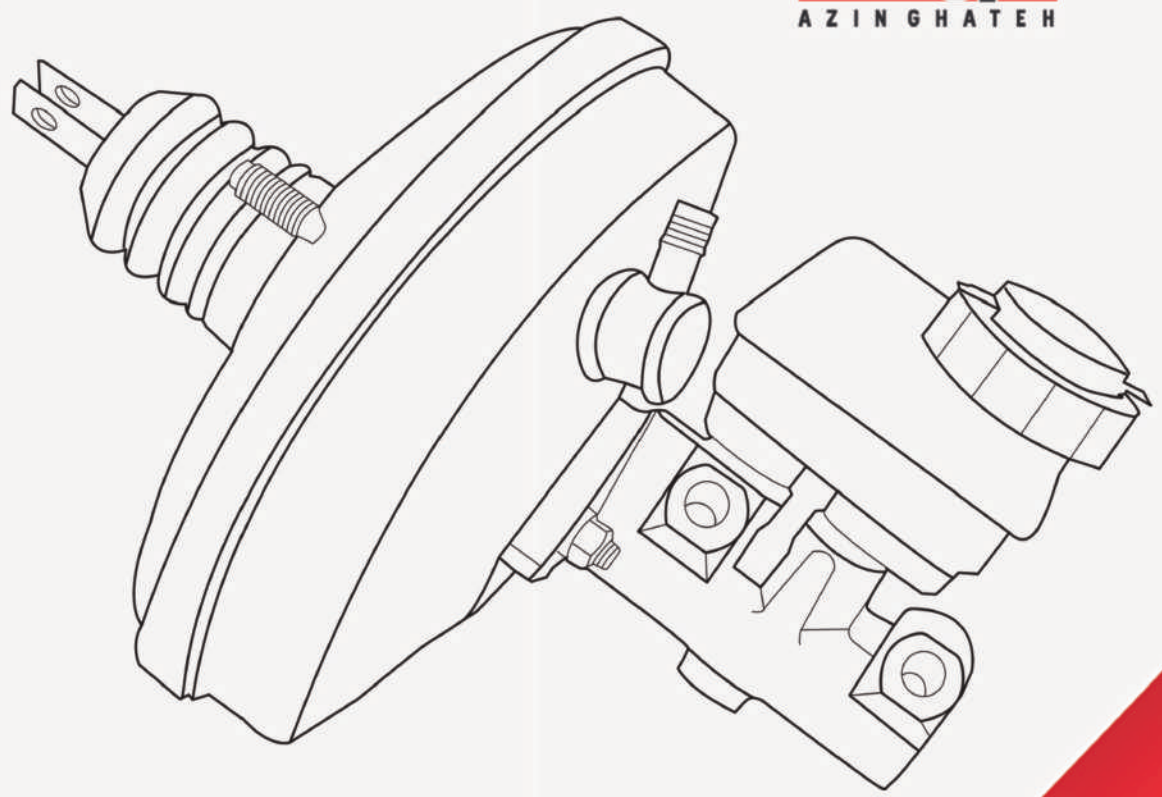

۰۲۱-۳۳۹۲۰۴۵۴
۰۲۱-۳۳۹۵۶۳۲۹
۰۲۱-۳۳۵۳۱۵۲۰

تهران، خیابان اکباتان، کوچه هشت متری ملت، پلاک ۳۰

**ضمانت، کیفیت، امنیت
تولید و پخش قطعات ترمز**

WWW.AZINGHATEH.COM

پذیرش نمایندگی فعال شهرستان