

شهادت هشتمین رئیس جمهور ایران ابراهیم ریسی ناگهانی و دلخراش بود برای ایشان از خداوند متعال مغفرت در خواست می کنیم. گروه رسانه‌های قطعات خودرو



سفر رئیس دولت سیزدهم به پاکستان
نویددستیابی به تجارت ۱۰ میلیاردی

دیداری پر از نماد

صفحه ۲



جهش در کیفیت و کمیت،
همگام با جهش تولید

وزیر صنعت، معدن و تجارت از هدف گذاری جهش کیفی و کتی صنعت خودرو در سال ۱۴۰۳ خبر داد و گفت: در حال پیگیری ...

صفحه ۳



گفت و گوی اختصاصی با معاون
سازمان صنایع و شهرک‌های صنعتی

احیای حدود ۱۰ هزار واحد
صنعتی در دولت سیزدهم

معاون سازمان صنایع و شهرک‌های صنعتی ایران خبر از احیا و افزایش قابل توجه ظرفیت واحدهای صنعتی کشور می دهد. او معتقد است که تنها فقط حدود ۱۲ درصد واحدها با مشکل تولید روبه‌رو هستند. معاون سازمان صنایع و شهرک‌های صنعتی ایران، طهمورث لاهوتی اشکوری در مصاحبه اختصاصی با خبرنگار قطعات خودرو گفت: یک شهرک فناوری تخصصی قطعات خودرو در استان آذربایجان شرقی ...

صفحه ۵

عضو انجمن قطعه سازان همگن: کارگران سرمایه واقعی تولید



رئیس کل بانک مرکزی با هدف رفع مشکلات صادر کنندگان بخش خصوصی:

راه اندازی بازار ارز توافقی

- سیاست تثبیت اقتصادی با ابزارهای نو
 - برنامه ریزی میلیاردی برای زیرساخت‌های نفتی
 - وضعیت خوب منابع ارزی
 - اصلاح نظام بانکی
 - تناقض در برنامه‌ها و قوانین
- صفحه ۶

تابستان بدون خاموشی؛ از رویا تا واقعیت

وزارت نیرو امیدوار است که بتواند با تعیین اهداف کوتاه مدت، به خاموشی‌های ناشی از مصرف زیاد برق پایان دهد. در این راستا یکی از روش‌های کاهش مصرف برق را می توان نصب سایه بان بر روی کولرهای آبی نام برد. وزارت نیرو با هدف پشت سر گذاشته شدن بدون ...

صفحه ۲

اخلال در سامانه جامع تجارت

فرایند واردات کالا به کشور از صدور ثبت سفارش در سامانه جامع تجارت آغاز می شود. در روزهای اخیر صدور کد هشت رقمی مربوط به ثبت سفارش در سامانه جامع تجارت با اختلال مواجه شده است. این در حالی است که وزارت صنعت، معدن و تجارت اعلام کرده است که ...

صفحه ۲

در قطعات خودرو این شماره بخوانید

۴	شرکت تعاونی همتراز شرکت با مسئولیت محدود
۴	دولت به کمک صنف لوازم‌پدکی بیاید
۵	حمایت نظامی ایران از روسیه
۷	چه کسی مسئولیت خودروهای وارداتی را بر عهده می گیرد؟
۷	به تعاونی‌ها میدان دهیم
۸	تخصیص ارز، دخالت دولت و رکود
۸	ماشین آلات، گلوگاه بخش معدن



IREMCO Group
Ettehad Motor Co. Ltd
www.iremco.co.ir

گروه صنعتی اتحاد موتور



تارا

بوش tu5

زیمنس مشترک

تو5 زیمنس

sp100 شاهین

بوش EF7

زیمنس EF7

کوتل ساین

tu3

کونیک یا CVT

سازم

مدول کنترل فن

تکی زیمنس

L90

نیسان



B.E.G.CO.
بهرام الکترونیک گستر

(مهندس بهادری) ۰۹۱۲ ۱۱۱ ۳۲۲۱
۰۲۱ - ۴۰ ۳۳ ۱۸ ۶۴ - ۹
bahramelectronicgostar

www.bahramelectronicgostar.com

مرکز آمار اروپا از رشد ۳۰ درصدی مبادلات تجاری ایران و اتحادیه اروپا خبر داد. این در حالی است که صادرات آلمان به ایران ۴۶ درصد و واردات ایتالیا از ایران ۹۶ درصد رشد کرد. جدیدترین آمار منتشر شده از سوی مرکز آمار اروپا (یورو استات) نشان می‌دهد تجارت ایران و ۲۷ عضو اتحادیه اروپا در دو ماهه نخست سال جاری میلادی به ۸۴۷ میلیون یورو رسیده است. بر اساس این گزارش صادرات اروپا به ایران در فوریه امسال نسبت به مدت مشابه سال قبل با افزایش ۳۲ درصدی مواجه

در دومین ماه سال جاری میلادی؛

رشد چشمگیر تجارت ایران و اتحادیه اروپا

واردات آلمان از ایران در فوریه امسال تغییر محسوسی نداشته و در سطح ۱۹ میلیون دلار باقی مانده است. اما واردات اسپانیا از ایران بارش ۶۶ درصدی مواجه شده و به ۹.۳ میلیون یورو رسیده است. واردات ایتالیا از ایران نیز ۹۶ درصد رشد کرده و به ۲۶.۱ میلیون یورو افزایش یافته است. گفتنی است گرچه این ارقام نشان دهنده افزایش تجارت ایران و اتحادیه اروپا است اما در مجموع این میزان بخش ناچیزی از تجارت خارجی ایران را در بر می‌گیرد و نمی‌تواند به معنای کاهش تاثیر تحریم‌ها باشد.

شده و به ۳۹۲ میلیون یورو رسیده است. در این میان صادرات آلمان به ایران در فوریه امسال ۴۶ درصد و صادرات فرانسه به ایران نیز ۳۷ درصد رشد داشته است. اما صادرات رومانی به ایران در فوریه ۲۰۲۴ نسبت به مدت مشابه سال قبل ۲۲ برابر شده و از ۲.۵ میلیون یورو به ۵۷ میلیون یورو افزایش یافته است. واردات اتحادیه اروپا از ایران نیز در فوریه ۲۰۲۴ با رشد ۲۴ درصدی نسبت به مدت مشابه سال قبل به ۷۶ میلیون یورو رسیده است. این رقم برای فوریه سال ۲۰۲۳ بالغ بر ۶۱ میلیون یورو اعلام شده بود.

محمد یوسف نام‌آور، رئیس اتحادیه صنف آهنکاران ساختمان، درب و پنجره‌ساز فلزی و جوشکاری؛

تعطیلی ۶۰ درصدی سوله‌ها



واحد‌های صنوف مختلف، به دلیل وضعیت صدور پروانه‌ها با مشکلات متعددی مواجه شده‌اند. محمد یوسف نام‌آور، رئیس اتحادیه صنف آهنکاران ساختمان نسبت به چالش‌های پیش روی این صنف معترض است. به گفته رئیس اتحادیه صنف آهنکاران ساختمان، درب و پنجره‌ساز فلزی و جوشکاری، باتوجه به این که بخشی از اعضا در شهرک خاوران هستند و برخی در چهار دانگه، برای گرفتن پروانه با چالش برخورد کرده‌اند؛ برای نمونه، همکاری که قبلاً تهران بوده الان او را برای گرفتن پروانه به شهرری یا اسلامشهر می‌فرستند. نام‌آور به وضعیت اقتصادی دشوار که گریبان همه صنوف را گرفته اشاره کرده و توضیح می‌دهد که «واحد‌های صنفی در وضعیت رکود به سر

و نجیب هستند، اظهار شرمندگی می‌کنند از این که نمی‌توانند علی‌رغم همه تلاش‌ها نمی‌توانند کاری برای آن‌ها انجام دهند. نام‌آور در توضیح مشکل مالیات، ادامه می‌دهد که مالیات به هیچ‌عنوان در چارچوب درآمد، گرفته نمی‌شود و مسئولان ذی‌ربط حتماً باید تجدیدی نظری در اخذ آن داشته باشند چرا که واحدهای ما اگر درآمد داشته باشند، بر اساس کاری که انجام می‌دهند، بدون استثناء همگی این آمادگی را دارند که هر نوع مالیاتی را پرداخت کنند اما در حال حاضر قانون مالیات بر مبنای واقعیت‌های موجود شکل نگرفته و کسی هم نیست که حرف ما را بشنود! از طرف دیگر، ساخت و ساز که بخش عمده‌ای از کار این صنف به آن مربوط است وقتی اتفاق بیفتد شاید ۲۵۰۰ شغل را از مجموعه خود قرار داده و حرکت اقتصادی راه می‌افتد اما این در صورتی است که به گفته رئیس اتحادیه صنف آهنکاران ساختمان، درب و پنجره‌ساز فلزی و جوشکاری، ساخت و ساز انحصاری نبوده و عمومی باشد. نام‌آور، می‌گوید: روسای بالادستی ما کاملاً اشراف دارند به این قضایا و همه هم سعی دارند کارهایی در جهت بهبود انجام دهند اما هیچ‌وقت آن اتفاق خوب رخ نداده است؛ در این میان ما که روسا و مسئولان اتحادیه هستیم، بیش از همه اذیت می‌شویم که هم شرمند همکارانمان شده‌ام خود، گرفتار چالش‌ها و مشکلات کوچک و بزرگ. رئیس اتحادیه صنف آهنکاران ساختمان، درب و پنجره‌ساز فلزی و جوشکاری، خطاب به مسئولان می‌گوید که «عزیزان تشریف بیاورند در سایت ما ببینند سوله‌های ما بررسی کنند؛ ۶۰ درصد آن‌ها تعطیل شده‌اند و کسی نمی‌تواند کار کند و برخی هم چون کار و زندگی دارند، به شغل‌های دیگر اجاره داده‌اند.»

سفر رئیس دولت سیزدهم به پاکستان؛ نوید دستیابی به تجارت ۱۰ میلیاردی

دیداری پر از نماد



اولین سفر خارجی رئیس‌جمهوری در سال ۱۴۰۳ پیش و بیش از نتایج ملموس پر از نمادهایی برای ابزار دوستی دیرینه بین دو ملت بود اما عدم استقبال شهپاز شریف، نخست‌وزیر پاکستان از رئیس‌جمهور بدو ورود به خاک این کشور اولین حاشیه‌ای بود که رقم خورد. بر اساس آنچه خبرگزاری ایرنا نوشته، ابراهیم رئیسی و اعضای هیات همراه در بدو ورود در پایگاه هوایی نورخان، از سوی ریاض حسین پیرزاده، وزیر فدرال مسکن دولت پاکستان، رضا امیری مقدم، سفیر ایران در پاکستان و جمعی از مسئولان سیاسی و نظامی کشور میزبان مورد استقبال قرار گرفتند. استقبالی که نقدهایی را به همراه داشت و منتقدان تاکید داشتند سطح استقبال پاکستان متناسب با سطح سفر صورت گرفته به این کشور نبوده است.

مراسم ورود هیات بلندپایه جمهوری اسلامی ایران و استقبال از سید ابراهیم رئیسی به صورت مستقیم از تلویزیون ملی پاکستان پخش شد.

در اولین دیدار پس از استقبال فرودگاهی؛ وزیر امور خارجه پاکستان به دیدار سید ابراهیم رئیسی رفت و از مواضع تهران در منطقه و ویژه در حمایت از فلسطین قدر دانی کرد.

در ادامه سفر سید ابراهیم رئیسی، رئیس‌جمهور کشور مان به اسلام‌آباد، مراسم استقبال رسمی از سوی محمد شهپاز شریف نخست‌وزیر پاکستان در کاخ نخست‌وزیری پاکستان انجام شد. سپس مقامات ارشد دو کشور نهال به نشانه دوستی دو ملت کاشتند و پس از آن دیدار دو جانبه هیات بلندپایه دو کشور به ریاست سران دولت‌های ایران و پاکستان برگزار شد.

پس از آن نشست خبری مشترک و در ادامه هشت سند همکاری در بخش‌های مختلف تجارت، علم و فناوری، کشاورزی، بهداشت، فرهنگ و مسائل حقوقی قضایی بین مقامات عالی رتبه ایران و پاکستان در حضور دکتر رئیسی و محمد شهپاز شریف به امضا رسید.

ایجاد مناطق آزاد تجاری در گذرگاه‌های مرزی، همکاری در بخش سینما و رسانه، همکاری در بخش بهداشت دامی، همکاری در بخش استاندارد و همکاری در بخش حقوقی و معاضدت قضایی در امور مدنی و تجاری از مهم‌ترین اسناد همکاری میان دو کشور بود که از سوی وزرای راه و شهرسازی، دادگستری، فرهنگ و ارشاد اسلامی، جهاد کشاورزی و روسای سازمان‌های مناطق آزاد و ویژه اقتصادی و استانداری با هم‌تایان پاکستانی موضوعات این ۸ سند همکاری است. در این سفر قراردادی به امضا نرسید.

زمینه‌های مساعد همکاری‌ها

رئیس‌جمهور کشورمان در ادامه برنامه‌های سفر دو روزه خود به پاکستان عصر روز گذشته با «آصف علی زرداری» همتای پاکستانی خود دیدار و با تشریح برخی زمینه‌های مساعد برای گسترش همکاری‌ها و روابط ایران و پاکستان از جمله در حوزه انرژی، بر اهمیت امنیت به‌ویژه در مرزهای مشترک دو کشور برای رونق تبادلات مرزی تأکید کرد.

رونمایی از یادمان نامگذاری یکی از بزرگ‌ترین و اصلی‌ترین خیابان‌های شهر اسلام‌آباد به نام «ایران» از دیگر برنامه‌های هیات عالی رتبه ایران در روز نخست سفر به پاکستان بود.

در ادامه رئیس‌جمهور به کراچی پرجمعیت‌ترین شهر پاکستان رفت، این شهر دارای بندر مهم بوده و به عنوان قلب اقتصادی این کشور شناخته می‌شود. پس از استقلال پاکستان کراچی اولین پایتخت آن بود.

بعد از پیروزی انقلاب اسلامی ایران در سال ۱۳۵۷ و تشکیل حکومت جمهوری اسلامی، پاکستان اولین کشوری بود که آن را به رسمیت شناخت. ایران هم اولین کشوری بود که بعد از استقلال پاکستان در سال ۱۹۴۷ میلادی، این همسایه خود را به عنوان یک کشور مستقل به رسمیت شناخت. این موضوع مهم، به عنوان یک پیشینه و پشتیبان بزرگ برای روابط سیاسی دوستانه تهران-اسلام‌آباد به شمار می‌رود.

تابستان بدون خاموشی؛ از رویا تا واقعیت



وزارت نیرو و امیدوار است که بتواند با تعیین اهداف کوتاه مدت، به خاموشی‌های ناشی از مصرف زیاد برق پایان دهد. در این راستا یکی از روش‌های کاهش مصرف برق را می‌توان نصب سایه بان بر روی کولرهای آبی نام برد.

وزارت نیرو و باهدف پشت سر گذاشته شدن بدون خاموشی تابستان امسال ۱۸۰ برنامه عملیاتی تدوین و به مرحله اجرا در آورده است. بخشی از این برنامه‌ها به فرهنگ‌سازی مدیریت بهینه مصرف در بخش مشترکان اختصاص یافته است. در این بخش باهدف نهادینه‌سازی فرهنگ مصرف بهینه پاداش‌ها و جوایزی هم برای مشترکان در نظر گرفته شده است.

بر اساس اعلام قبلی وزیر نیرو در این زمینه ۸۰ میلیون جایزه برای مشترکان خوش مصرف برق در نظر گرفته شده که از بین آنها بیش از ۱۰۰ خودرو به مشترکانی که در مصرف برق صرفه‌جویی کنند، اهدا خواهد شد.

در روزهای اخیر شرکت مدیریت تولید، انتقال و توزیع نیروی برق ایران (توانیر) از پوششی با عنوان بالترژی باهدف تشویق مشترکان به مدیریت مصرف برق رونمایی کرد.

■ **جوایز نفیس به مشترکان کم مصرف**
مدیرعامل توانیر خاطر نشان کرد: همچنین به مشترکان خانگی و تجاری که ۱۵ درصد مصرف برق خود را کاهش دهند، جوایز نفیسی مانند خودرو به صورت قرعه‌کشی اهدا خواهد شد. رجعی مشهدی با اشاره به این که سال گذشته ۴۰ درصد از مشترکان خانگی در طرح کاهش مصرف برق مشارکت کردند، گفت: امسال باتوجه به افزایش طرح‌های تشویقی، تعداد بیشتری از مشترکان به این طرح پیوندند. وی پیش‌بینی کرد: با استقبال مردم از پویش بالترژی، ناترازی در صنعت برق به حداقل ممکن برسد. یکی از راهکارهایی که می‌تواند مصرف‌برق در کولرهای آبی را کاهش دهد استفاده از سایبان بر روی این نوع کولر است. بانصب سایبان روی کولر آبی ۲۰ درصد از مصرف برق کاسته شده و مشترک مشمول دریافت یکی از جوایز طرح سراسری بالترژی می‌شود. علاوه بر آن استفاده از سایبان روی کولر آبی به صرفه‌جویی در مصرف آب هم کمک شایانی دارد.

مصطفی رجعی مشهدی مدیرعامل شرکت توانیر در باره این پویش با اشاره به این که طرح سراسری بالترژی از ابتدای خرداد تا پایان شهریور اجرا خواهد شد، گفت: مشترکان تجاری و خانگی می‌توانند با کاهش مصرف برق به صورت هفتگی طی ۲۱ هفته اجرای این پویش، امتیاز دریافت کرده و از جوایز متعدد و ارزنده پیش‌بینی شده در این پویش بهره‌مند شوند.

بیست و هشتمین نمایشگاه نفت میزبان ۱۷۵۰ شرکت داخلی و خارجی



مدیر بیست و هشتمین نمایشگاه بین‌المللی نفت، گاز، پالایش و پتروشیمی افزود: ۱۲ کشور جهان در نمایشگاه حضور پیدا خواهند کرد که از جمله آن‌ها، روسیه، چین، فرانسه، ژاپن، هندوستان، اتریش، آرژانتین و بلاروس هستند. وی افزود: در این رویداد دانش‌بنیان‌ها و فناوری‌ها جایگاه به‌خصوصی خواهند داشت و بر این نظریه که در این دوره نمایشگاه، رابطه بخش خصوصی و دولتی مستقیم و بدون واسطه شود. جمالی ادامه داد: شعار امسال این نمایشگاه، صنعت نفت، جهش تولید، بهینه‌سازی فناوری است. شایان ذکر است که از مسائل اصلی ایراد قرارداد و تفاهم‌نامه خواهد بود که تنها در سال گذشته ۱۵۰ تفاهم‌نامه و قرارداد به امضا رسید.

■ **حضور ۱۲ کشور جهان در نمایشگاه**
جمالی گفت: این موضوع نشان‌دهنده شکست اخبار منفی مبنی بر عدم ورود شرکت‌های خارجی در نمایشگاه‌های ایران است.

جناب آقای عزت نژاد

مصیبت جانسوز درگذشت فرزند گرامیتان را به شما تسلیت عرض می‌کنم. خداوند متعال به شما بردباری و به آن مرحوم مغفور رضوان و رحمت الهی عطا فرماید

حسن بشارت نیا
ماهنامه قطعات خودرو

جناب آقای سید احمد طباطبایی نائب رئیس محترم اتحادیه

ما را در غم فقدان خواهرتان شریک بدانید. از خداوند تعالی برای شما پاداش و برای آن مرحوم به بخشش و مهربانی خواستارم.

حسن بشارت نیا
ماهنامه قطعات خودرو



عضو کمیسیون قضایی مجلس شورای اسلامی:

اگر اتفاق خاصی نیفتد، قالیباف رئیس می شود

عضو کمیسیون قضایی مجلس شورای اسلامی، از آرای صدهفتاد قالیباف برای تصاحب کرسی ریاست مجلس شورای اسلامی خبر داد. حسینعلی حاجی دلیگانی، عضو کمیسیون قضایی و حقوقی مجلس در پاسخ به این سوال که آقای قالیباف با چه تعداد رأی رئیس مجلس می شود، گفت: فکر می کنم با توجه به جمع جهات احتمالاً اگر اتفاق خاصی پیش نیاید با حدود ۱۶۰-۱۷۰ رأی قالیباف رئیس مجلس شورای اسلامی شود.

پیش از این نیز در خبرگزاری تسنیم به نقل از یکی از منتخبان مجلس دوازدهم نوشته بود: «۱۲۰ نفر از نمایندگان که تاکنون حضور خود در فراکسیون اکثریت را قطعی کرده اند با ریاست آقای قالیباف موافق اند.»

عضو انجمن قطعه سازان همگن:

کارگران سرمایه واقعی تولید

دانش و فناوری، جهان را به سمت شیوه جدیدی از زندگی سوق می دهند و شاید ۴۰ درصد اکوسیستم جهان هم اکنون با این شیوه اداره می شود.

به گزارش قطعات خودرو رضا رضایی، کارآفرین برتر کشور و عضو انجمن صنایع همگن نیرو محرکه و قطعه سازان خودرو کشور، کارگران را سرمایه واقعی در تولید دانست و گفت: کارگران با برخورداری از آموزش های مداوم، با ارتقای بهره وری و کیفیت کار در نگاه ها، توان تولید را بالا می برند. مهندس رضایی افزود: اهمیت موضوع نیروی انسانی و استراتژیک بودن آن، به ویژه در سال های اخیر به دلیل پیشرفت علم و فناوری و هوش مصنوعی خود را بیش از پیش نشان داده است. وی که در هفته کار و کارگر امسال میزبان «صوت مردمی» وزیر تعاون، کار و رفاه اجتماعی بود، بیان داشت: امروز نیروی انسانی به ویژه متخصصان و کارآفرینان در کنار کارگران زحمتکش، همگام با تحول

تعاونی اعتبار می ماند...؟



تعاونی اعتبار فروشنندگان لوازم پدکی و ماشین آلات تهران اکنون با چالش هایی روبه رو شده است. از یک سوی بانک مرکزی از سال ۱۳۹۷ به دنبال ورشکستگی تعاونی های اعتبار از جمله ثامن الحجج سبزواری، فرشنگان، کاسپین و پنج تعاونی دیگر، کلا توسعه تعاونی های اعتبار را ملغی کرد. بنابراین تعاونی صنف نیز نتوانست عضو جدید بگیرد. در آخرین مجمع عمومی نیز سیدمهدی کاظمی برغم اینکه یکی از پنج منتخب هیات مدیره شده بود، در اعتراض به نحوه برگزاری مجمع استعفا کرد.

در کنار دومورد فوق الذکر هیات مدیره اتحادیه نیز نسبت به حضور تعاونی در اتحادیه چالشی مطرح کرده است. به گفته برخی از اعضای تعاونی دلیل اصلی اتحادیه کم بودن تعداد اعضای تعاونی اعتبار به نسبت کل اعضای اتحادیه است. شنیده ها حاکی است استدلال اصلی آن است که برخی هزینه های تعاونی اعتبار را اتحادیه می پردازد اما فقط حدود ۴۰۰ نفر عضو تعاونی اعتبار می توانند از خدمات این تعاونی بهره مند شوند.

به گزارش قطعات خودرو، در یک توافق مقرر شده است اولاً مجمع عمومی با هدف برگزاری مجدد انتخابات اعضای هیات مدیره تعاونی، تشکیل گردد. ثانیاً هیات مدیره اتحادیه تلاش کند با توجه به خدمات مفید و ارزنده تعاونی اعتبار اجازه عضوگیری از سوی بانک مرکزی گرفته شود تا همه اعضای صنف در صورت تمایل بتوانند عضو تعاونی اعتبار شوند.

ابراهیم غفوری مدیر عامل فعلی تعاونی اعتبار در گفت و گو با خبرنگار قطعات خودرو بیان داشت، که برای جلوگیری از راکد شدن سرمایه تعاونی و تلاش برای توسعه آن آمادگی کنار رفتن از سمت خود را دارد.

حسن بشارت نیا
 مدیر مسئول



مثمر ثمر است و امروز همه جهان به استراتژیک و پر اهمیت بودن نیروی انسانی پی برده است. وی تأکید کرد با ورود به دوره فن آوری های هوشمند اهمیت استراتژیک سرمایه انسانی بهتر درک می شود. عضو انجمن قطعه سازان همگن، در پایان گفت: بر خود لازم می دانم به دلیل قداست نیروی کار و کارگری و زحماتی که این قشر شریف در جامعه متحمل می شوند، این هفته را به همه این عزیزان و همچنین دست اندرکاران مسائل کار و کارگری در کشور خداقوت عرض کنم.



اخلال در سامانه جامع تجارت

سامانه با کندی روبرو باشد اما اختلال و یا مشکل زیرساختی ندارد. بر اساس اعلام برخی فعالان اقتصادی، در روزهای اخیر موضوع صدور کد هشت رقمی ثبت سفارش از سوی سامانه جامع تجارت با اختلاف مواجه شده است. این موضوع از سوی صاحبان کالا به دستگاه های متولی منتقل شده و پیگیری ها برای رفع این اختلال ادامه دارد. لازم به ذکر است بعد از دریافت کد ۸ رقمی فرایند واردات کالا به کشور از صدور ثبت سفارش در سامانه جامع تجارت آغاز می شود. در روزهای اخیر صدور کد هشت رقمی مربوط به ثبت سفارش در سامانه جامع تجارت با اختلال مواجه شده است. این در حالی است که وزارت صنعت، معدن و تجارت اعلام کرده است که این سامانه مشکلی ندارد و در دسترس فعالان اقتصادی است هر چند امکان دارد در بعضی موارد به خاطر ازدیاد مراجع، فرایند واردات کالا به کشور از صدور ثبت سفارش در سامانه جامع تجارت آغاز می شود. در روزهای اخیر صدور کد هشت رقمی مربوط به ثبت سفارش در سامانه جامع تجارت با اختلاف مواجه شده است. این موضوع از سوی صاحبان کالا به دستگاه های متولی منتقل شده و پیگیری ها برای رفع این اختلال ادامه دارد. لازم به ذکر است بعد از دریافت کد ۸ رقمی

وزیر صمت از پیگیری برنامه جامع صنعت خودرو خبر داد:

جهش در کیفیت و کمیت، همگام با جهش تولید



وزیر صنعت، معدن و تجارت از هدف گذاری جهش کیفی و کمی صنعت خودرو در سال ۱۴۰۳ خبر داد و گفت: در حال پیگیری برنامه جامعی در صنعت خودرو هستیم.

وزیر صنعت، معدن و تجارت از پیگیری برای برنامه جامعی در صنعت خودرو خبر داد.

عباس علی آبادی، وزیر صنعت، معدن و تجارت گفت: در حال پیگیری برنامه جامعی در صنعت خودرو هستیم که در سال جهش تولید، همزمان جهش در کیفیت و کمیت را شاهد باشیم. علی آبادی ادامه داد: بدین منظور در نشست با خودروسازان به طرحی دست پیدا کردیم تا با تلاش برای فراهم سازی ملزومات به وضعیت مطلوب کمی برای رفع نیاز بازار و عبور از تراز دست یابیم.

وی با اشاره به تعیین شاخص های کیفی برای خودروسازان با هدف رضایت مشتریان گفت: افزایش خدمات پس از فروش (گارانتی) در برخی خودروها از نتایج و تصمیمات اخذ شده در نشست با خودروسازان بوده است.

وزیر صمت عمل گرای برای رفع چالش های صنعتی را مهمتر از صرف شنیدن و دانستن عنوان کرد و افزود: در گفتگو هایی که با صاحب صنعت، تشکل ها و به طور ویژه با صنعتگران به صورت روزانه داریم مشکلات شناسایی شده اند و در حال رسیدن به یک فهم مشترک هستیم، البته اقدامات خوبی انجام گرفته و یا در حال انجام است.

علی آبادی ابراز کرد: به دلیل اینکه کشور انرژی را به صورت اقتصادی در سبد مردم قرار نداده است مصرف انرژی در کشور ما از مصرف جهانی بیشتر است و در نتیجه این سرمایه به سهولت اسراف و اتلاف می شود.

■ **فهم درست و اساسی مصرف انرژی**
 وی فهم درست و اساسی مصرف انرژی را اقدامی عاجل عنوان کرد و گفت: اجرای فهم درست مصرف انرژی مستلزم مشوق هایی است به عنوان نمونه بازار دومی برای تأمین برق ایجاد کنیم که نفع آن به مردم برسد به طور نمونه اگر کسی برق را مصرف می کند بداند اختلاف فاحشی میان قیمت برق خانگی و برق صنایع وجود دارد و می تواند با

صرفه جویی مازاد سرانه مصرف خود را بفروشد بنابراین باید ترتیبی اتخاذ کنیم که صنایع، برق خود را از مصرف کننده ها و با کمک وزارت نیرو تأمین کنند و حتی فروشنده برق تولیدی خود باشند و این موضوع را می توان به دیگر عوامل زیرساختی دخیل در تولید صنایع همچون آب و گاز نیز تعمیم داد.

وزیر صمت به فراهم آوری شرایطی برای سرمایه گذاری بخش خصوصی در بخش انرژی اشاره کرد و ادامه داد: در حال تأسیس شهرک هایی با هدف تولید انرژی هستیم که امتیازات خوبی برای صنایع فراهم می کند تا با سرمایه گذاری از مشوق هایی برای رفع ناترازی ها با منفعت اقتصادی بهره مند شوند.

■ **اولویت افزایش بهره وری**
 وی افزایش بهره وری را اولویت دانست و گفت: در زمینه احداث نیروگاه و ایجاد ظرفیت های انرژی پس از انقلاب اقدامات بزرگی انجام شده است، بیش از ۹۳ هزار مگاوات نیروگاه در کشور داریم و همین طور ظرفیت های تولید بزرگی در گاز بر اساس مقیاس جمعیت و وضعیت اقتصادی کشور داریم بنابراین در دستور کار قرار دادن طرح هایی که از محل افزایش بهره وری، انرژی مورد نیاز صنایع را تأمین می کنند از اهمیت بیشتری برخوردارند، از طرفی هم در حال فراهم آوری مشوق هایی برای سرمایه گذاری صنایع در بخش انرژی های تجدیدپذیر هستیم.

شرکت تولیدی یدکی موتور ایران - اولین تولید کننده سوپاپ انواع خودرو در ایران



STYM
 Sherkat Toulidi Yadaki Motor Iran
 Manufacturer of all Types of Engine Valves in Iran

شرکت گسترش صنعت بلبرینگ ایران - تولید کننده انواع بلبرینگ، رولبرینگ و ساچمه



ISB
 Sherkat Gostaresh Sanat Ball Bearing Iran

شرکت تولیدی یدک نوید - تولید کننده انواع گاید و سیت سوپاپ - بوش شاتون خودرو در ایران



STYN
 Sherkat Toulidi Yadak Navid

فراخوان گمرک ایران

آئین نامه اجرایی قانون امور گمرکی می گذرد، نسبت به بازنگری، به روزرسانی و تهیه پیشنویس آئین نامه اجرایی قانون امور گمرکی اقدام خواهد کرد.

گمرک ایران در نظر دارد در روزهای آتی و قبل از ارسال پیش نویس نهایی و با هدف استفاده حداکثری از نظرات، ایده ها و پیشنهادات برای بهتر شدن مواد آئین نامه اجرایی قانون امور گمرکی، متن پیشنویس تهیه شده را منتشر و در اختیار کارشناسان، صاحب نظران، بازرگانان و ذی نفعان قرار دهد.

علاقه مندان می توانند پس از انتشار پیش نویس آئین نامه اجرایی قانون امور گمرکی، نظرات و پیشنهادات خود را طی ده روز به روش هایی که متعاقباً اعلام می گردد، ارسال نمایند.

دوازده سال از تصویب آخرین نسخه آئین نامه اجرایی قانون امور گمرکی می گذرد. حالا قرار است که گمرک ایران پیش نویس اولیه آئین نامه اجرایی قانون امور گمرکی را جهت اخذ نظرات و پیشنهادات اتاق بازرگانی، کارشناسان، صاحب نظران، بازرگانان و ذی نفعان امور گمرکی، بزودی منتشر کند.

گمرک ایران پس از دوازده سال که از تصویب آخرین نسخه

در گفت و گو با نایب رئیس اول اتحادیه لوازم یدکی شهریار:

دولت به کمک صنف لوازم یدکی بیاید



شفق محمدحسینی

کالاهای چینی بالای جان اغلب اصناف شده است. آنها معتقدند که از تولیدات داخلی به اندازه کافی توجه و حمایت نمی شود. تنها دستوراتی داده می شود، اما در عمل لزوم اجرایی و نظارت دقیقی بر آن نیست.

وضعیت بازار لوازم یدکی نیز با توجه به افزایش بهای کالاها و عدم کیفیت مناسب برخی قطعات چینی و یا تقلبی در بازار، باعث ناراحتی خریدار و همچنین فروشنده شده است.

حسین زند، نایب رئیس اول اتحادیه لوازم یدکی شهریار، در گفت و گوی اختصاصی با ماهنامه قطعات خودرو، به معضلات این صنف می پردازد.

وضعیت بازار لوازم یدکی در شهریار چگونه است؟ از بازار راضی هستید؟

راضی نیستیم. هر سال بدتر از سال گذشته می شود. ما تورم را داریم که امسال هم از آن در امان نبودیم و نیستیم.

مصرف کننده ها راضی هستند؟

خیر. ما شاهد بی کیفیتی اغلب اجناس چینی هستیم.

در این میان مصرف کننده هم راضی نیست. ما شاهد نارضایتی آنها هستیم. این سبب ضعف در بازار و گرانی می شود. همه اینها سبب می شود که ما بازار خوبی نداشته باشیم. باعث آزار و نارضایتی مصرف کننده می شود.

روند عضوگیری شما سیر صعودی داشته است یا نزولی؟

روند صعودی داشتیم.

آیا دلیل آن اقدام خاصی از جانب اتحادیه بوده است؟

با توجه به اینکه در دو سال گذشته ما حرکتی را انجام دادیم. واحدهایی را که از اتحادیه خارج شده بودند، دوباره به اتحادیه بازگردانیم. از جمله این واحدها، بخش تزئینات خودرو و مانند دزدگیر، ضبط و باند، لوازم لوکس و... بود که از اتحادیه خارج شده بودند و ما دوباره آنها را بازگردانیم و همین سبب شد که اعضای اتحادیه تقریباً دوبرابر شود.

چند نفر لوازم یدکی فروش عضو اتحادیه هستند؟

حدود ۲۸۰ نفر تحت پوشش اتحادیه هستند، که اغلب

در زمینه قطعات سبک هستند. نظر شما را جمع به درگاه ملی مجوزها چیست؟ درگاه ملی مجوزها چون تازه تاسیس و راه اندازی شده است، ما الان نمی توانیم نظر بدهیم و نیاز به زمان دارد. اما قطعاً تاثیر گذار خواهد بود و مفید است. باید منتظر باشیم و در آینده درباره آن صحبت کنیم. باید به آن زمان دهیم، تا نتیجه و بررسی کامل تری انجام شود.

آیا دولت به حد کافی از شما حمایت می کند؟

متأسفانه حمایت دولت کافی نیست. از دولت می خواهیم که از تولیدکنندگان داخلی حمایت بیشتری کند. تا جنس نامرغوب چینی وارد نشود. به سمتی برویم که از تولیدکنندگان داخلی حمایت بیشتری شود، تا مصرف کننده هم انقدر نارضاضی از کیفیت پایین کالاهای چینی نشود.

آیا مصرف کننده نیز از کالاهای داخلی حمایت می کند؟

بله. ما اگر حمایت لازم دولت را داشته باشیم، قطعاً کیفیت کالاهای داخلی بهتر خواهد بود. مصرف کننده نیز کالای با کیفیت داخلی را ترجیح می دهد.

شرکت تعاونی همتراز شرکت با مسئولیت محدود

محمد مهدی باقری خصال



شرکت دارای شخصیت حقوقی است و تا زمانی که دارایی های آن کفاف بدهی های را بنماید، هیچ یک از طلبکاران شرکت حق مراجعه به سهامداران یا شرکاء شرکت را ندارند و البته سهامداران و شرکاء شرکت نیز در این حالت هیچ مسئولیتی در مقابل طلبکاران شرکت ندارند.

زمانی که دارایی های شرکت کفاف طلب طلبکاران را ندهد، منجر به ورشکستگی و نهایتاً انحلال شرکت خواهد شد. در این حالت هر آنچه از دارایی وجود دارد، بین طلبکاران شرکت به نسبت طلبشان تقسیم می شود و اگر بدهی ها تسویه نشده و کماکان طلب طلبکاران باقی مانده باشد، طلبکاران می توانند حسب مورد به سهامداران یا شرکاء شرکت مراجعه نمایند.

برای اینکه با مفهوم مسئولیت سهامداران و میزان این مسئولیت بیشتر آشنا شویم به طور خلاصه به تقسیم بندی شرکت ها و کیفیت مسئولیت اعضاء آن اعم از سهامداران یا شرکاء می پردازیم. شرکت های تجاری از یک منظر به دو دسته سرمایه ای و شخصی تقسیم می شوند.

در شرکت های شخصی، فارغ از سرمایه شرکت، اشخاص اهمیت دارند؛ مثل شرکت تضامنی، که در صورت ورشکستگی یا انحلال شرکت، مسئولیت هر یک از شرکاء به میزان کل بدهی شرکت به اشخاص ثالث است، یعنی هر کدام از شرکاء به تنهایی مسئول پرداخت کل بدهی شرکت به طلبکاران آن هستند.

ولی در شرکت های سرمایه ای، فارغ از اشخاص، سهام اهمیت دارد؛ مثل: شرکت سهامی عام، شرکت سهامی خاص و شرکت تعاونی.

در این نوع از شرکت ها، سرمایه به قطعات سهام تقسیم می شود که ارزش آن در ابتدا و در اساسنامه شرکت درج می شود و هر شخصی می تواند با توجه به توانایی و نیاز خود قطعات سهام را با ارزش اسمی آن که در اساسنامه

قید شده، تعهد کرده و بخرد.

مثال: شخصی ۱۰۰۰ سهم از یک میلیون سهام یک شرکت تعاونی را که ارزش اسمی هر سهم آن ۱۰۰ تومان است خریداری کرده و کل مبلغ آن را واريز می کند. حال اگر شرکت مزبور پس از چند سال به دلیل عدم توانایی در پرداخت طلب طلبکاران، ورشکسته شود، هر کدام از سهامداران به میزان ارزش اسمی سهامی که در زمان تاسیس شرکت خریداری کرده اند نسبت به طلبکاران شرکت مسئول هستند؛ لذا شخص مورد مثال به میزان ۱۰۰ هزار تومان نسبت به طلبکاران شرکت مسئول خواهد بود.

لازم به تاکید است، تا زمانی که دارایی های شرکت کفاف بدهی های خودش را بدهد، هیچ یک از سهامداران در مقابل طلب طلب کاران مسئولیتی نخواهند داشت.

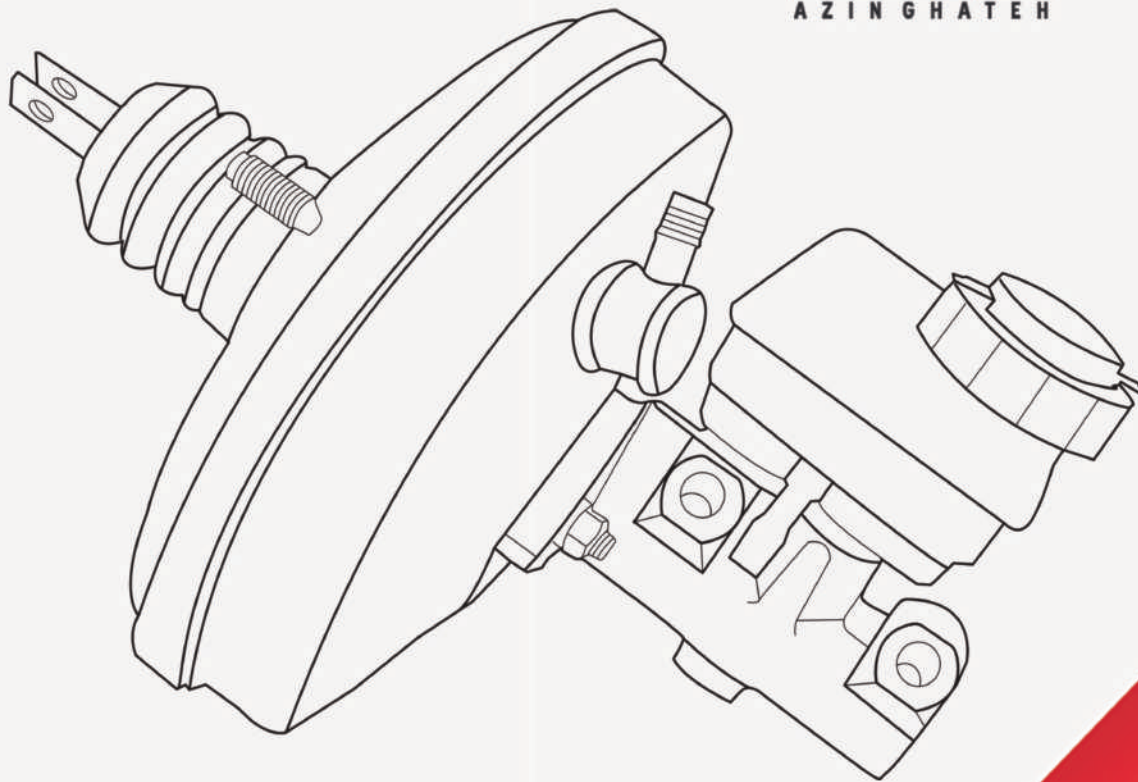

۰۲۱-۳۳۹۲۰۴۵۴

۰۲۱-۳۳۹۵۶۳۲۹

۰۲۱-۳۳۵۳۱۵۲۰

تهران، خیابان اکباتان، کوچه

هشت متری ملت، پلاک ۳۰

ضمانت، کیفیت، امنیت

تولید و پخش قطعات ترمز

WWW.AZINGHATEH.COM

پذیرش نمایندگی فعال شهرستان

گفت‌و‌گویی اختصاصی با معاون سازمان صنایع و شهرک‌های صنعتی ایران:

احیای حدود ۱۰ هزار واحد صنعتی در دولت سیزدهم

محمدجعفر آبادی

معاون سازمان صنایع و شهرک‌های صنعتی ایران خبر از احیا و افزایش قابل توجه ظرفیت واحدهای صنعتی کشور می‌دهد. اومعتقد است که تنها فقط حدود ۱۲ درصد واحدها با مشکل تولید روبه‌رو هستند.

معاون سازمان صنایع و شهرک‌های صنعتی ایران، طهمورث لاهوتی اشکوری در مصاحبه اختصاصی با خبرنگار قطعات خودرو گفت: یک شهرک فناوری تخصصی قطعات خودرو در استان آذربایجان شرقی، به عنوان یک هاب ارائه‌دهنده خدمت به بخش تولید قطعات خودرو در حال ارائه خدمت به کل کشور می‌باشد.

با هدف بررسی برنامه‌ها و آخرین خدمات ارائه‌شده در شهرک‌های صنعتی به واحدهای صنعتی با معاون سازمان صنایع و شهرک‌های صنعتی ایران گفت‌و‌گو کردیم که در ادامه می‌خوانید.

● شما به عنوان معاون صنایع کوچک سازمان صنایع کوچک و شهرک‌های صنعتی ایران چه اقداماتی را برای نوسازی دستگاه‌ها و ماشین‌آلات خطوط تولیدی مخصوصاً صنعت خودروسازی انجام داده‌اید و یا در دستور کار دارید؟

قبل از این که به بحث نوسازی و بازسازی صنایع بپردازیم، لازم می‌دانم موضوع بهره‌وری صنعتی را مطرح کنم که شاید منشاء اصلی فعالیت‌های مربوط به نوسازی و بازسازی و احیاء واحدهای راکد و افزایش ظرفیت تولید است. در داخل شهرک‌ها و نواحی صنعتی تعداد زیادی واحد صنعتی داریم که تبادل قرارداد کرده‌اند. زمین اختیار و شروع به ساخت‌وساز کرده‌اند. بسیاری از آنها در مرحله طرح هستند، بسیاری هم به بهره‌برداری رسیدند و در مرحله فعالیت تولیدی هستند و در طول چرخه فعالیت یک واحد تولیدی و یک بنگاه تولیدی هستند. اما بنا به دلایل مختلف ممکن است مشکلاتی برایشان به وجود آید، که این واحدها را دچار رکود یا تعطیلی کند. اگر واحدها نتوانند به فعالیت خود ادامه دهند، طبیعتاً من به عنوان دستگاه حاکمیتی وظیفه دارم که به مشکلات آنها رسیدگی و موانع را رفع کنم. این موضوع می‌تواند درون‌بنگامی یا بیرون‌بنگامی باشد. برای موضوعات درون‌بنگامی نسخه مربوط به خود و برون دستگاهی نیز نسخه مخصوص خود را دارد. پس وظیفه حاکمیتی است که ورود کنیم.

واحدهایی که عمر بیش از ۲۰ سال داشته باشند، ماشین‌آلات و تجهیزاتشان نیازمند بازسازی و نوسازی است. این موضوع هم می‌تواند موجبات بهره‌وری صنعتی و هم موجبات کاهش مصرف انرژی و هم موجبات کاهش آلاینده‌گی را در بر داشته باشد و منطبق با فعالیت‌های توسعه زیست‌محیطی هم باشد

به این خاطر که سرمایه‌هایی که صرف شده‌است، بابت ایجاد یک واحد صنعتی و لو این که از منابع داخلی خود سرمایه‌گذار هم باشد، جزء منابع ملی تلقی می‌شود و برای زیرساخت‌های ایجاد شده، از منابع ملی استفاده کرده‌است. سوسپیدها و یارانه‌هایی بانشر پرداخت شده‌است، که یک واحد صنعتی بتواند ایجاد شود.

با این رویکرد، این سیاست را در سازمان از سنوات گذشته دنبال می‌کردیم و بحث مربوط به احیاء واحدهای راکد و افزایش ظرفیت تولید را در دستور کار خود قرار دادیم. از سال گذشته با توجه به این که لزوم پایداری فعالیت واحدهای احیاء شده و پایداری فعالیت‌های افزایش ظرفیت داده شده، احساس شد، تمرکز بر بحث نوسازی و بازسازی هم در دستور کارمان قرار گرفت و با توجه به این رویکرد، نوسازی و بازسازی حدود ۲۰۰ واحد برای سال ۱۴۰۳ را در برنامه خود قرار دادیم و مقرر شد که با مدل‌هایی که وجود دارد، برای مباحث مربوط به نوسازی و بازسازی، این واحدها را کمک کنیم، و فرایند مربوط به این موضوع را در آنها عملیاتی و پیاده‌سازی کنیم. براساس همین رویکرد اقدامات اولیه انجام شد. ما از سال گذشته این مبحث را در دستور کار خود قرار دادیم. در گام اول اقدام به شناسایی، براساس تعریفی که در بانک مرکزی وجود دارد، کردیم. واحدهایی که عمر بیش از ۲۰ سال داشته باشند، ماشین‌آلات و تجهیزاتشان نیازمند بازسازی و نوسازی است. این موضوع هم می‌تواند موجبات بهره‌وری صنعتی و هم موجبات کاهش مصرف انرژی و هم موجبات کاهش آلاینده‌گی را در بر داشته باشد و منطبق با فعالیت‌های توسعه زیست‌محیطی هم باشد. با این رویکرد این برنامه را در دستور کار خود قرار دادیم. اکنون نیز با جدیت در حال پیگیری هستیم. اقدامات به این صورت است که در گام اول موارد مربوط به عرضه یابی را انجام می‌دهیم و نتایج منتج از آن را برای تدوین برنامه بهبود استفاده می‌کنیم. براساس برنامه بهبود «افاس» آنها را تهیه و به دنبال تأمین مالی و اجرای برنامه نوسازی و بازسازی می‌رویم. ممکن است برخی تصمیم به بازسازی کل خطوط تولید خود رانداشته باشند و بخشی از خطوط تولید را انجام دهند. پس یک بخش به جنبه فعالیت نوسازی و بازسازی، بخشی به سخت‌افزار این کار و بخش دیگر آن ممکن است به حوزه نرم‌افزاری برگردد.

امکان دارد سیستم‌های ساختار سازمانی، سیستم‌های مدیریتی، سیستم‌های مربوط به فعالیت‌های تولیدی و مدیریت بر خطوط تولید نیازمند احیاء و نوسازی باشد که این اقدامات ما با آن برنامه بهبودی که تدوین می‌کنیم، براساس گزارش عرضه‌یابی در دستور کار واحد قرار می‌گیرد.

● پس ۳۰۰ واحد را برای امسال هدف گذاری کرده‌اید؟

ما ۳۰۰ واحد صنعتی را هدف گذاری کرده‌ایم، که اقدامات مربوط به نوسازی و بازسازی آنها را عملیاتی کنیم. البته الزاماتی هم دارد. بحث مربوط به فعالیت‌های نوسازی و بازسازی نیازمند



تأمین مالی هستند، که در صورتی که بتوانیم تأمین مالی مدنظر مورد نیاز را به صورت کامل محقق کنیم، قطعاً برنامه‌ای که پیش‌بینی کردیم را هم می‌توانیم کامل عملیاتی بکنیم و تحقق ببخشیم.

● تأمین مالی را شما انجام می‌دهید یا از خود واحدها هم کمک می‌گیرید؟
برای تأمین مالی چند تا مدل پیشنهاد داریم. یک بخش ممکن است توسط خود سرمایه‌گذار انجام شود، بخشی احتمال دارد از طریق شریک تجاری و یا سرمایه‌گذار جدید عملیاتی شود، یک بخش هم از طریق بانک‌ها و منابعی که در قالب تسهیلات اعطای می‌شود، و قسمتی هم از ظرفیت صندوق ملی محیط زیست و صندوق سهام قطعاً تأمین می‌شود، چون این صندوق‌ها هم اهدافی دارند که منطبق با اهداف ما برای بحث نوسازی و بازسازی است و در این موضوع قطعاً همکاری و کمک خواهند کرد.

● در سال ۱۴۰۲ طبق آمار شما چند واحد راکد احیا کردید؟

در بحث احیاء واحدهای راکد در سال گذشته ۱۸۱۱ واحد را مجدداً به چرخه تولید برگرداندیم و حدود ۹۱ درصد از برنامه پیش‌بینی شده را محقق کردیم. در حدود ۳ هزار و ۲۰۰ واحد را هم افزایش ظرفیت دادیم. تقریباً ۹۹ درصد از برنامه مربوط به افزایش ظرفیت‌مان را توانستیم تحقق ببخشیم. در بحث مربوط به افزایش ظرفیت تولید، برنامه واحدهایی است که با کمترین ظرفیت ۵۰ درصد در حال فعالیت هستند. قصد ما از تقای آنها به بالای ۵۰ درصد است، که در حال حاضر در حال فعالیت هستند. همچنان در بازه زمانی اسامال هم آنها را رصد می‌کنیم تا فعالیت‌شان را ادامه دهند، و اقدامات ما بی‌اثر نشود، و اگر مشکلی در حین فعالیت مجدد به وجود آید، از طریق همکاران استانی و مشاوره‌های تخصصی که در کلینیک‌های کسب‌وکار داریم برطرف می‌کنیم.

● مساله نوسازی و بازسازی واحدها تفاوت دارد یا یک مقوله واحد است؟
نوسازی و بازسازی یک فرآیند مجزایی از بحث احیاء واحدها است. اما امکان دارد بعضی از واحدهایی که احیا می‌کنیم، از جنس نوسازی و بازسازی باشد. یعنی این که یک واحد از طریق نوسازی و بازسازی احیا شود. یعنی دلیل رکود و تعطیلی واحد اگر فرسودگی ماشین‌آلات باشد، ما با انجام برنامه نوسازی و بازسازی، واحد را احیا می‌کنیم، یا اگر دلیل پایین بودن ظرفیت تولید فرسودگی ماشین‌آلات باشد، از طریق نوسازی و بازسازی، بحث افزایش ظرفیت را عملیاتی می‌کنیم. ما مسائل مختلفی برای تعطیلی واحدها داریم، موضوعاتی مثل تأمین مواد اولیه، تأمین «بوتلیتی» اختلاف شرکاد تأمین مالی، کمبود مالی، فرسودگی ماشین‌آلات، یا بین بودن فناوری و نبود توجیه فنی و اقتصادی، براساس آمار، سال گذشته چیزی حدود ۱۱ درصد از واحدهایی که احیا شدند و افزایش ظرفیت پیدا کردند، از طریق فعالیت مربوط به نوسازی و بازسازی تحقق پیدا کرد.

● با توجه به باز خورد های سال گذشته، تا پایان امسال موفق به اجرای چند درصد از برنامه ریزی های خود خواهید شد؟
تلاش ما این است که صدرصد محقق شود.

● آمار بلندمدتی هم دارید که مثلاً طی چند سال گذشته چه مقدار از این واحدهای تعطیل و نیمه تعطیل را احیا کرده‌اید؟
نسبت واحدهای راکد ما در شهرک‌ها و نواحی صنعتی به واحدهای فعال در سال ۱۴۰۰ حدود ۱۷ درصد بود. اکنون به حدود ۱۲ درصد رسیده‌است، یعنی حدود ۵ درصد کاهش داریم. به تعداد بخواهم بگویم، در دولت سیزدهم ۴ هزار و ۴۸۰ واحد راکد را احیا کردیم. با اشتغال ۸۶ هزار نفر. پنج هزار و ۹۵۰ واحد را هم افزایش ظرفیت دادیم، با اشتغال ۲۹ هزار نفر.

● با این وجود، کل واحدهای تعطیل و نیمه تعطیل و افزایش ظرفیت داده شده حدود ۱۰ هزار تا می‌شود؟
بله

● این حدود ۱۰ هزار واحد احیا شده از مجموعه چه مقدار واحد صنعتی در کشور است؟
در داخل شهرک‌ها و نواحی صنعتی کشور حدود ۵۲ هزار واحد به بهره‌برداری رسیده داریم. در حال حاضر حدود ۱۲ درصد واحدهای ما راکد و بقیه فعال هستند. یعنی ما چیزی حدود ۴۷ هزار واحد فعال به بهره‌برداری رسیده داریم.



● در خصوص تأمین کارگر ماهر و نیمه ماهر چه اقداماتی انجام داده‌اید؟
موضوع تأمین کارگر با وزارت کار می‌باشد اما براساس تحقیقاتی که انجام دادیم، مشخص شد که به علت نبود توازن مناسب در پرداخت حقوق و مشوق‌ها، متأسفانه شاهد مشکل تأمین کارگر در شهرک‌های صنعتی هستیم. به عنوان مثال، وقتی در آمد تاکسی‌های اینترنتی بعضاً بیش از محیط‌های کاری است، کارگر را تشویق می‌کند که یک ماشینی بخرد و مشغول کار شود. به این موضوع، نشان می‌دهد با بدفکری برای پرداخت مناسب حقوق و دستمزد‌ها کرد، تا کارگران به جای این گونه کارهای خدماتی وارد محیط‌ها و مهارت‌های فنی و حرفه‌ای و تخصصی تر شوند.

● درباره تأمین مواد اولیه برای صنایع چه اقداماتی انجام داده‌اید؟
دفتر تخصصی در وزارت صمت مسول این کار است و آن را دنبال می‌کند.

● درباره توسعه خوشه‌های تولیدی و افزایش عمق داخلی سازی چه برنامه‌هایی در دستور کار دارید؟

در راستای این موضوع در بسیاری از موارد آمادگی داریم و شهرک‌های تخصصی صنفی تولیدی ایجاد کردیم. مثلاً در شهرستان ملایر همدان شهرک تخصصی تولید میل را احداث کردیم، که هم تولید دارد و هم برگزاری نما بنگاه با قیمت مناسب برای مصرف کننده دارد. مشابه آن در قم نیز می‌باشد. در بخش قطعات نفت و گاز هم در خوزستان شهرکی داریم، که با حدود ۵۰۰ واحد، تجهیزات نفت و گاز تولید می‌کند.

● در بخش قطعات خورو چطور؟

یک شهرک فناوری تخصصی قطعات خودرو در استان آذربایجان شرقی داریم که به عنوان یک هاب ارائه‌دهنده خدمت به بخش تولید قطعات خودرو، به کل کشور خدمات رسانی می‌کند و جزء اصلی دارد: واحدهای فناوری تولیدی، آزمایشگاه‌های مرجع، واحدهای تحقیق و توسعه و مشاوران تخصصی مربوط به توسعه خدمات کسب و کار. در حال حاضر هم یک تعامل مستقیم با اتاق اصناف داریم و جلسات متعددی برگزار کرده‌ایم و در حال جمع‌آوری نیازهای اتاق‌های اصناف بابت ایجاد زیرساخت‌های صنعتی هستیم. تا شهرک‌های جدیدی که احداث می‌شود، بخشی از آن، مطابق با نیازهای اصناف تولیدی باشد.

● درباره دهه تولید و تجارت توضیح می‌دهید که شامل چه مواردی می‌شود؟
امسال مقام عالی وزارت، ریاست ستاد دهه تولید و تجارت را به آقای دکتر مقیمی ریاست محترم سازمان صنایع کوچک و شهرک‌های صنعتی ایران سپردند و از تقریباً اسفند سال گذشته کارشان را آغاز کردند. تا حالا هم حدود ۵ جلسه تشکیل داده و اعضای ستاد مشخص شدند. کمیته‌های تخصصی مختلفی نیز در این ستاد شکل گرفته‌است و افراد از طریق وزیر محترم حکم دریافت کرده‌اند. امیدوار هستیم که با رویکردی که ستاد دارد و تصمیماتی که گرفته شده‌است، امسال دهه تولید و تجارت

در مباحث آب هم اقداماتی انجام شده است، که یکی استفاده از پساب تصفیه شده شهرک‌های صنعتی، برای تأمین آب صنعتی شهرک‌ها و نواحی صنعتی است، که این اقدامات در بسیاری از شهرک‌های صنعتی کشور عملیاتی شده است

با یک شرایط و رویکرد متفاوتی بتوانند برگزار شود و منجر به اتفاقات مبارکی شود.

● درباره تأمین آب و برق صنایع با توجه به کمبودهایی که در سال‌های گذشته شاهد بوده‌ایم چه اقداماتی انجام داده‌اید؟

در بحث تأمین برق، احداث نیروگاه‌های خورشیدی از طریق تسهیل در واگذاری زمین در شهرک‌ها و نواحی صنعتی در دستور کار قرار گرفت، که سال گذشته هم ریاست سازمان، اولین شهرک را که شهرک شمال قزوین بود، زمین آن را واگذار کردند و همچنان هم این ماجرا ادامه دارد. یکی از رویکردهای ما این است که بتوانیم به این ترتیب تأمین برق بکنیم. از رویکردهای دیگر ما

این است که با استفاده از ظرفیت شرکت‌های دانش‌بنیان در مباحث مدیریت مصرف انرژی بتوانیم در زمان پیک مصرف، مدیریت‌هایی را در این حوزه انجام بدهیم.

همچنین با شرکت‌های خدماتی شهرک‌های صنعتی تعاملاتی را برقرار کردیم که به نوعی در مدیریت پیک مصرف کمک کنند.

در مباحث آب هم اقداماتی انجام شده است، که یکی استفاده از پساب تصفیه شده شهرک‌های صنعتی، برای تأمین آب صنعتی شهرک‌ها و نواحی صنعتی است، که این اقدامات در بسیاری از شهرک‌های صنعتی کشور عملیاتی شده و همچنان هم در دستور کار قرار دارد که بتوانیم بحران کمبود آب را مدیریت کنیم.

● درباره شیرین‌سازی آب و انتقالش از خلیج فارس و دریای عمان به مناطق مرکزی کشور، چه اقداماتی انجام شده است؟ آیا این انتقال شامل حال شهرک‌های صنعتی هم می‌شود؟

بله یکی از آب‌شیرین‌کن‌ها داخل یک شهرک صنعتی در بندرعباس ایجاد شده است و آب این شهرک از این طریق تأمین می‌شود.

آمریکا مدعی شد:

حمایت نظامی ایران از روسیه

که ما عمیقاً نگران آن هستیم، حمایتی است که چین از روسیه برای بازسازی پایگاه صنعتی دفاعی اش ارائه می‌کند». وی ادامه داد: «همانطور که گفتیم، وقتی در پکن بودیم، شاهد آن بودیم که عمده ماشین‌آلاتی که روسیه از خارج دریافت می‌کند، از چین می‌آید. اکثر میکروالکترونیک‌هایی که روسیه از خارج دریافت می‌کند، از چین می‌آید و اینها به‌طور مستقیم به تقویت آن پایگاه صنعتی دفاعی می‌پردازند که در یک سال گذشته توانسته است تانک‌های بیشتر، خودروهای زرهی بیشتر و موشک‌های بیشتری

آنتونی بلینکن وزیر خارجه آمریکا که به کی‌یف سفر کرده است، در کنفرانس خبری مشترک با دیمیتر کوله‌با همتای او کراینی خود بار دیگر مدعی حمایت نظامی ایران از روسیه در جنگ علیه او کراینی شد. وزیر خارجه آمریکا با تکرار برخی ادعاهای تک‌ذیب‌شده گفت: «موضوع این نیست که چین به روسیه برای استفاده در اوکراین تسلیحات بدهد. کره شمالی این کار را می‌کند. ایران این کار را می‌کند و کشورهای دیگری نیز ممکن است در این امر دخیل باشند». بلینکن افزود: «چین ارائه این تسلیحات را متوقف کرده است اما آنچه

تولید کند که همه در تجاوز به اوکراین استفاده شده است». وزیر خارجه آمریکا در پایان گفت: «بنابر این آنچه که من با همتایان چینی به اشتراک گذاشتم و در اینجا نیز گفته‌ام این است که نه تنها ما این موضوع را با دقت بررسی می‌کنیم، بلکه در صورت لزوم، اقدام‌هایی از جمله تحریم نهادها و شرکت‌ها که در این امر مشارکت دارند را انجام می‌دهیم. ما پیش از این، بیش از ۱۰۰ مورد تحریم علیه شرکت‌هایی که در این نوع حمایت‌ها مشارکت دارند وضع کرده‌ایم. و در صورت لزوم، به انجام آن ادامه خواهیم داد.»



رئیس کل بانک مرکزی با هدف رفع مشکلات صادر کنندگان بخش خصوصی:

راه اندازی بازار ارز توافقی

مشکلات صادر کنندگان بخش خصوصی، حالا قرار است که برطرف شود. رئیس کل بانک مرکزی خبر از راه اندازی تالار ارز اشخاص (بازار ارز توافقی) با هدف رفع مشکلات صادر کنندگان بخش خصوصی در آینده‌های نزدیک خبر داد و گفت: حجم صادرات خرید بخش خصوصی به حدود هشت تا ۹ میلیارد دلار در سال می‌رسد که عمده مشکلات ارزی در زمینه رفع تعهد نیز به این گروه مربوط می‌شود.

اصلاح نظام بانکی

فرزین در این نشست با توجه به دغدغه نمایندگان در زمینه اصلاح ناترازی شبکه بانکی گفت: اراده دولت و بانک مرکزی حل مسئله ناترازی در شبکه بانکی است که متأسفانه این ناترازی طی سالیان گذشته همواره وجود داشته و اقدامات اصلاحی آن نیز بصورت کامل اجرایی نشده بود. در این راستا، سال گذشته ۳ موسسه نور توسعه و کاسپین تعیین تکلیف شدند. رئیس کل بانک مرکزی افزود: برنامه اصلاح نظام بانکی با دقت و برنامه‌ریزی دقیق در حال اجراست و تا حصول نتیجه، ادامه خواهد داشت. تمام تلاش خود را می‌کنیم تا در مسیر اصلاح شبکه بانکی و ناترازی بانک‌های ناسالم، کمترین صدمه به اقتصاد کشور و شبکه بانکی وارد شود.

فرزین با اشاره به اجرایی شدن قانون جدید بانک مرکزی از خردادماه امسال تأکید کرد: با اجرایی شدن قانون جدید اختیار بانک مرکزی برای نظارت و کنترل نقدینگی و اعتباری بیشتر و دستیابی به اهداف تعیین شده در حوزه شاخص‌های اقتصادی میسر خواهد شد.

تناقض در برنامه‌ها و قوانین

مجتبی یوسفی - نماینده مردم اهواز در مجلس شورای اسلامی - نیز در این نشست تأکید بر ضرورت حل تناقض‌های موجود در زمینه قانون گذاری و اجرا گفت: در حال حاضر گفته می‌شود ارز باید تک نرخ شود از طرف دیگر گفته می‌شود نباید هزینة جدید به مردم تحمیل شود و یا در قانون، بانکها مکلف به پرداخت تسهیلات تکلیفی هستند اما از طرف دیگر گفته می‌شود که باید از خلق پول جلوگیری شود؛ موارد تناقض در برنامه‌ها و قوانین همواره مشکل آفرین است و مجلس و دولت باید برای رفع این تناقض‌ها چاره‌اندیشی کنند.

وی با تأکید بر نگاه ویژه بر آثار تک‌نرخ شدن ارز در شرایط کنونی گفت: مدیریت بانک مرکزی اقدامات خوبی در زمینه کنترل بازار ارز داشته است و با هدفمند شدن ثبت سفارش‌ها بستر مناسبی برای تخصیص بهینه منابع فراهم شده است اما علت اصلی که مردم حاصل این اقدامات ثمربخش را احساس نمی‌کنند وجود برخی ناهماهنگی‌هاست. وی اقدام بانک مرکزی در زمینه ایجاد بازار توافقی برای رفع تعهد ارزی صادر کنندگانی را که پارانه‌ای در فرآیند تولید دریافت نمی‌کنند اقدام خوب و تأثیر گذار در رونق تولید و توسعه صادرات دانست.



فرزین با اشاره به شرایط تامین ارز کالاهای اساسی، سرمایه‌ای و واسطه‌ای در سال گذشته و افزایش رشد تامین در این حوزه‌ها گفت: در حال حاضر مشکلی در تامین نیازهای ارز در بخش‌های مختلف صنعتی، تجاری، خدماتی و ... نداریم. مسئله ما در حال حاضر، بهبود نظام تخصیص ارز است؛ به گونه‌ای که مردم، اثر تخصیص ارز حمایتی را در معیشت خود احساس کنند.

رئیس شورای پول و اعتبار با اشاره به اینکه شاخص تورم تولیدکننده (PPI) رابطه همبستگی ۹۰ درصدی با نرخ ارز حواله مرکز مبادله ارز و طلا ایران دارد گفت: این موضوع موجب شده است تا شاهد روند کاهش تورم تولیدکننده در سال گذشته باشیم؛ زیرا عمده واردات کشور، کالاهای واسطه‌ای و سرمایه‌ای است که در بخش تولید به کار گرفته می‌شود و این کاهش تورم تولیدکننده از آثار سیاست تثبیت به شمار می‌رود.

فرزین در ادامه تصریح کرد: تورم دوازده‌ماهه شاخص بهای تولیدکننده که اسفند ۱۴۰۰ در رقم ۶۰.۹ درصد بود در اسفند ۱۴۰۱ به ۳۶.۹ درصد و در اسفند ۱۴۰۲ نیز به رقم ۳۲.۶ درصد کاهش یافت. تورم نقطه به نقطه شاخص بهای تولیدکننده نیز در سال ۱۴۰۲ روند نزولی به خود گرفت به طوری که با کاهش ۱۷.۹ واحد درصدی، از ۴۲.۴ درصد در اسفندماه ۱۴۰۱ به ۲۴.۵ درصد در اسفندماه سال ۱۴۰۲ رسید.

وی با اشاره به نامگذاری سال جاری با عنوان جهش تولید، سیاست اعتباری بانک مرکزی را نیز تامین مالی غیر تورمی بنگاه‌های اقتصادی برشمرد و گفت: با استفاده از روش‌های تعهدی و اقلام زیر خط تراز نامه بانک‌ها مانند اوراق گام، فکتورینگ، برات الکترونیک، اعتبار اسنادی داخلی و ... تلاش می‌کنیم فرآیند تامین مالی بخش تولید بدون لطمه به برنامه کنترل نقدینگی و تورم، اجرایی شود.

مربوط می‌شود.

وی افزود: با بررسی این موضوع و در راستای اصلاح و کارآمدی بیشتر سیاست تثبیت ارزی، با همکاری وزارت صمت تصمیم گرفته شد تا تالار ارز اشخاص در مرکز مبادله ارز و طلا ایران در آینده نزدیک راه‌اندازی شود. فرزین با تأکید بر اینکه امسال با ایجاد ساز و کار لازم در مرکز مبادله ارز و طلا ایران، «استفاده از ارز اشخاص» توسعه خواهد یافت گفت: هم‌اکنون نرم افزارهای مورد نیاز این برنامه در مرکز مبادله ارز و طلا ایران آماده شده است و حداکثر تا پایان خرداد ماه به بهره برداری می‌رسد. رئیس کل بانک مرکزی تصریح کرد: با راه‌اندازی سامانه تبادل ارز اشخاص در مرکز مبادله، صادر کنندگان خرید بخش خصوصی می‌توانند ارز خود را با قیمت توافقی در این بازار رسمی و ضابطه مند عرضه کنند. رئیس شورای پول و اعتبار همچنین با اشاره به عوامل اصلی تشکیل این بازار در مرکز مبادله ارز و طلا ایران گفت: بانک مرکزی نیز در این بستر به عنوان ناظر و رگولاتور حضور خواهد داشت و در صورت نیاز و به منظور تنظیم و ایجاد ثبات در بازار ارز توافقی نیز مداخله خواهد کرد.

برنامه‌ریزی میلیاردی برای زیرساخت‌های نفتی

رئیس کل بانک مرکزی همچنین با اشاره به حضور جدی بانک مرکزی در حوزه سرمایه گذاری‌های ارزی در داخل تأکید کرد: برنامه‌ریزی شده است تا در سال جاری ۳ میلیارد دلار تامین مالی از طریق انتشار اوراق مرابحه ارزی انجام شود. این رقم در سال گذشته و برای اولین بار با انتشار اوراق ۱۰۰ میلیون دلاری در مرکز مبادله ارز و طلا به فروش رسید. دکتر فرزین با اشاره به تامین مالی ۶۰۰ میلیون دلاری برای توسعه زیرساخت‌های نفتی توسط بانک مرکزی در سال گذشته اظهار کرد: طبق توافق با وزارت نفت این مبلغ در سال جاری به سه میلیارد دلار افزایش خواهد یافت تا تولید نفت در کشور در مسیر رشد قرار گیرد.

وضعیت خوب منابع ارزی

رئیس کل بانک مرکزی در ادامه با اشاره به وضعیت خوب منابع ارزی کشور تأکید کرد: با گشایش‌های انجام شده در حوزه ارزی و دسترسی به منابع آزاد شده مسدودی در سایر کشورها، به لحاظ منابع ارزی در وضعیت مطلوبی قرار داریم که این مسئله، باعث کنترل نوسانات بازار ارز و وجود تنش‌های نظامی، سیاسی و امنیتی در منطقه طی ماه‌های گذشته شده است.

محمدرضا فرزین، رئیس کل بانک مرکزی در دیدار طولانی با نمایندگان منتخب دوازدهمین دوره مجلس شورای اسلامی، دغدغه‌های جدی نمایندگان برای تسریع در حل مشکلات و معیشت اقتصادی مردم و گذر از چالش‌های اقتصادی بر جای مانده از دهه گذشته در حوزه‌های مختلف اقتصادی را دغدغه دولت و بانک مرکزی دانست و تأکید کرد: ساماندهی و تعیین تکلیف بانک‌های ناتراز، اجرای دقیق برنامه‌های عملیاتی برای کاهش نرخ رشد نقدینگی و پایه پولی به عنوان عوامل اثر گذار بر تورم و گذر موفق از شرایط نگران کننده گذشته، هدایت هدفمند اعتبارات بانکی و تامین مالی بخش تولید، اجرای سیاست تثبیت در جهت پایداری و پیش‌بینی پذیر کردن بازار ارز، توسعه تجارت با همسایگان و سرمایه گذاری‌های مشترک در دستور کار جدی این بانک قرار دارد. البته طبق تأکید دکتر فرزین، قرار شد نشست نمایندگان مجلس با رئیس کل بانک مرکزی و معاونین این بانک در پایان هر فصل به منظور هماهنگی و تعامل بیشتر با یکدیگر در اجرای برنامه‌ها و قوانین برگزار شود.

سیاست تثبیت اقتصادی با ابزارهای نو

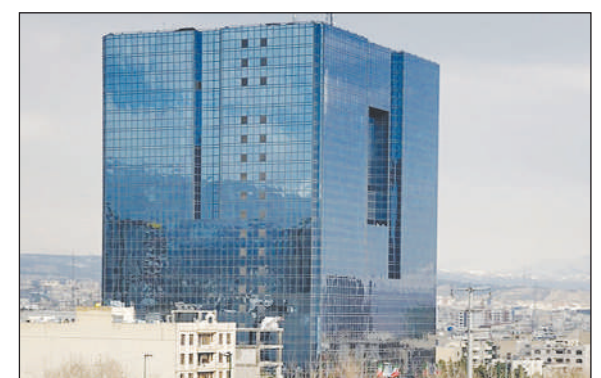

فرزین در ابتدای سخنان خود با اشاره به اجرای سیاست تثبیت اقتصادی و تلاش برای پیش‌بینی پذیر کردن و ایجاد تعادل و پایداری در بازار ارز، از راه‌اندازی تالار ارز اشخاص (بازار ارز توافقی) با هدف رفع مشکلات صادر کنندگان بخش خصوصی در آینده‌های نزدیک خبر داد و گفت: حجم صادرات خرید بخش خصوصی به حدود هشت تا ۹ میلیارد دلار در سال می‌رسد که عمده مشکلات ارزی در زمینه رفع تعهد نیز به این گروه





ایمیل: info@danatejarat.com

آیدی اینستاگرام: [danatejarat](https://www.instagram.com/danatejarat)

وبسایت: www.danatejarat.com

نگاه اجمالی بر شرکت دانا تجارت توانا

اصلی قطعات یدکی لیفتراک و تراکتور در ایران محسوب می‌گردد و تاکنون با افتخار با وجود بیش از ۱۰۰۰ مشتری ثابت و نماینده‌های خود در تمام نقاط ایران مشغول به فعالیت می‌باشد. شرکت ثبتی دوم، دانا تجارت توانا با نماد اختصاری (D.T.T) است که در سال ۱۳۸۴ فعالیت گسترده حرفه‌ای خود را در زمینه واردات و صادرات - تولید قطعات یدکی خودرو و خاص خودروهایی سنگین ریلی - زمینی - دریایی به صورت عمده در داخل و خارج از کشور آغاز و تاکنون نیز به عنوان یکی از تأمین کنندگان واحدهای تولیدی و صنعتی عظیم کشور از جمله: شرکت‌های نفتی، پتروشیمی، پالایشگاه‌ها، بنادر، شرکت‌های فولادی، ایران خودرو، سایپا، نفت ایران و ... فعالیت می‌نماید. افتخار ما در این است در سه دهه گذشته بیشترین سعی در داخلی سازی و استفاده از توانمندی واحدهای تولیدی داخلی بوده است و بسیاری از قطعات در حال حاضر با کیفیت بسیار قابل قبول در داخل تولید می‌گردد که تحت برندهای (D.T.T) یا (TF) به بازار داخلی عرضه می‌گردد.

نام بازرگانی: دانا تجارت توانا



شرکت دانا تجارت توانا با نماد اختصاری دی تی تی (D.T.T)، تشکیل شده از دو شرکت ثبتی می‌باشد که به صورت کاملاً خصوصی فعالیت حرفه‌ای را در زمینه تولید - واردات - صادرات قطعات یدکی خودروهای سنگین صورت می‌دهد. شرکت ثبتی اول، تهران فرگوسن با نماد اختصاری "تی اف (TF)" است که در سال ۱۳۷۰ تأسیس و فعالیت خود را در حوزه واردات - تولید - پخش و فروش: قطعات یدکی لیفتراک‌های بلغاری (بالکانکار)، موتاز و ساخته شده در شرکت لیفتراک سازی ایران، لیفتراک‌های دوو، توپوتا، کوما تسو، سپاهان، تراکتورهای مسی فرگوسن و موتورهای پریکینز انگلستان ساخته شده در شرکت تراکتور سازی ایران آغاز نموده است و از سال ۱۳۷۴ به عنوان یکی از تأمین کنندگان

تلفن: ۰۲۱-۳۳۹۸۳۳۲۹

فکس: ۳۳۱۱۴۷۷۸

www.ghataneews.ir

انتقاد به طرح واردات خودروهای کار کرده

چه کسی مسئولیت خودروهای وارداتی را بر عهده می‌گیرد؟

خودروهای نو وجود دارد، احتمالاً بازار خودرو در سال ۱۴۰۳ نیز به سر نوشت سال گذشته مبتلا شود. امیر حسین کاکایی، کارشناس صنعت خودرو در پاسخ به این پرسش که آیا دولت و مجلس بی‌خیال واردات خودروهای نو شده‌اند، می‌گوید: یک توضیح در این خصوص به شما بدهم. اولاً و کلاً مجلس در ۴ سال گذشته تمام تلاش‌شان را کردند که راه واردات خودرو نو و دست دوم را باز کنند و ورود این خودروها قانونی شود. یعنی کل دستاورد مجلس این بود، وی می‌افزاید: حالا بماند که موانع زیادی برای تولید و صنعت خودرو ایجاد کردند و نتیجه آن را هم الان داریم می‌بینیم. یعنی تا دلتان بخواهد، خودروسازان داخلی سر کوب شدند، مونتاژ کاران رشد کردند و افتخار این بود که واردات آزاد شد. پس نمایندگان به این راحتی کوتاه نمی‌آیند.

■ **کمبود ارز، مانع واردات**
این کارشناس صنعت خودرو در ادامه با بیان این که واردات خودرو از ابتدا دو مانع کلیدی داشت، می‌گوید: مانع اصلی واردات خودرو چه بود؟ اصلاً مشکل قانون وجود نداشت، بلکه کمبود ارز بود. اصلاً هیچ مشکل قانونی برای واردات خودرو نواز ابتدا وجود نداشت. کمبود ارز پیش آمد و بانک مرکزی مصوبه سران قوا را گرفت و تبدیل به این شد.

واردات خودروی دست دوم هم از آن طرح‌هایی است که تصویب شده است، اما همچنان مسکوت مانده است. به نظر می‌رسد که مشکل تامین ارز، از دلایل اصلی اجرایی نشدن آن است. در همین زمینه یک کارشناس صنعت خودرو، با انتقادی صریح، واردات خودروهای کار کرده را کار غلطی خواند.

این در حالی است که گمان می‌رود، مشکل تامین ارز برای ورود خودروهای کار کرده خارجی وجود دارد. در همین راستا سید جواد حسینی کیا، عضو کمیسیون صنایع و معادن مجلس گفته است: مطالبه مجلس از وزارت صمت دنبال کردن بحث واردات خودروهای کار کرده است، اما دلیلی که از سوی آنان مطرح می‌شود، موضوع عدم تامین ارز مورد نیاز برای انجام این کار است. در همین زمینه، عباس علی‌آبادی، وزیر صنعت، معدن و تجارت ۲۹ فروردین امسال در گفت‌وگویی درباره آخرین وضعیت واردات خودرو گفته بود: تا امروز برای واردات ۱۳۰ هزار خودرو ثبت سفارش انجام شده است و این روند کماکان ادامه دارد و مردم برای خرید خودروی خارجی عجله نکنند و آن را با قیمت بالا از افرادی که به دنبال سوءاستفاده هستند، خریداری نکنند.

به گفته او، حدود ۵۰ هزار خودروی وارداتی نیز در گمرکات کشور وجود دارد و به تریب به مردم واگذار می‌شود و سرعت تحویل خودروهای وارداتی به مردم به زودی افزایش می‌یابد.



وی حتی متذکر شده بود: مشکل فعلی برای واردات خودرو نداشتن فضای کافی در بنادر کشور است و تعداد زیادی خودرو روی کشتی داریم. این شرایط در حالی است که سیاست‌گذاران قرار را بر این گذاشته بودند که سال ۱۴۰۲، به سال اوج‌گیری واردات خودرو و به کشور تبدیل و ۲۰۰ هزار دستگاه خودرو وارد شود، اما این سال در آخر به عنوان ضعیف‌ترین دوره واردات شناخته و پروژه واردات خودرو به شکست محکوم شد. حال این ابهام وجود دارد که احتمالاً با مهر سکوتی که روی واردات خودروهای کار کرده خورده و نیز روندی که در رابطه با واردات

را امیدوار و دشمنان را ناامید می‌کند و استقلال اقتصادی کشور و رونق تولید را رقم می‌زنند. رئیسی ادامه داد: تکانه‌ها همیشه هست اما انتظار داریم با تلاش و اهتمام شما تولید ما با تکانه‌ها تکان نخورد.

■ **تولید ۱۰ برابر صنعت کاغذ**
وی با بیان اینکه تولید صنعت کاغذ به ۱۰ برابر رسید، اظهار کرد: یادم نمی‌رود روزی که وضعیت صنعت نساجی نگران‌کننده بود ولی تلاش کردیم این صنعت را به چرخه تولید برداریم. رئیس‌جمهور کشور با اشاره به اینکه احیای ۳۹۵ واحد تولیدی در مازندران را امروز جشن می‌گیریم، اظهار کرد: از تک تک شما کارگران و مدیران این مجموعه‌ها که با فکر و تلاش همه خط‌های تولیدی که در حال خاموشی و واگذاری بود را فعال کردند، باید تقدیر و تشکر کنم.

رئیس‌ی در جشن احیای ۳۹۵ واحد راکد تولیدی مازندران مطرح کرد:

به تعاونی‌ها میدان دهیم

مدیران به تولید با ظرفیت ۱۰ برابر رسیده است حضور یافته‌ام. رئیسی با اشاره به اینکه صنعت چوب و نساجی از صنایع برجسته مازندران است، تصریح کرد: به دلیل خاصی این دو صنعت روز به روز شرایط افول قرار گرفتند و تا مرز تعطیلی رفته بودند. وی با اشاره به سفرش به کارخانه چوب و کاغذ مازندران یادآور شد: یادم نمی‌رود روزی که به این کارخانه آمدم و کارگران از بی‌توجهی و واردات بی‌رویه گلابی می‌کردند ولی امروز شاهد رونق این واحد تولیدی و صنعتی هستیم. رئیس‌جمهور تصریح کرد: خدا را شاکریم امروز این کارخانه با ۵۰۰ کارگر کار می‌کنند و در مدار تولید قرار دارد و براساس هدف گذاری صورت گرفته نیروی کار در این مجموعه به هزار کارگر قرار است، برسد.



رئیس‌جمهور در جشن احیای ۳۹۵ واحد راکد تولیدی و صنعتی مازندران در صنایع چوب و کاغذ مازندران، از لزوم میدان دادن به تعاونی‌ها و بخش خصوصی خبر داد.

سیدابراهیم رئیسی رئیس‌جمهور گفت: آنچه در تاریخ انقلاب نگاه‌شده شده روحیه انقلابی، بصیرت، دین‌مداری و ایثارگری، ایستادگی و شهادت در این دیار وجود داشته که یاد همه شهیدان را گرمی می‌داریم. بسیار خرسندم از اینکه در واحد تولیدی که به دست کارگران و تدبیر

فروشگاه شیرازی

SHIRAZI STORE

تهیه و توزیع کلیه قطعات اتومبیل‌های

جک، گل، لیفان و چانگان

ارسال به کلیه نقاط تهران و ایران

واحد فروش قطعات جک و گل:
۳۳۹۱۵۲۳۲ - ۳۳۱۱۳۲۹۷
۳۳۹۳۰۹۳۴
۰۹۱۲۳۳۹۵۷۰۳

واحد فروش قطعات لیفان و چانگان:
۳۳۹۲۴۰۳۴ - ۳۳۹۹۵۰۶۳

نشانی: خ ملت، پلاک ۸۴

SHIRAZI_JAC_VW_LIFAN

@SHIVEHSABZSHIRAZI

نماینده پخش محصولات گروه پژوهش صنعت مدرن و کوشش رادیاتور

(تهران - صادقی)

فابریک خط تولید

خودرو	شرح کالا	قیمت (ریال)	خودرو	شرح کالا	قیمت (ریال)
پراید	چراغ جلو (بدون موتور)	۵.۸۸۷.۵۸۶	پژو ۲۰۶	چراغ جلو (موتوردار)	۷.۷۹۱.۷۸۹
	چراغ خطر عقب (هاج بک)	۳.۹۳۵.۴۸۴		چراغ خطر عقب (موتوردار)	۳.۹۳۵.۴۸۴
	مه شکن جلو	۲.۰۳۹.۳۱۰		چراغ روی گلگیر جلو (بدون لامپ)	۳۲۱.۶۰۳
پژو ۲۰۶	چراغ خطر عقب (موتوردار)	۳.۹۳۵.۴۸۴	پژو ۴۰۵	چراغ خطر عقب (بدون لامپ)	۲۶۶.۸۶۲
	چراغ مه شکن عقب	۹۰۶.۱۵۸		چراغ مه شکن عقب	۹۰۶.۱۵۸
	چراغ ترمز سوم (با لامپ)	۱.۷۷۵.۱۷۱		چراغ ترمز سوم (با لامپ)	۱.۷۷۵.۱۷۱
پژو پارس	چراغ جلو	۵.۹۸۵.۳۳۷	هایما اس ۷	چراغ جلو	۶.۱۵۸.۳۵۸
	چراغ جلو (بهینه) موتور جدید	۶.۱۵۸.۳۵۸		چراغ مه شکن جلو (بدون سوکت)	۱.۹۶۸.۷۱۹
	چراغ مه شکن جلو (بدون سوکت)	۱.۹۶۸.۷۱۹			

تهران - خیابان شهید مدنی جنوبی - پلاک ۲۴۳

۰۲۳ ۲۲۲ ۳۱۸۸ - ۰۲۳ ۱۲۷ ۶۱۳۹ - ۰۲۳ ۵۶ ۶۰۱۴

جهت ارتباط با ما با کدهای بالا را اسکن نمایید.

چالش های بازار لوازم یدکی در گفت و گو با رئیس اتحادیه:

تخصیص ارز، دخالت دولت و رکود



اتحادیه صنف تولیدکنندگان و فروشندگان لوازم یدکی خودرو و ماشین آلات

چالش های بازار اصناف مختلف، در گفت و گو با برخی از این اصناف، در نهایت به دخالت دولت می رسد، که در این زمینه هر کدام انتقاداتی را مطرح می کنند. بخش لوازم یدکی نیز به عنوان بازاری بزرگ از این قاعده مستثنی نیست.

سیداحمد حسینی، رئیس اتحادیه فروشندگان لوازم یدکی خودرو و ماشین آلات تهران درباره چالش های پیش روی این اتحادیه گفت: در حال حاضر تخصیص ارز، دخالت وزارت صمت و رکود، سه چالش اصلی این روزهای بازار لوازم یدکی است در حالی که با وجود گذشت دو ماه از سال جاری، همچنان وزارت صمت ارز مورد نیاز تجار و واردکنندگان لوازم و قطعات یدکی را تخصیص نداده است. حسینی افزود: هم اکنون بالغ بر ۸۰ درصد قطعات یدکی یا مواد اولیه قطعات تولید داخل، وارداتی است؛ روندی که با افزایش نرخ ارز و عدم تخصیص آن قطعا تاثیر مستقیمی بر قیمت قطعات داشته و ادامه آن بر جریان قیمتی در بازار قطعات سال جاری هم تاثیر خواهد گذاشت.

وی ادامه داد: سوءمدیریت عاملی در نابسامانی در بازار لوازم قطعات یدکی به خصوص مونتاژی های ما داریم. پیش بینی می شود با ادامه روند تخصیص ارز و جریان تورم طی هفته های جاری بازار لوازم یدکی نیز دستخوش افزایش قیمت شود.

رئیس اتحادیه فروشندگان لوازم یدکی خودرو و ماشین آلات تهران درباره وضعیت کنونی بازار لوازم یدکی بیان کرد: در حال حاضر بازار لوازم یدکی در بالاترین نقطه رکود قرار دارد. هم اکنون تخصیص ارز، دخالت وزارت صمت و رکود، سه چالش اصلی این روزهای بازار لوازم یدکی است در حالی که با وجود گذشت دو ماه از سال جاری، همچنان وزارت صمت ارز مورد نیاز تجار و واردکنندگان لوازم و قطعات یدکی را تخصیص نداده است.

واردات بدون کارشناسی خودرو

حسینی در ادامه اظهار داشت: در بحث چالش های بازار لوازم یدکی واردات خودروهای چینی به دومین چالش امروز بازار لوازم یدکی

لزوم بررسی کارشناسی ترناکسی های برقی

حسینی درباره ترناکسی های برقی نیز گفت: برنامه شهرداری تهران برای واردات چند هزار دستگاه ترناکسی برقی اشاره جای بحث و بررسی دارد. در صورت تردد خودروهای برقی در ناوگان حمل و نقل عمومی و بروز هر گونه حادثه و تصادف و خرابی این خودروها در سطح شهر، قطعات بدنه آنها چگونه تامین خواهد شد؟ آیا اصولا برنامهای برای تامین خدمات پس از فروش و تهیه قطعات ترناکسی ها برقی در نظر گرفته شده است؟

وی با انتقاد سه واردات خودروهای چینی بدون گارانتی، وارانته و خدمات پس از فروش افزود: در سال های گذشته و زمانی که خودروهایی با برند هیوندای، کیا و حتی تویوتا به کشور وارد می شد عمدتاً با معضل کمتری در تامین و تهیه قطعات و خدمات این خودروها مواجه می شدیم در حالی که امروز قیمت گیربکس یک خودرو چینی با کیفیتی کمتر، گران تر از گیربکس خودروهایی از برند کیا و هیونداست. بازار با مشکلات بسیاری مواجه است، اما تصدی دولت در بازار لوازم یدکی عامل بسیاری از مشکلات این بازار بوده است.



ماشین آلات معدنی مهم ترین الزام در بهره برداری از معادن است، که چالش ها و کمبود آن، این بخش را با افزایش هزینه های بیش از پیش به معدنکاران و کل این بخش وارد می کند.

عضو هیئت مدیره انجمن مس ایران با گلایه از کمبود، قدیمی و مستهلک بودن دستگاه های موجود، و همچنین گران قیمت بودن ماشین آلات معدنی در بازار داخلی نسبت به نرخ های جهانی و نیز وجود قطعات یدکی غیراصل در بازار، سبب تحمیل افزایش هزینه های بالایی به معدنکاران شده است.

سید حجت زینلی، عضو هیئت مدیره انجمن مس ایران گفت: ماشین آلات گلوگاه بخش معدن در بهره برداری از معادن کوچک، متوسط و بزرگ مقیاس است. کمبود ماشین آلات به شدت محسوس است و از طرفی محدودیت های زیادی در حوزه واردات ماشین آلات وجود دارد. البته اقداماتی در خصوص واردات ماشین آلات وجود داشته که قطعا پاسخگوی نیاز معادن موجود و بازار داخلی نیست و حتی این مساله، معادنی که در آینده قرار است راه اندازی شود و به بهره برداری برسد را نیز در معرض تهدید قرار داده است.

محدودیت واردات ماشین آلات

عضو هیئت مدیره انجمن مس ایران تصریح کرد: به این دلیل که برخی صنعتگران در حال تولید ماشین آلات معدنی در داخل کشور هستند، در زمینه واردات ماشین آلات محدودیت وجود دارد. البته ما معتقد به حمایت از سرمایه گذاری و اشتغالزایی این دوستان هستیم، اما مشکل این است که حجم تولید ماشین آلات در داخل با نیاز معادن کشور تناسب ندارد.

وی افزود: میزان ماشین آلات تولیدی در داخل کشور بسیار کمتر از نیاز معادن بوده و عمدتاً ماشین آلات تولید داخل مناسب پروژه های راه سازی بوده و برای استفاده در بهره برداری معادن، کاربرد بهینه ای ندارند و این عدم تناسب موجب بالا رفتن هزینه های استخراج و بها تمام شده محصول می شود.

زینلی اضافه کرد: تجهیزاتی که توسط تولیدکننده در داخل کشور تولید می شود بسیار گران تر از نمونه خارجی آن تمام می شود و برای خرید دستگاه داخلی باید مبلغ بیشتری پرداخت شود. در حالی که می توانیم ماشین مورد نیاز را با مبلغ پایین تری از بازارهای خارجی خریداری کنیم. ضمن اینکه کیفیت ماشین آلات تولید داخل نسبت به نمونه خارجی پایین تر است. از طرفی محدودیت های

عضو هیئت مدیره انجمن مس ایران: ماشین آلات، گلوگاه بخش معدن

موجود در واردات و همچنین توان کم تولید ماشین آلات در داخل، عرضه و تقاضا را تحت تاثیر قرار داده و این کمبود موجب افزایش سرسام آور قیمت های ماشین آلات موجود در بازار داخلی شده است.

بی برنامه گی واردات ماشین آلات

وی در خصوص واردات ماشین آلات معدنی کار کرده نیز گفت: طبق قانون و بخشنامه های موجود، صاحبان معادن و دارندگان پروانه بهره برداری معدن می توانند ماشین آلات معدنی تا عمر حداکثر ۱۰ سال را با اعمال محدودیت هایی وارد کنند و شرایط واردات ماشین آلات معدنی با عمر کمتر از ۵ سال متفاوت با عمر ۱۰ سال بوده و محدودیت های آن کمتر است. در حال حاضر با تمامی موانع قانونی موجود، معدنکاران پس از اخذ مجوز واردات ماشین آلات از مراجع ذی ربط، باید مدت ها در صف طولانی تخصیص ارز از بانک مرکزی باشند و عملاً برنامه ریزی برای خرید و واردات ماشین آلات در حاله ای از ابهام قرار گرفته است.

این فعال معدنی اظهار کرد: کمبود، قدیمی و مستهلک بودن دستگاه های موجود، گران قیمت بودن ماشین آلات معدنی در بازار داخلی نسبت به نرخ های جهانی و همچنین وجود قطعات یدکی غیراصل در بازار، سبب شده تا هزینه های بسیاری بالایی به معدنکاران تحمیل شود و بهای تمام شده استخراج کانسنگ در معادن ایران نسبت به سایر کشورها بالاتر باشد.

زینلی عنوان کرد: در شرایطی که هزینه استخراج مواد معدنی در ایران بیشتر از استانداردهای جهانی می باشد و در نتیجه آن، کاهش سودآوری و حتی زیان برای معادن حادث می شود، رغبت برای سرمایه گذاری در معادن جدید کمتر شده و معادن فعلی نیز رو به تعطیلی و توقف کار خواهند رفت. این اتفاق در معادن کوچک رخ داده و معادن متوسط و بزرگ نیز با مشکلات زیادی مواجه بوده و تعطیل خواهند شد.

مشکلات متعدد ماشین آلات مستهلک

عضو هیئت مدیره انجمن مس ایران همچنین درباره مشکلات سوخت ماشین آلات معدنی گفت: میزان مصرف سوخت ماشین آلات مستهلکی که چندین دهه فعال بوده و از قطعه یدکی نامناسب استفاده کرده اند، قطعا متفاوت از ماشین آلات جدید خارجی است که در یک کارخانه با سابقه و با تکنولوژی روز تولید شده است، بنابراین مصرف سوخت ماشین آلات معدنی به دلیل مستهلک بودن ماشین آلات بیش از حد استاندارد است. زینلی در پایان عنوان کرد: دولت در برنامه پنج ساله هفتم توسعه کشور، رشد سالانه ۱۳ درصد را برای بخش معدن پیش بینی نموده است که تحقق آن مستلزم در نظر گرفتن بسیاری از موارد بوده که یکی از مهمترین موانع پیش روی آن، کمبود ماشین آلات معدنی می باشد.

IREMCO
Ettehad Motor Co. Ltd Group

گروه صنعتی اتحاد موتور

اتحاد موتور بانسان تجاری IREMCO
انتخاب اول خودروسازان در ایران



مراقب بسته بندی های مشابه باشید...

AUTOMOTIVE BELT

Innovation and Performance
www.iremco.co.ir