

فروشگاه: تهران، خیابان سعدی، پاساژ چراغ برق، طبقه اول، پلاک ۴۱۹
دفتر مرکزی: تهران، خیابان سعدی جنوبی، روبروی بانک ملی، پلاک ۳۵۳
۳۳۹۸۳۳۲۹
۰۲۱-۳۸۹۶۷
@Danatejarat

شرکت دانا تجارت توانا
www.Danatejarat.com

Perkins

قطعات خودرو

ماهنامه اختصاصی | شماره چهل و هفت | خرداد ۱۴۰۳ | قیمت ۷۰۰۰ تومان | تلفن دفتر نشریه: ۰۲۱۳۶۹۱۵۸۴۲ | همراه: ۰۹۱۲۹۰۵۴۵۶۱۰

«قطعات خودرو» رسانه اهل فن - توزیع سراسری بین صنوف و صنایع خودرویی کشور

آذین قطعه
تولید و پخش قطعات ترمز
انواع خودروهای داخلی
(پدیرش نمایندگی فعال شهرستان)

آذین قطعه
AZINGHATEH

صدای فعالان بخش خصوصی را بشنویید

فعالان بخش خصوصی دست به دامان رهبر انقلاب اسلامی شدند



فعالان بخش خصوصی، پس از آنکه فریادشان راه به جایی نبرد و کسی درصدد رفع مشکلات عظیم تامین کالاهای مورد نیاز کشور بر نیامد، دست به دامان رهبر انقلاب اسلامی شدند. آنها ضمن گلابه از عدم ثبات رویه ها و دستور العمل های تجارت خارجی دولت، اقدامات انجام شده ادر قالب نامه ای به استحضار ایشان رساندند. مهم ترین دغدغه این فعالان، عدم برنامه ریزی و تصمیم گیری صحیح در بخش تجارت خارجی و واردات کالاهای مورد نیاز کشور بوده است. آنچه که از متن این نامه بر می آید، ایشان از تصمیمات متناقض و ...

صفحه ۳



سامانه بازی بجای هوشمندسازی هفت خان سامانه ها

صفحه ۵

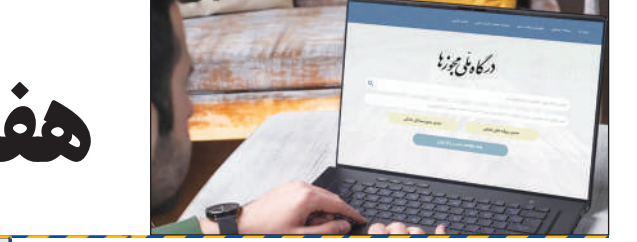

کشتی شکسته صنعت خودروسازی در سراثیسی سقوط

می گویند، سری که درد نمی کند را دستمال نمی بندند، اما صنعت خودروسازی کشور، کارش از درد و دستمال گذشته است. در سال های اخیر آنچه از وعده و تصویب و قرارداد و دستور بود را شاهد بودیم و در نهایت هیچ دستمالی به این سسر خونین و تکه تکه بسته نماند. رئیس جمهور شهید دولت سیزدهم، در اسفند ۱۴۰۰ در راستای بهبود صنعت خودرو، فرامین آماده ای را ابلاغ کرد که هرگز به مرحله اجرا نرسید. او که در بازدیدی سرزده از شرکت خودروسازی ایران خودرو ...

صفحه ۵

دیرانجمن خودروسازان ایران: باین وضعیت سامانه یکپارچه به سمت کشورهای کمونیستی پیش می رویم

صفحه ۴

مرد میانه میدان

مردم فریبی در ابراهیم رئیسی قابل اثبات نیست. اما اگر بخواهیم بر اساس آنچه در رفتار و کردار او دیده ایم؛ درباره اش حرف بزنیم. رئیسی فردی بود که می خواست بر اساس دستورات و خط مشی رهبر و آنچه خود باور داشت به کشور و مردم ایران خدمت کند.

صفحه ۸

شاعری در وادی طبیعت از صنف لوازم یدکی

سیدابوالفضل نژاد حسینی، از همکاران صنفی که در حوزه لوازم یدکی، رسته بلبرینگ فعال هستند، دارای طبعی لطیف و شاعر نیز می باشند. ایشان در سال ۱۴۰۲ مجموعه شعر "هوای وصل" را منتشر کردند ...

صفحه ۶

در قطعات خودرو این شماره بخوانید

۴	فرصتی برای صنعتگران خلاق
۵	کانال های تلگرامی مقصر افزایش قیمت دلار
۶	فروشندگان طلا ماه از ثبت موجودی معاف شدند
۷	ارتباط سیگنال با سازمان های اطلاعاتی آمریکا
۷	دولت زمان دقیقی اعلام نمی کند
۸	فرصت یک ماهه قطعه سازان
۸	مالیات بر عایدی سرمایه یا رصد سرمایه های مردم

گروه صنعتی اتحاد موتور

IREMCO Group
Ettehad Motor Co. Ltd
www.iremco.co.ir

گروه صنعتی اتحاد موتور

اتحاد موتور بان نشان تجاری IREMCO
انتخاب اول خودروسازان در ایران

ایران خودرو | سایپا | بوین کدپار | دپتو



مراقب بسته بندی های مشابه باشید...

AUTOMOTIVE BELT

Innovation and Performance
www.iremco.co.ir

کشتی شکسته صنعت خودروسازی در سر اشیبی سقوط

بیش نبود و حالا که دولت سیزدهم با حادثه ناگهانی شهادت رئیس جمهور، ناخواسته به پایان رسید، این دستور هم به سرانجامی نرسید. پرونده دولت سیزدهم حالا با همه دستورهای ابلاغ شده و نشده روبه پایان است و وضعیت صنعت خودروسازی، چون کشتی شکسته ای که در طوفان به پیش می رود، همچنان پر از نوسان و نقصان است.

خودرو، فرامین ۸ ماده ای را ابلاغ کرد که هرگز به مرحله اجرا نرسید. او که در بازدید سرزده از شرکت خودروسازی ایران خودرو، دستور داد که تولید خودرو ۵۰ درصد افزایش یابد، واردات آزاد، عرضه خودروی اقتصادی و توقف تولید قدیمی ها فراهم و همچنین تولید و عرضه خودروی برقی و واگذاری سهام خودروسازان فراهم شود. هر چند رسیدن به همه این دستورها، رویایی

می گویند، سری که در نمی کند را دستمال نمی بندند، اما صنعت خودروسازی کشور، کارش از درد و دستمال گذشته است. در سال های اخیر آنچه از وعده و تصویب و قرار داد و دستور بود را شاهد بودیم و در نهایت هیچ دستمالی به این سر خونین و تکه تکه بسته نماند. رئیس جمهور شهید دولت سیزدهم، در اسفند ۱۴۰۰ در راستای بهبود صنعت

■ محسن فاطمی / خبرنگار



احتمال خبر از این می دهد که ممکن است از روش های عرضه متفاوتی استفاده شود.

هر چند اکنون نیز همچنان از صفر تصاد سیاست های مربوط به عرضه خودروهای وارداتی را وزارت صمت با عنایت به دستورالعمل شورای رقابت تعیین می کند، به نحوی که واردکنندگان اختیاری در تعیین قیمت و نحوه و تعداد عرضه محصولات خود ندارند. اما در عین حال این احتمال می تواند حاکی از شبهات وزارت صمت درباره ادامه فعالیت این سامانه باشد. که مفهوم این مساله همان آزاد شدن فروش خودروهای وارداتی است، هر چند اینجا این واردکنندگان هستند که می توانند در سکویای فروش مخصوص خود اقدام به عرضه کنند.

در این میان اما آزاد شدن فروش نه تنها به این مفهوم است که واردکنندگان اختیار عرضه محصولات خود را به دست می گیرند، بلکه شامل آزادسازی قیمت نیز می شود.

بستر کلاسیک فروش خودروهای وارداتی، در سال ۹۷ که نه سامانه ای برای فروش خودروهای وارداتی بود و نه خبری از قرعه کشی بود، واردکنندگان تنها با روش خاص خود اقدام به فروش محصولات خود می کردند. همان شرایطی که در آن زمان حاکم بود، که نه عرضه خودروها دستوری بود و نه قیمت آنها، عملاً خودروهای خارجی در بستری آزاد فروش و عرضه می شدند.

حالا اما به نظر می رسد طبق وعده های وزارت صمت به واردکنندگان، قرار است قیمت گذاری خودروهای وارداتی به خود واردکنندگان واگذار شود، درست مانند دوران قبل از ممنوعیت واردات.

عملی شدن وعده های وزارت صمت به این معناست که واردکنندگان مانند دوران قبل از ممنوعیت، اختیار زمان و نحوه فروش و همچنین قیمت محصولات خود را خواهند داشت. به نظر می رسد که سیاست گذاری می خواهد در دسرهای فروش خودروی خارجی را به گردن واردکنندگان ببندد و حالا باید دید که واردکنندگان تمایلی برای فروش آزاد خودروهای خود را دارند یا نه.

■ خودروهای برقی؛ راه حل یا در دسری تازه؟

بالاخره انتظار آمدن خودروی برقی به سر رسید. به طوری که هفته گذشته، پایان ثبت نام خودروهای برقی در شرایطی اعلام شد که رئیس سازمان توسعه تجارت خبر از ثبت نام ۱۴۰ هزار متقاضی در سامانه یکپارچه خبر داد.

اولویت دوم سیاستگذار دولت چهاردهم می تواند ساماندهی واردات خودرو به کشور باشد. دولت سیزدهم بعد از فرامین هشت گانه در اسفند ۱۴۰۰، واردات خودرو را آزاد اعلام کرد. این در شرایطی است که دخالت دیگر نهادهایی عملی سیاستگذار در نهایت منجر به واردات قطره چکانی شد؛ وارداتی که جز رانت، عایدی دیگری برای بازار خودرو نداشت. بنابراین اگر دولت چهاردهم اعتقاد به ساماندهی بازار خودرو همراه با واردات دارد، با سر مشق گرفتن از عملکرد دولت سیزدهم، باید با تمهیداتی به این مسیر ورود کند و از وعده و وعیدهای بی جا هم حذر کند. اما اولویت سوم دولت چهاردهم باید واگذاری سهام دولت در خودروسازی ها باشد. سال هاست که دولت با وجود سهام اندک بر این صنعت حکمرانی می کند. حالا وقت آن رسیده که «خودروسازی بدون دولت» هم امتحان شود شاید بهبودی در وضعیت این صنعت ایجاد شود.

اولویت چهارم بازگشت به جریان مشارکت های خارجی است. تنها شریک ایران در شرایط کنونی خودروسازی چین است؛ این وضعیت انحصاری در تامین قطعه و مونتاژ خودرو ایجاد کرده است که به نظر می رسد با ورود شریک جدید این انحصار بر طرف خواهد شد.

■ عرضه خودروهای وارداتی چگونه ادامه می یابد

رئیس سازمان توسعه تجارت ایران اخیراً اعلام کرده است که «عرضه خودروهای وارداتی احتمالاً در بستر سامانه ادامه می یابد». همین

■ **ضربه تحریم ها بر بیکر نیمه جان صنعت خودروسازی**
در پنج سال گذشته، تحریم های اعمال شده از سوی غرب، ضربه مهلکی به این صنعت آسیب دیده زد و از همیشه آسیب پذیرتر شد. زیرا با تداوم تحریم ها مشارکت بین المللی تقریباً به طور کامل حذف شد. همین مساله سبب شد تا شعارهای خودکفایی در تولید هم در عمل چندان کاربردی نباشد. زیرا خودروسازان و قطعه سازان، به تنهایی توان پیشبرد تولید داخلی را نداشتند. اینجا مشخص شد که دست غیر و قطعه های کمکی که از کشورهای دیگر می رسید، وقتی به یکباره قطع شد، دودش در چشم همه رفت. شاید بتوان گفت صنعت خودرو از آن بخش هایی بود که تحریم ها به آن ضربه بزرگی زد.

■ چهار اولویت صنعت خودرو

در همین راستا بسیاری از دست اندر کاران صنعت خودرو، چهار اولویت را برای خودرو مورد تاکید قرار دادند. اولویت اول کارشناسان دست اندر کاران این صنعت برای بهبود وضعیت خودرو، آزادسازی قیمت خودرو است؛ به این معنا که وزارت صمت و شورای رقابت از قیمت گذاری دستوری دست بکشند و تعیین قیمت را به هیات مدیره شرکت ها بسپارند.

بنابراین اولویت اول به منظور ساماندهی بازار و صنعت خودرو و همچنین حذف دلان واسطه گران، کنار گذاشتن روش قیمت گذاری دستوری است.

به طور نمونه می توان دستور ایشان در واگذاری سهام خودرو را نام برد که از آن تاریخ تا به امروز تنها سایه دولت برای صنعت گسترش یافت و خبری از واگذاری سهام نیست. ایشان که حکم به آزادسازی واردات خودرو داده بود، در نهایت در سال ۱۴۰۲ حدود ۱۲ هزار خودروی وارداتی از گمرک ترخیص شدند.

اما همه آنچه ابراهیم رئیسی فرمان داد، از وعده واردات ۲۰۰ هزار دستگاه خودرو در سال ۱۴۰۲، وعده واگذاری سهام خودروسازان با هدف اصلاح ساختاری در این صنعت و در نهایت نیز وعده ساماندهی بازار و حذف واسطه گران و دلان، در نهایت تبدیل به وعده هایی شد که با توجه به آشفتگی این صنعت، تبدیل به عمل نشد، تا کارنامه دولت سیزدهم در صنعت خودرو، چندان قابل قبول نباشد.

شاید دولت چهاردهم بتواند وعده های به ثمر نرسیده دولت سیزدهم را سر لوحه خود قرار دهد و اهمیت توجه بیشتر به این صنعت کلیدی را از همان ابتدا در باید و این را می توان میراث دولت قبلی برای آیندگان دانست.

طبق آمارهای موجود از خودروسازان بزرگ کشور، نه تولید روزانه روند مثبتی دارد و نه واردات کند خودرو می تواند دردی از دردهای صنعت خودروسازی دوا کند. حالا در این میان، واردات خودروهای برقی هم به قوزی بالای قوزهای دیگر بدل شده است.

دولت سیزدهم که دم از انحصاری شدن بیشتر صنعت خودرو می زد، خصوصی سازی خودرو را به کل به دست فراموشی سپرد. اما مساله ای مهم تر از خصوصی سازی هم در این میان مطرح است، که به چالش های این صنعت دامن زده است و آن قیمت گذاری دستوری خودرو است. دولت سیزدهم که میلی به افزایش قیمت کارخانه ای خودرو نداشت، با ادامه این سیاست، دو خودرو ساز بزرگ کشور را تا سر اشیبی سقوط برد. به طوری که ۱۳ ماه است قیمت خودرو فریز شده است. و همچنین زبان انباشته خودرو به نزدیکی ۲۰۰ همت رسیده است.

هر چند کلاغ ها خبر آورده اند که شورای رقابت در شرایط کنونی و با توجه به وضعیت خودروسازی کشور، تمایل به افزایش قیمت خودرو دارد. اما سیاستگذاران خودرو همین وضعیت کنونی را بیشتر به صلاح می دانند. گویا صلاح این ملک به دست خسروانی است که سر اشیبی سقوط را ترجیح می دهند.





ایمیل: info@danatejarat.com

آیدی اینستاگرام: [danatejarat](https://www.instagram.com/danatejarat)

وبسایت: www.danatejarat.com

نگاه اجمالی بر شرکت دانا تجارت توانا

اصلی قطعات یدکی لیفتراک و تراکتور در ایران محسوب می گردد و تاکنون با افتخار با وجود بیش از ۱۰۰۰ مشتری ثابت و نماینده های خود در تمام نقاط ایران مشغول به فعالیت می باشد. شرکت ثبتی دوم، دانا تجارت توانا با نماد اختصاری (D.T.T) است که در سال ۱۳۸۴ فعالیت گسترده حرفه ایی خود را در زمینه واردات و صادرات - تولید قطعات یدکی خودرو و اخص خودروهای سنگین ریلی - زمینی - دریایی به صورت عمده در داخل و خارج از کشور آغاز و تاکنون نیز به عنوان یکی از تأمین کنندگان واحدهای تولیدی و صنعتی عظیم کشور از جمله: شرکت های نفتی، پتروشیمی، پالایشگاه ها، بنادر، شرکت های فولادی، ایران خودرو، سایپا، نفت ایران و... فعالیت می نماید. افتخار ما در این است در سه دهه گذشته بیشترین سعی در داخلی سازی و استفاده از توانمندی واحدهای تولیدی داخلی بوده است و بسیاری از قطعات در حال حاضر با کیفیت بسیار قابل قبول در داخل تولید می گردد که تحت برندهای (D.T.T) یا (TF) به بازار داخلی عرضه می گردد.

نام بازرگانی: دانا تجارت توانا



شرکت دانا تجارت توانا با نماد اختصاری دی تی تی (D.T.T)، تشکیل شده از دو شرکت ثبتی می باشد که به صورت کاملاً خصوصی فعالیت حرفه ایی را در زمینه تولید - واردات - صادرات قطعات یدکی خودروهای سنگین صورت می دهد. شرکت ثبتی اول، تهران فرگوسن با نماد اختصاری "تی اف (TF)" است که در سال ۱۳۷۰ تأسیس و فعالیت خود را در حوزه واردات - تولید - پخش و فروش: قطعات یدکی لیفتراک های بلغاری (بالکانکار)، مونتاژ و ساخته شده در شرکت لیفتراک سازی ایران، لیفتراک های دوو، توپوتا، کوما تسو، سپاهان، تراکتورهای مسی فرگوسن و موتورهای پرکینز انگلستان ساخته شده در شرکت تراکتور سازی ایران آغاز نموده است و از سال ۱۳۷۴ به عنوان یکی از تأمین کنندگان

فکس: ۳۳۱۱۴۷۷۸

تلفن: ۰۲۱-۳۳۹۸۳۳۲۹

www.ghafatnews.ir

فعالان بخش خصوصی دست به دامان رهبر انقلاب اسلامی شدند

صدای فعالان بخش خصوصی را بشنوید

کشتی شکسته صنعت خودروسازی در سر آشیبی سقوط

ادامه از صفحه ۶

هر چند این استقبال از خودروهای برقی حتی خود مسئولان را هم متعجب کرد، حال در حال برنامه ریزی برای عرضه و تحویل ۱۰ هزار خودرو هستند.

قرار است که بر اساس اولویت بندی برای تحویل خودروهای برقی به متقاضیان بر اساس قرعه کشی انجام شود و ۱۰ هزار نفر در نوبت تحویل این خودروها قرار گیرند.

این در حالی است که وارد کنندگان باید ظرف ۹۰ روز خودروهای ثبت نامی را تحویل دهند.

حالا باید منتظر بمانیم و ببینیم که این خودروها آیا در زمان تعیین شده به دست متقاضیان خواهد رسید یا نه.

همچنان که برخی متقاضیان دریافت خودرو از روند دریافت این خودروها ناراضی هستند.

در دور اول ثبت نام خارجی ها در سامانه یکپارچه وارداتی ها که انتهای اسفندماه سال ۱۴۰۱ آغاز شد، ۱۲۰ هزار متقاضی با بلوکه کردن وجه ۵۰۰ میلیون تومانی اقدام به ثبت نام کردند که ۳۳ هزار نفر برای خرید این خودروها شرایطشان احراز شد. در نهایت نیز طبق آخرین آمارهای ارائه شده از سوی گمرک، تنها ۱۲ هزار نفر خودروی ثبت نامی خود را تحویل گرفتند. اما مرحله دوم ثبت نام از خودروهای وارداتی که مختص محصولات برقی است با شرایط آسان تر و بدون محدودیت و با بلوکه کردن ۱۰۰ میلیون تومان در حساب و کالتهی روز گذشته به پایان رسید. در این دوره بنا به گفته مدیر سامانه فروش یکپارچه خودروها و همچنین رئیس سازمان توسعه تجارت، استقبال خوبی از عرضه محصولات برقی شده و متقاضیان زیادی اقدام به ثبت نام کردند، به طوری که ظاهراً نیازی به تمدید دوباره نبوده است.

عدم جانمایی مناسب ایستگاه های شارژ محصولات برقی و همچنین نبود میزان کافی این ایستگاه ها، یکی از مسائلی است که شاید بهتر می بود پیش از ثبت نام خودروهای برقی مورد توجه قرار می گرفت. حال باید دید با وارد شدن و تحویل این خودروها این موضوع نیز هم به چالشی دیگر تبدیل خواهد شد یا نه.

کالا و مقررات زایی بیش از حد و افزایش بروکراسی اداری و ایجاد زمینه رانت بیشتر و وجود کمیته های خاص و امضاهای طلایی در این بخشنامه برای افزایش سهم برخی شرکت ها، در بخشنامه مورخ اردیبهشت ماه ۱۴۰۲، عدم صدور کد رقیمی ثبت سفارش از اوایل اردیبهشت ۱۴۰۳ بعد از پرداخت کارمزد ثبت سفارش سامانه جامع تجارت و بلا تکلیفی پرونده ها برای بیش از ۴۵ روز، اعلام بخشنامه عدم امکان ثبت سفارش واردات برای شرکت های بازرگانی تا اطلاع ثانوی در تاریخ پنجشنبه سوم خرداد ۱۴۰۳، و پس از آن اعلام بخشنامه جدیدی با عنوان امکان ثبت سفارش واردات برای شرکت های بازرگانی در بعد از ظهر همان روز، در تاریخ ۵ خرداد ۱۴۰۳ محدود به لیست صرفاً ۷۵۰ تعرفه کد کالا که مشخص نیست بر چه اساسی و با چه استدلالی به این سرعت و در ظرف چند ساعت تهیه گردیده است. جالب توجه است که کالاهای با ضرورت بسیار در این لیست شامل مواردی چون چوب اسکی، چوب ماهیگیری، و اقل و و غیره، کابینت پیانو، چوب هاکی، توپ اسکواش، چوب دستی اسکی، مانکن خیاطی و بسیاری کالاهای تعجب آور دیگر نام برد. اما بسیاری از اجزا و قطعات و مواد اولیه تولید، کالاها و ماشین آلات صنعتی و اجزا قطعات آنها نام برده نشده و در بلا تکلیفی مانده است.

نکته جالب توجه این است که این لیست با توجه به چه ضرورتی و با مشورت کدام نهادها تهیه شده است؟

■ **افزایش ناگهانی و غیر متعارف کارمزد ثبت سفارش واردات** از دیگر مواردی که فعالان بخش خصوصی در این نامه به آن اشاره کردند، می توان به عدم امکان ثبت سفارش برای شرکت های بازرگانی و همچنین عدم تخصیص ارز به مواد اولیه و ملزومات و قطعات مورد نیاز صنایع کشور و مردم نام برد.

افزایش ناگهانی و غیر متعارف کارمزد ثبت سفارش واردات در برخی موارد تا ۹۰۰۰ برابر سال گذشته به طوری که برای هر گونه تمدید یا ویرایش پرونده های تارزش زیر ۲۰۰۰۰۰ یورو باید درصد نامتعرفی برای هر مرحله ایجاد، تمدید و ویرایش پرداخت نمود که این نیز یک تبعیض سیستماتیک و غیر رقابتی برای شرکت های کوچک و متوسط دارای حجم تجارت کوچکتر می باشد که در پرونده های زیر ۱۰۰۰ یورو و کمتر گاهی تا ۱۰ درصد ارزش پرونده فقط بابت کارمزد ثبت سفارش پرداخت می گردد.

ادامه در صفحه ۸



از دیگر مواردی که فعالان بخش خصوصی در این نامه به آن اشاره کردند، می توان به عدم امکان ثبت سفارش برای شرکت های بازرگانی و همچنین عدم تخصیص ارز به مواد اولیه و ملزومات و قطعات مورد نیاز صنایع کشور و مردم نام برد.

هیچ اطلاع قبلی و ابطال نمودن بسیاری از پرونده های تأیید شده که سبب بروز مشکلات متعددی برای بخش خصوصی جهت عمل به تعهدات قراردادی و مناقصه ای خود و ورشکستگی و بی اعتبار نمودن بسیاری از شرکت ها.

■ **مقررات متناقض واردات** از دیگر مواردی که در این نامه ذکر شده است، می توان به اعلام مقررات متناقض ۷۷ بندی پیچیده و بعضاً متناقض برای واردات

فعالان بخش خصوصی، پس از آنکه فریادشان راه به جایی نبرد و کسی در صدد رفع مشکلات عظیم تأمین کالاهای مورد نیاز کشور بر نیامد، دست به دامان رهبر انقلاب اسلامی شدند.

آنها ضمن گلایه از عدم ثبات رویه ها و دستور العمل های تجارت خارجی دولت، اقدامات انجام شده را در قالب نامه ای به استحضار ایشان رساندند.

مهم ترین دغدغه این فعالان، عدم برنامه ریزی و تصمیم گیری صحیح در بخش تجارت خارجی و واردات کالاهای مورد نیاز کشور بوده است. آنچه که از متن این نامه برمی آید، ایشان از تصمیمات متناقض و برنامه ریزی نامناسب دولت و بانک مرکزی گلایه دارند که سبب آسیب هایی به بخش خصوصی شده است.

ایشان معتقدند که اکثر فعالان بخش خصوصی و شرکت های کوچک و بزرگ، با مشکلات فراوانی از جمله نبود مواد اولیه و تعطیلی و بیکاری پرسنل و... مواجه گردیده اند.

بی برنامه گی در نحوه تخصیص ارز

در همین راستا، این فعالان نمونه ای از این تصمیمات برنامه ریزی نشده و متغیر را بیان کرده اند که از آن جمله می توان به مواردی از قبیل: تغییرات مکرر رویه های ثبت سفارش واردات کالا و ایجاد مقررات پیچیده، و تغییرات بدون پیش بینی و اعلام قبلی، بی برنامه گی کامل در نحوه و زمان تخصیص ارز و عدم وجود هیچگونه برنامه تأمین ریال برای شرکت های تولیدی و بازرگانی به طوری که هیچگونه زمان بندی در زمان تأیید تخصیص ارز و... مشاهده نمی شود و کلیه شرکت ها با توجه به زمان محدود خرید ارز پس از تخصیص ارز با مشکلات تأمین مالی بسیاری روبه رو می شوند. به طوری که مستنداً مشاهده می شود تخصیص ارز کالاها بین ۱۰ تا ۱۳۵ روز به طور کامل پیش بینی نشده و بدون توجه به اولویت کالایی صادر و با مهلت ۲۰ روزه جهت تأمین ارز صادر می گردد که بخش خصوصی را با چالش جدی در زمینه برنامه ریزی مالی و اجرایی روبه رو نموده است. همچنین تغییر مکرر رویه های ثبت سفارش و حتی ابطال ثبت سفارشات و تخصیص ارزهای تأیید شده، ایجاد سهمیه بندی های ارزی رانت گونه گذشته محور، در مثالی که در این نامه آورده شده است، ذکر شده است که در مهر ماه ۱۴۰۲ ایجاد سهمیه بندی واردات، به یکباره بدون بررسی سقف اعتباری افراد و کاهش یک شبه سهمیه واردات ۱۴۰۲ شرکت ها به میزان ۸۵ درصد واردات سال گذشته بدون

فروشگاه شیرازی

SHIRAZI STORE

تهیه و توزیع کلیه قطعات اتومبیل های

جک ، گل ، لیفان و چانگان

ارسال به کلیه نقاط تهران و ایران



واحد فروش قطعات جک و گل:
۳۳۹۱۵۲۳۲ - ۳۳۱۱۳۲۹۷
۳۳۹۳۰۹۳۴
۰۹۱۲۳۳۹۵۷۰۳





واحد فروش قطعات لیفان و چانگان:
۳۳۹۲۴۰۳۴ - ۳۳۹۹۵۰۶۳



نشانی: خ ملت، پلاک ۸۴

SHIRAZI_JAC_VW_LIFAN @SHIVEHSABZSHIRAZI

توان لنت آریبا

Super Lent Arya

Brake Shoes

کیفیتی فراتر از انتظار

شماره استاندارد: ۶۶۸۵۶۲۲۰۰۵

تولید کننده انواع لنت ترمز خودرو و صنعتی



ثبت سفارش: ۰۹۱۲۴۷۶۳۲۵۹

www.ghatatnews.ir

دیرانجمن خودروسازان ایران:

با این وضعیت سامانه یکپارچه به سمت کشورهای کمونیستی پیش می‌رویم

■ شفق محمدحسینی / خبرنگار

یکی از گلایه‌های خودروسازان در چندسال اخیر، یعنی دقیقا از سال ۱۴۰۱ که سامانه یکپارچه تخصیص خودرو، راه اندازی و اقدام به فروش خودرو کرد، این بوده است که چرا همه فرایندهای فروش خودرو که پیش تر از طریق سایت‌های فروش شرکت‌های خودروسازی مثل ایران خودرو و سایپا و سایر شرکت‌های خودروسازی انجام می‌گرفت؛ حالا فقط با این سامانه انجام می‌شود. یعنی خارج از سامانه یکپارچه فروش خودرو وزارت صمت و بدون هماهنگی با این سازمان تقریبا غیر ممکن است.

گفتنی است سامانه یکپارچه فروش خودرو، توسط شورای رقابت و وزارت صمت طراحی و راه اندازی شده و زیر نظر وزارت صنعت، معدن و تجارت (صمت) ادامه فعالیت می‌دهد.

در همین زمینه احمد نعمت‌بخش، دبیرانجمن خودروسازان ایران در گفت‌وگو با ماهنامه قطعات خودرو به حاشیه‌های پیرامون سامانه یکپارچه خودرو و فضای آشفته بازار خودرو می‌پردازد.

نوسانات قیمت خودرو را، به‌ویژه در روزهای اخیر که برخی خودروها، مثلا تارا دنده‌ای، شاهد کاهش قیمت تا ۲۰ میلیون تومان بودیم، را ناشی از چه می‌دانید؟

به نظر من اینگونه نبوده است، که ما کاهش قیمت فروش شرکت‌های خودروساز را داشته باشیم. حتی همین حالا هم که به قول شما با کاهش قیمت‌ها در بازار روبه‌رو هستیم، همچنان قیمت بازار از قیمت کارخانه



بالتر است و جایی برای نگرانی نیست.

البته کاهش قیمت خودرو در بازار هم دلایل مختلفی دارد، که از آن جمله می‌توان به وضعیت سیاسی کشور اشاره نمود. همچنان که وضعیت بورس نیز خراب است و البته اثرات روانی انتخاب رئیس جمهور جدید و اینکه قرار است در آینده چه شود، نیز می‌باشد.

بخشی از این رکود به فضای جامعه بازمی‌گردد، که گذراست. **درباره سامانه یکپارچه تخصیص خودرو، به نظر شما عملکرد موفق داشته است و آیا درست است که عرضه خودرو این**

چنین انحصاری شود؟

نه بنده مخالف این سامانه هستم. از روز اول که سامانه یکپارچه خودرو، با همکاری شورای رقابت شروع به کار نمود، گفتند که ما می‌خواهیم قرعه کشی را جمع کنیم. من گفتم نمی‌شود، اینکه نوبت تحویل خودروها را بین ۳ ماهه‌الی ۲ سسه سال تعیین می‌کنند، همان قرعه کشی است.

اما این سامانه تبدیل به ترمزی شده است که بازار خودرو را به هم ریخته است. من در طول همین هفته مراجعه‌کنندگانی را داشتم که تقاضای خرید خودرو داشتند. و یا برخی می‌گفتند که از نوبت دریافت خودروی ما هم گذشته است اما هنوز خودرویی دریافت نکردیم.

بنده معتقدم که سامانه یکپارچه شرایط را به سمت کشورهای کمونیستی می‌برد.

شما چه راهکاری را پیشنهاد می‌دهید؟

من معتقدم که بهتر است شرکت‌ها اقدام به فروش خودرو، بر اساس قانون تجارت نمایندند. هر شرکتی در بازار رقابتی امتیازاتی را به خریداران می‌دهد. هر کدام از این شرکت‌ها در چهارچوب مقررات بازاریابی کنند. مثلا در انجمن خودروسازان ما ۳۸ عضو داریم که هر شرکت می‌تواند خود اقدام به فروش خودرو کند.

اجازه دهید هر شرکت خودش در چهارچوب قوانین، شروع به فروش خودرو کند.

مطمئن باشید همین مساله سبب ایجاد بازاری رقابتی و انگیزه‌ای برای خود شرکت‌ها هم می‌شود که در نهایت این رقابت شرکت‌ها در دادن تسهیلات و امکانات به خریداران به نفع مردم خواهد بود.

تائیدشده نمی‌داد. اینجوری بساط نامزدهای پوششی و تخریبی که دستمزدهای خوبی هم می‌گیرند، جمع می‌شد.

حسین انتظامی، فعال رسانه‌ای، با هشتگ انتخابات سالم در صفحه مجازی خود نوشت: کاش قانون انتخابات به شکلی بود که اجازه انصراف به نامزدهای

انصراف ممنوع

هشتگ، انتخابات سالم



نوزدهمین نمایشگاه قطعات، لوازم و مجموعه‌های خودرو:



نوزدهمین نمایشگاه بین‌المللی قطعات، لوازم و مجموعه‌های خودرو، از تاریخ ۲۹ خرداد تا اول تیر، در محل دائمی نمایشگاه‌های بین‌المللی تهران، برگزار خواهد شد.

از زیرگروه‌های تخصصی این نمایشگاه می‌توان به موارد زیر اشاره کرد: قطعات و مجموعه‌های خودرو، ماشین‌آلات و تجهیزات قطعه‌سازی، تحقیقات و طراحی مهندسی، مواد اولیه و تجهیزات جانبی خودرو، بازرگانی و خدمات پس از فروش، لوازم تزئیناتی خودرو، تعمیر و نگهداری خودرو، محصولات پاک‌کننده خودرو، نشریات تخصصی صنعت خودرو.

این نمایشگاه را می‌توان یکی از بزرگترین رویدادهای صنعتی و بازرگانی کشور دانست که با هدف ارائه قابلیت‌ها و توانمندی‌های شرکت‌ها و هدایت آنها به بازارهای گسترده‌تر برگزار می‌گردد.

همچنین از این نمایشگاه می‌توان به عنوان فرصتی برای صنعتگران خلاق جهت معرفی آخرین محصولات مدرن نام برد. در این نمایشگاه می‌توان با صنعت قطعات خودرو و سایر کشورهای آشنا شد. در این رویداد، آخرین دستاوردها و نوآوری‌ها در زمینه‌های مختلف صنعت خودرو از جمله قطعات و مجموعه‌های خودرو، ماشین‌آلات و تجهیزات قطعه‌سازی، تحقیقات و طراحی مهندسی، مواد اولیه، تجهیزات جانبی خودرو، بازرگانی و خدمات پس از فروش، لوازم تزئیناتی خودرو، تعمیر و نگهداری خودرو و محصولات پاک‌کننده خودرو به نمایش گذاشته می‌شود.

همچنین این رویداد مهم فرصتی ارزشمند برای فعالان صنعت خودرو، بازرگانان، متخصصان و علاقه‌مندان به منظور آشنایی با جدیدترین فناوری‌ها، تبادل نظر و برقراری ارتباطات تجاری فراهم می‌کند. نخستین دوره نمایشگاه قطعات در سال ۸۵ برگزار شد. از این دوره به بعد هر سال نمایشگاه خودرو بصورت پیوسته در تهران برگزار شده است.

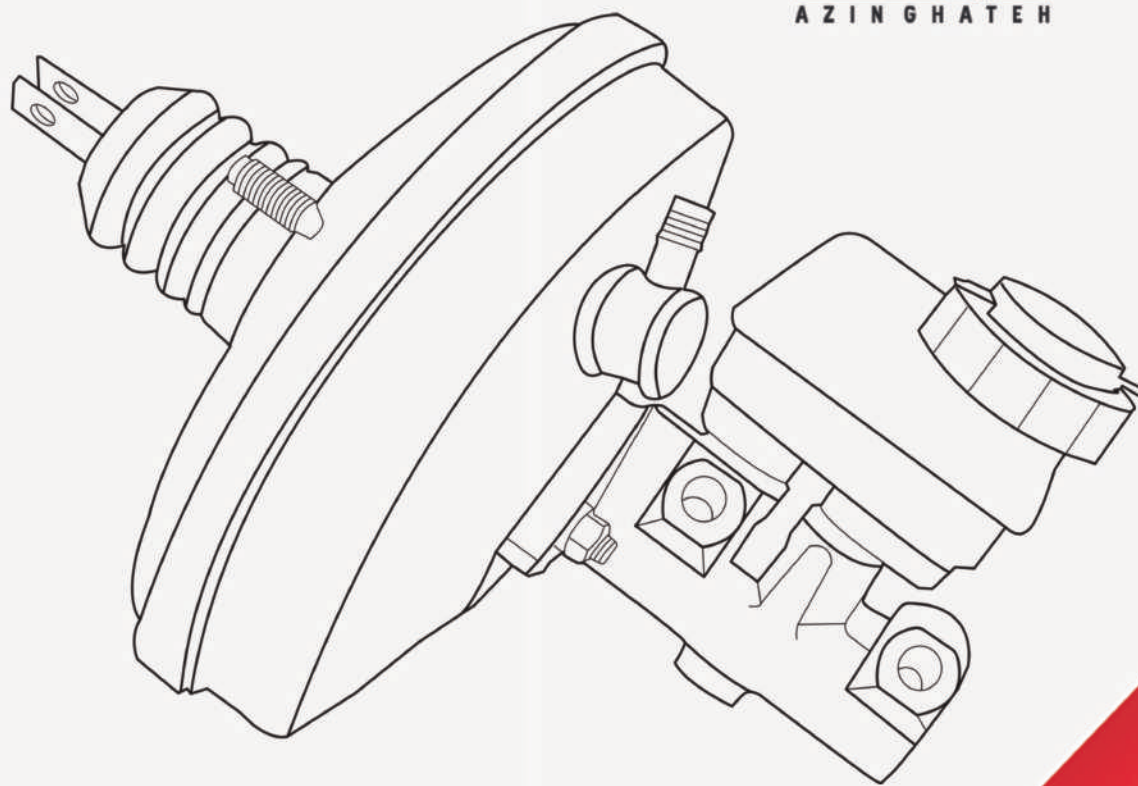

۰۲۱-۳۳۹۲۰۴۵۴
۰۲۱-۳۳۹۵۶۳۲۹

ضمانت، کیفیت، امنیت
تولید و پخش قطعات ترمز

WWW.AZINGHATEH.COM

پذیرش نمایندگی فعال شهرستان

تهران، خیابان اکباتان، کوچه
هشت متری ملت، پلاک ۳۰

کانال های تلگرامی مقصر افزایش قیمت دلار

رئیس بانک مرکزی معتقد است که نوسانات بازار غیررسمی با تنش های سیاسی جهش پیدای کند. محمدرضا زین رئیس کل بانک مرکزی در ادامه افزود: نوسانات بازار غیررسمی با تنش های سیاسی جهش پیدای کند؛ ولی بعد از هر جهش توانستیم قیمت آن را کاهش دهیم.

ثبات امنیتی و سیاسی یک کشور خیلی به ثبات ارز کمک می کند. رئیس کل بانک مرکزی گفت: ضریب تغییرات دلار غیررسمی در سال ۱۴۰۱ به میزان ۱۹۵ درصد بوده است و در سال ۱۴۰۲ به ۵۸ درصد و اسکناس مرکز مبادله از ۱۲۴ به ۹۱ رسیده است. که البته نرخ دلار غیررسمی تماما

در دست بانک مرکزی نیست و به کانال های خارجی نیز مربوط است. او ادامه داد: نرخ دلاری که در مرکز مبادله شکل می گیرد، نهایتا باید مبنای نرخ ارز در اقتصاد ایران باشد، ولی بازار غیررسمی یعنی کانال های تلگرامی با انتظارات منفی نرخ ها را بالا می برند که به نوعی منجر به فرار سرمایه می شود.



■ بهارمشفق / خبرنگار

سامانه بازی بجای هوشمندسازی

هفت خان (خوان) سامانه ها



سامانه های متفاوت ارائه دهنده خدمات وارد شد.

■ معایب دولت الکترونیک

هوشمندسازی خدمات دولتی بیش از هر زمانی در دولت سیزدهم مطرح و اجرایی شد. از سال های بسیار قبل، همواره لزوم اجرایی آن مطرح می شد، اما زیرساخت های کافی برای آن نبود و همچنان هم نیست. هر چند دولت سیزدهم و رئیس جمهور فقید آن، معتقد بودند که دولت در این زمینه موفق عمل کرده است، اما برخی از کارشناسان و مردم نیز از عملکرد این سامانه ها چندان راضی نیستند. به طوری که برخی معتقدند قطعی این سامانه ها و همچنین فرستادن اطلاعات اشتباه برای کاربران متفاوت، از نواقص این سامانه هاست.

اما یک مساله دیگر هم وجود سامانه های مختلف برای یک فعالیت مشخص است، مثلا برای شخصی که قصد خرید یا ثبت نام برای

از حدود سه دهه پیش اصطلاح دولت الکترونیک رواج پیدا کرد. هر چند در کشور ما پدیده های تقریبا نوظهور است. با گسترده شدن فناوری اطلاعات، کشورهای مختلف دنیا تلاش کردند از شکل فیزیکی مرسوم و وضعیت موجود فاصله بگیرند. به طوری که در اغلب کشورهای پیشرفته دنیا دیگر آن شکل حضور فیزیکی و همچنین خدمات کاغذی به مراجعه کنندگان چندان رواجی ندارد. هر چند این مساله در کشور ما کندتر از دیگر کشورها به پیش می رود.

سامانه های الکترونیک، در راستای دولت الکترونیک شکل گرفت که از آنجمله می توان به انواع سامانه های یکپارچه سازی اشاره کرد. سامانه یکپارچه فروش خودروهای داخلی، سامانه تامین اجتماعی، شهروندان از طریق پنجره ملی خدمات دولت هوشمند، می توانند وارد انواع سامانه هایی شوند که دولت با هدف ایجاد سهولت در ارائه خدمات به شهروندان کشور ایجاد کرده است؛ به طوری که تنها با یک بار احراز هویت می توان خدمات مورد نظر را دریافت نموده و یا به

ما آدم های جالبی هستیم. در کشوری زندگی می کنیم، با انواع و اقسام تناقض ها. همه در مقابل یکدیگر لیخند می زنیم و از هم تمجید می کنیم، اما همین کنار دستی مان، دو قدم آن طرف تر که می رود، به قول معروف، کله پاچه اش را بار می گذاریم. در ظاهر همه خوب، بی نقص، بی عیب و مرتب، چون شهر گل و بلبل که نه آلودگی هوا دارد، نه خودروهای فاقد معاینه فنی و نه درودپواری ناموزون. انگار که شهرداری کل شهر را شسته است، این ظاهر است اما در باطن اوضاع متفاوت است. آن قدر که تظاهر می کنیم خوب و یکرنگ نیستیم.

با فراگیر شدن گوشی های هوشمند در ایران، دسترسی همگانی به شبکه ها و برنامه های کاربردی (اپلیکیشن ها) هم بیشتر شد. به طوری که در سال های اخیر، برخی از این اپ ها به بخش مهمی از زندگی هر ایرانی تبدیل شده است.

از اپلیکیشن های پر کاربرد می توان به واتساپ و اینستاگرام اشاره کرد. که از قضا هر دو فیلتر هستند، اما هم چنان با نصب انواع فیلتر شکن های رایگان و پولی مورد استفاده قرار می گیرند. این در حالیست که در دسر استفاده از پیام رسان های داخلی به مراتب کمتر است. جالب تر اینکه با وجود ممنوعیت تویتر سابق و ایکس فعلی اغلب دولت مردان از آن استفاده می کنند. حالا چرا ما نمی دانیم!

از این رو هم چنان مرگ خوب است اما برای همسایه، حالا برویم سراغ دولت هوشمند که ظاهرش خیره کننده و باطنش خسته کننده است.

■ تعریف دولت الکترونیک

در تعریف دولت الکترونیک، در کتاب فن آوری اطلاعات در حوزه مدیریت، نوشته افریم توربان، آمده است: دولت الکترونیک به این معناست که به طور کلی از فناوری اطلاعات و به طور ویژه از تجارت الکترونیک برای ارائه اطلاعات و خدمات به گروه های زیر استفاده می شود: شهروندان، شرکای تجاری و تامین کنندگان کسب و کارها، کارکنان دولت، دولت الکترونیک همچنین می تواند بستری کارآمد برای تراکنش های تجاری با شهروندان و کسب و کارها و همین طور بدنه خود دولت باشد.

اما جالب است که بدانید، هنوز با گذشت این همه سال، تعریف واحدی برای دولت الکترونیک که تمام دولت ها و نهادهای بین المللی و کارشناسان بر آن توافق داشته باشند، بیان نشده است.

■ پنجره ملی خدمات هوشمند دولت

پنجره ملی خدمات هوشمند دولت یک راه امن برای دسترسی آنلاین به خدمات دولتی از طریق یک درگاه واحد است.

از مهم ترین اهداف این پنجره می توان به ایجاد بستر تبادل داده، اطلاعات و خدمات بین دستگاه های اجرایی، زیرساخت استعلام الکترونیکی اطلاعات بین دستگاه های اجرایی، قابلیت توسعه ارتباطات الکترونیکی دستگاه های اجرایی فارغ از هر گونه ماهیت درونی سامانه ها و مکان فیزیکی واحدهای اجرایی دولت، انتقال اطلاعات امن و سریع بین سامانه های مختلف در بستر سازمان های دولتی از طریق سرویس و تمرکز اطلاعات در قالب سرویس ها در یک بستر واحد که امکان توسعه در سطح ملی و حتی فراملی را فراهم کند، اشاره کرد.

بر اساس آخرین آمار اعلام شده از سوی مسئولان، سال ۱۴۰۰، حدود ۱۳۰۰ خدمت از سوی ۶۷ دستگاه روی این مرکز به متقاضیان ارائه می شد که تعداد کل تراکنش ها به دو میلیارد و ۶۰۰ میلیون عدد رسیده بود، در حالی که این عدد در دی ماه سال ۱۴۰۲ حدود به ۲۵۰۰ خدمت از سوی ۹۱ دستگاه رسید که تعداد کل تراکنش ها از ابتدای سال جاری تا پایان دی ماه به حدود ۷ میلیارد و ۳۴۰ میلیون عدد رسانده است.

فروشگاه ماهان (الطافی)

پذیرش نمایندگی فعال از کل کشور

توزیع کلیه قطعات ترمز خودروهای داخلی

NOPA نوپا

۰۹۱۲ ۴۶۶ ۴۰ ۸۳ - ۰۲۱ ۳۳ ۹۰ ۸۰ ۲۶

خیابان اکباتان - بین ۸ متری ملت و صادرات - بلاک ۵۹

تایید اصالت تضمین کیفیت

خدمات مستقیم

- 1 خدمات هولوگرام اصالت
- 2 خدمات پاساژ اینترنتی شناسا
- 3 (جهت معرفی شرکتهای معتبر فعال قطعات یدکی)
- 4 خدمات گارانتی محصولات توسط شرکت شناسا
- 5 خدمات چاپ کد شناسه و کد رهگیری
- 6 خدمات ثبت و اخذ کد شناسه از سامانه جامع تجارت
- 7 خدمات کد خدمت مودیان مالیاتی
- 8 خدمات ایران کد
- 9 خدمات GTIN

خدمات غیر مستقیم

- 9 استفاده از گزارشات آماری از سطح بازار
- 10 دریافت مشاوره مالی و مالیاتی
- 11 دریافت مشاوره تجاری و بازرگانی
- 12 دریافت مشاوره حقوقی
- 13 استفاده از خدمات آموزشی
- 14 استفاده از خدمات بیمه
- 15 (درمان تکمیلی و سایر بیمه ها اعم از ثالث، بدنه، مسئولیت و غیره)
- 15 استفاده از خدمات تبلیغات در سایت شناسا
- 16 استفاده از خدمات تبلیغات در اینستاگرام شناسا
- 17 استفاده از خدمات تبلیغات در شناسا
- 18 انجام تحقیقات در خصوص رضایت از برند
- 19 ارائه گزارش از وضعیت فروش هولوگرام به مشتریان شناسا

shenasa_co
shenasa.co.ir
shenasapasaj.ir

021 33979008
T.me/shenasaco

با هدف تحقق شعار سال، روز سه‌شنبه ۲۵ اردیبهشت ماه ۱۴۰۳ محمد مخبر معاون اول رئیس‌جمهور و جایگزین موقت رییس‌جمهور میزبان حمیدرضا رستگار رئیس، محمدرضا فرجی نایب رئیس اتاق اصناف تهران و جمعی از روسای اتحادیه‌های صنفی تهران بود. در این نشست که با هدف دستیابی به راهکارهای مقتضی در خصوص تحقق شعار سال برگزار شد، در جلسه مزبور راهکارها و روندهای مورد نیاز جهت تحقق شعار سال و به تبع آن جهش و رشد تولید با مشارکت حداکثری فعالان صنفی - به عنوان

با هدف تحقق شعار سال بر گزار شد؛

جلسه اصناف با معاون اول

نشست بود. در همین راستا محمد مخبر، معاون اول رئیس‌جمهور دستوراتی را در خصوص بهبود شرایط کاری اصناف به مبادی ذیربط صادر کرد. گفتنی است این سلسله جلسات به دستور معاون اول رئیس

نمایندگان بخش خصوصی - مورد بحث و تبادل نظر قرار گرفت. همچنین یافتن راهبردهای اساسی به منظور رفع مشکلات و موانع توسعه فعالیت‌های صنفی در حوزه‌های گوناگون تولیدی و توزیعی از دیگر موضوعات مطرح در این



جمهور به صورت توبه‌ای در خصوص مورد اشاره بر گزار شده و در آینده نیز ادامه خواهد داشت.

حمیدرضا دهقانی نیا، سخنگوی ستاد مبارزه با قاچاق کالا و ارز؛

فروشندگان طلا ۶ ماه از ثبت موجودی معاف شدند

طلافروشان از ثبت موجودی خود در سامانه جامع تجارت ناراضی هستند.

حالا حمیدرضا دهقانی نیا، سخنگوی ستاد مبارزه با قاچاق کالا و ارز گفت: بر اساس توافق صورت گرفته با صنف طلافروشان، فروشندگان طلا تا شش ماه از ثبت موجودی در سامانه جامع تجارت معاف شدند و این مهلت قابل تمدید است.

حمیدرضا دهقانی نیا گفت: طی جلسه کارشناسی که در ستاد مرکزی مبارزه با قاچاق کالا و ارز و با حضور مسئولان این ستاد و وزارت صمت، رئیس اتاق اصناف تهران و همچنین فعالان صنف طلا و سایر مسئولان ذیربط برگزار شد، در خصوص چگونگی اجرای ضوابط اختصاصی گروه کالایی فلزات گرانبها و گوهر سنگها موضوع تبصره ۴ ماده ۱۸ قانون مبارزه با قاچاق کالا و ارز توافقات جدیدی حاصل شد.

وی افزود: موارد مورد توافق قرار گرفته که مراحل قانونی ابلاغ آن به زودی طی میشود به این شرح است:

۱. در خصوص ثبت موجودی مقرر شد صرفاً سه گروه به شرح زیر اقدام



نمایند: تولیدکننده طلا از معدن و تولیدکننده شمش طلا نسبت به ثبت موجودی در سامانه جامع تجارت اقدام مینمایند. واردکننده و صادرکننده کالاهای مشمول نسبت به ثبت موجودی در سامانه جامع تجارت اقدام مینمایند.

قطع سهمیه سوخت این خودروها

در راستای طرح ماده ۴۸ قانون بیمه شخص ثالث، معاون ستاد مدیریت حمل و نقل و سوخت، از عدم بر خورداری ۳۰۰ هزار وانت بار فاقد بیمه خبر داد. سید کاظم عزیزی، معاون صنایع و انرژی ستاد مدیریت حمل و نقل و سوخت گفت: در مرحله سوم از اجرای ماده ۴۸ قانون بیمه شخص ثالث، وانت بارهای فاقد بیمه مشمول اعمال عدم تخصیص سهمیه سوخت قرار می‌گیرند و در همین راستا اطلاعات کامل ناوگان وانت بارهای کشور که نزدیک به ۳ میلیون دستگاه بوده است از حیث دارا بودن بیمه نامه شخص ثالث بررسی شد که مشخص گردید بیش از ۳۰۰ هزار دستگاه وانت بار کشور یعنی بیش از ۱۰ درصد از این ناوگان عمومی فاقد بیمه شخص ثالث بودند. مجری طرح ماده ۴۸ قانون بیمه شخص ثالث با بیان اینکه مطابق این ماده قانونی، ستاد مدیریت حمل و نقل و سوخت مکلف است از صدور هر گونه کارت سوخت و تخصیص سهمیه سوخت برای خودروهای فاقد بیمه نامه جلوگیری به عمل آورد و در تبصره ذیل این ماده بیمه مرکزی و فراجا مکلف شده‌اند تا اطلاعات و وسایل نقلیه را به صورت برخط در اختیار ستاد قرار دهند، اظهار کرد با محوریت ستاد مدیریت حمل و نقل و سوخت و حضور فعال و همکاری دستگاه‌های اجرایی مرتبط از جمله بیمه مرکزی، فراجا

و شرکت ملی پخش فرآورده‌های نفتی ایران، این ماده قانونی عملیاتی شد و طرح ابتدا در حوزه ناوگان گازوئیل سوخت‌گرا اجرا شد و سپس تاکسی‌های درون و برون شهری فاقد بیمه مشمول عدم برخورداری از سهمیه سوخت قرار گرفتند و هم‌اکنون نیز طرح در بخش وانت بارهای فاقد بیمه در حال اجراست. معاون ستاد مدیریت حمل و نقل و سوخت کشور در رابطه با تأثیر اجرای این ماده قانونی در مراجعه دارندگان ناوگان فاقد بیمه جهت اخذ بیمه نامه شخص ثالث گفت: این ماده قانونی یکی از مهم‌ترین مواد قانونی جهت هشداری عملی به جامعه هدف برای دریافت بیمه نامه شخص ثالث می‌باشد و اثرات اجرای آن در این خصوص تاکنون مشهود و ملموس بوده است، اظهار کرد بیش از نیمی از دارندگان ناوگان گازوئیل سوخت‌گرا فاقد بیمه طی ۱۰ ماه سپری شده از اجرای این طرح، اقدام به دریافت بیمه نامه نموده و تخصیص سهمیه سوخت آنها به روال عادی بازگشته و مابقی همچنان مشمول عدم تخصیص سهمیه سوخت می‌باشند همچنین در حوزه تاکسی نیز طی دو ماه اخیر که طرح اجرا شده است بیش از ۲۰ درصد مخاطبین جهت دریافت بیمه نامه اقدام نموده و مجدداً از سهمیه سوخت برخوردار شده‌اند.

راه اندازی بازار ارز توافقی

بانک مرکزی خبر از راه اندازی تالار ارز توافقی داده است.

بانک مرکزی با هدف تسریع در رفع تعهد ارزی و برگشت ارز صادرکنندگان خرد بخش خصوصی و در راستای عمق بخشی به بازار رسمی ارز در راستای سیاست تثبیت ارزی، تصمیم گرفته است تالار ارز اشخاص را در مرکز مبادله ارز و طلای ایران راه اندازی کند.

بانک مرکزی با هدف تسریع در رفع تعهد ارزی و برگشت ارز صادرکنندگان خرد بخش خصوصی که سالانه حدوداً هشت تا ۹ میلیارد دلار است و در راستای عمق بخشی به بازار رسمی ارز در راستای سیاست تثبیت ارزی، تصمیم گرفته است با همکاری وزارت صمت، تالار ارز اشخاص (بازار ارز توافقی) را در مرکز مبادله ارز و طلای

ایران در آینده نزدیک راه اندازی کند.

طبق تأکید محمدرضا فرزین، رئیس کل بانک مرکزی، با راه اندازی سامانه تبادل ارز اشخاص در مرکز مبادله، صادرکنندگان خرد بخش خصوصی می‌توانند ارز خود را با قیمت توافقی در این بازار رسمی و ضابطه‌مند عرضه کنند.

رئیس شورای پول و اعتبار همچنین با اشاره به عوامل اصلی تشکیل این بازار در مرکز مبادله ارز و طلای ایران گفت: بانک مرکزی نیز در این بستر رسمی به عنوان ناظر و رگولاتور حضور خواهد داشت و در صورت نیاز و به منظور تنظیم و ایجاد ثبات قیمت در بازار ارز توافقی نیز مداخله خواهد کرد.

شاعری در وادی طبیعت از صنف لوازم یدکی

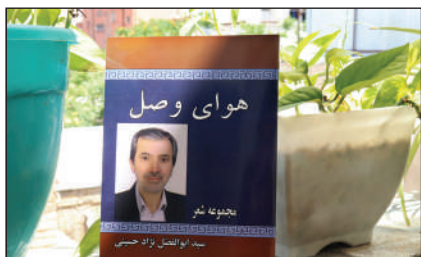

ایشان در مقدمه هم ذکر کرده‌اند که نیازمند نظر‌ها و راهنمایی‌های دلسوزانه خوانندگان هستند. پس خالی از لطف نیست که کتاب ایشان را بخوانیم. یکی از دوبیتی‌های ایشان که در پشت جلد هم آمده است را در زیر می‌خوانیم:

در این دنیا که بر عکس است و بر عکس
 زما ماند بجا یک عکس و یک عکس
 چونیکوبنگری بر عکس‌ای دوست
 تو عبرت‌ها بگیر از همین عکس

شعر را مقصود اگر آدمگری است
 شاعری هم شیوه پیغمبری است
 بیان این شعر با آن شکسته نفسی کمی ناهمگون
 است، هر چند برخی بزرگان، شاعری را نوعی
 پیامبری می‌دانند و الهام‌بخش. شبیه آنچه اقبال
 نیز در این بیت گفته‌است.
 همین انس با ادبیات و هم‌نشینی با قلم و طراوت
 طبع، در اشعار و نیز وجود ایشان به چشم می‌آید.
 به گونه‌ای که در قالب یک تک‌بیتی سروده‌اند:
 اگر باشد کسی را عقل و احساس
 خدا را ببند از گل‌های گیللاس
 همین بیت‌نشان از طبع لطیف و نکته‌سنجی ایشان
 دارد. باشد که این کتاب مقبول خوانندگان افتد.

اما برخی از اشعار مانند "افسانه‌ایک" بسیار طولانی هستند. شاید لازم بود شاعر با تعمق بیشتری و صرف زمان طولانی‌تری برای ویرایش اشعار، این مجموعه را منتشر می‌کرد.

اشعار ایشان برخی آئینی، برخی با رویکردی انتقادی و تعدادی هم در وصف طبیعت، بخصوص طبیعت رودبار قصران و اطراف آن می‌باشد. البته خود شاعر این مجموعه در مقدمه هم بیان کرده‌اند که من خود را شاعر نمی‌دانم و این دلبسته‌ها تنها یادگاری برای آیندگان است. البته شکسته‌نفسی از عادات ما ایرانیان است. هر چند انتهای مقدمه را بسا بیتی از اقبال لاهوری به پایان بردند:



سیدابوالفضل نژاد حسینی، از همکاران صنفی که در حوزه لوازم یدکی، رسته بلبرینگ فعال هستند، دارای طبعی لطیف و شاعر نیز می‌باشند. ایشان در سال ۱۴۰۲ مجموعه شعر "هوای وصل" را منتشر کردند، که طبع لطیفشان و روحیه طبیعت دوستی و حضور در طبیعت در بیت‌ها به چشم می‌آید، اما در برخی موارد انگار دقت کافی به خرج نداده‌اند. گاه می‌بینیم که تک‌بیتی را سروده‌اند، که می‌توانست بیشتر و کامل‌تر باشد، در کنار این

بازار سیاه و ام‌ها



نبود یک بازار متشکل، سرکوب نرخ سود تسهیلات به جای نرخ توافقی، وجود بوروکراسی و زمان بر بودن تامین مالی، باعث شده که بازار سیاه و ام‌ها با نرخ‌های نجومی جایگزین آن شود.

یکی از نیازهای امروز مردم و فعالان اقتصادی، تامین مالی فوری برای نیازهای اورژانسی است. نبود یک بازار متشکل، سرکوب نرخ سود تسهیلات به جای نرخ توافقی، وجود بوروکراسی و زمان بر بودن تامین مالی، باعث شده که بازار سیاه و ام‌ها با نرخ‌های نجومی جایگزین آن شود. با توجه به نیاز فوری افراد به پول نقد، عمده فعالان این بازار نرخ‌های مختلفی پیشنهاد می‌دهند که باعث می‌شود سود بالایی کسب کنند و از سوی دیگر، افراد برای بازپرداخت این نوع وام با مشکل روبه‌رو شوند.

در سال‌های اخیر افزایش هزینه‌ها در بخش‌های مختلف کالا و خدمات از مهم‌ترین چالش‌ها و دغدغه‌های اصلی خانوارها به‌ویژه در بخش مسکن و خودرو به شمار می‌رود. بر این اساس نیاز آنها به دریافت تسهیلات اعم از خرد و کلان افزایش یافته، اما به‌رغم این نیاز به نظر می‌رسد که راهکارهای رسمی دیگر جوابگوی این نیازها نخواهد بود. بنابراین این سوال مطرح می‌شود که متقاضیان در صورت نیاز فوری به تسهیلات از چه مسیری استفاده می‌کنند؟ بی‌شک روند صعب‌العبور اداری بانک‌ها پاسخی‌گویی نیاز آنها به‌ویژه افرادی که مدت زمان محدودی در اختیار دارند (درمان بیماری) نخواهد بود و آنها به بازار غیررسمی برای حل مشکلات خود پناه می‌برند. از جمله این بازارها باید به بازار تسهیلات غیررسمی، با سودهای نجومی اما در مدت زمان کمتر از یک روز اشاره کرد. این نرخ‌ها در بازار سیاه به دلیل اصطکاک وام‌دهی در بازار رسمی به‌وجود می‌آید.

تسهیلات غیر رسمی بانک‌ها

شواهد نشان می‌دهد که بانک‌ها جز تسهیلات تکلیفی، گزینه وام‌دهی را تنها با معدل حساب و مانده‌گیری برای افراد باز گذاشته‌اند. در این بین بانک رسالت روند آسان‌تری برای اعطای تسهیلات به افراد در نظر گرفته که این روش نیز مستلزم مانده‌گیری حساب است و در یک هفته قابل پرداخت است.

اما ناگفته نماند که یک هفته مراحل پرداخت وام بوده و پیش از این شهروندان باید با توجه به مبلغ درخواستی میزان آن سرمایه خود را برای مدت زمان ۲ تا ۶ ماه در حساب نگه دارند تا با معدل حساب خود به این تسهیلات دست پیدا کنند. یاز بازار غیررسمی خرید و فروش امتیاز وام رسالت اعتبار کافی برای دریافت وام را خریداری کنند.

اما برخی از موقعیت‌هایی برای افراد رقم می‌خورد که زمان و سرمایه این نوع تسهیلات را نداشته و برای درمان بیماری، خرید مسکن، خرید خودرو و نیاز فوری به پول خواهند داشت. بی‌شک رویه‌های رسمی نمی‌توانند نیازهای افراد را در مدت زمان کوتاه برطرف کند. بنابراین بازار غیررسمی تنها گزینه پیش روی آنها خواهد بود. در این روش غیررسمی افراد بدون در نظر گرفتن سوده‌های اعلامی و در نظر گرفتن مسیرهای قانونی با یکدیگر معامله می‌کنند.

این معامله بدون ضامن بوده، قراردادی نداشته و تنها با چک و سند شکل می‌گیرد. اما چه عاملی این روش را از روش‌های بانکی متمایز کرده؟ سوده‌های نجومی، زمان، عدم نیاز به ضامن و استعمال معدل مانده حساب و در نهایت اینکه دریافت این پول سقف معینی ندارد.



تامین برق پایدار در اولویت

با توجه به فصل گرمایی که در پیش است، ضرورت استفاده از سیستم‌های سرمایشی بیش از پیش است. مردم انتظار دارند که برق مورد نیاز آنان بدون وقفه تأمین شود.

عبدالرسول پیشاهنگ، مدیرعامل شرکت مادر تخصصی در بازدید از نیروگاه شهید سلیمی نکاو در جلسه‌ای که با حضور مدیران و کارشناسان نیروگاه و شرکت تولید نیروی برق شهید سلیمی برگزار شد، پس از شنیدن گزارش پیشرفت کار پروژه‌های آب‌شیرینکن (BWRO۲)، لایروبی حوضچه آبگیر واحدهای بخار و آخرین وضعیت تعمیرات نیمه‌اساسی واحد یک بخار، با اشاره به افزایش دمای هوا و ضرورت تأمین برق مورد نیاز مشترکان، بر جدیت بیشتر و تلاش جهادی و شبانه‌روزی کارکنان بخش تولید

بیش از پیش است. مردم انتظار دارند که برق مورد نیاز آنان بدون وقفه تأمین شود.

عبدالرسول پیشاهنگ، مدیرعامل شرکت مادر تخصصی در بازدید از نیروگاه شهید سلیمی نکاو در جلسه‌ای که با حضور مدیران و کارشناسان نیروگاه و شرکت تولید نیروی برق شهید سلیمی برگزار شد، پس از شنیدن گزارش پیشرفت کار پروژه‌های آب‌شیرینکن (BWRO۲)، لایروبی حوضچه آبگیر واحدهای بخار و آخرین وضعیت تعمیرات نیمه‌اساسی واحد یک بخار، با اشاره به افزایش دمای هوا و ضرورت تأمین برق مورد نیاز مشترکان، بر جدیت بیشتر و تلاش جهادی و شبانه‌روزی کارکنان بخش تولید

فرصت یک ماهه قطعه سازان

شرکت ساپکو با ارسال نامه رسمی به انجمن صنایع همگن قطعه سازی کشور اعلام کرد: تمام سازندگان قطعات خودرو کشور لازم است حداکثر تا ۱۱ خردادماه اطلاعات ثبت سفارش مرتبط با نیاز ایران خودرو را در سامانه جامع تجارت

بارگذاری کنند. ثبت این اطلاعات براساس سیاست های اتخاذ شده وزارت صمت مبنی بر لزوم تأییدیه شرکت های خودروساز بر ثبت سفارش های خرید خارجی زنجیره تامین صنعت خودرو ضروری است.

از این رو لازم است اعضای محترم انجمن صنایع همگن قطعه سازی خودرو کشور هر چه سریعتر نسبت به تهیه و بارگذاری اطلاعات موردنظر شرکت ساپکو در سامانه جامع تجارت اقدام نمایند.



تاخیر در ابلاغ آئین نامه واردات خودروهای کار کرده:

دولت زمان دقیقی اعلام نمی کند



واردات خودروهای کار کرده از آن آئین نامه هایی بود که از ابتدا با چالش هایی روبه رو و موافقان و مخالفان بسیاری داشت. دولت این آئین نامه را تصویب و در انتظار ابلاغ قرار دارد، هر چند حالا با گذشت بیش از یک سال، هنوز ابلاغ نشده است. برخی کارشناسان معتقدند که واردات خودروهای کار کرده، خود معضلات پیچیده ای دارد. هر چند برخی نیز معتقدند این مساله می تواند سبب ریزش قیمت خودرو در داخل شود. هر چند طبق اظهار نظر های دولت، گویا هنوز تاریخ دقیقی از ابلاغ آن در دست نیست.

بیش از ۷ ماهه از تصویب قانون واردات خودروهای کار کرده توسط نمایندگان مجلس می گذرد و هنوز این قانون به مرحله اجرا نرسیده؛ قانونی که اگر چه آئین نامه مرتبط با آن در دولت به تصویب رسیده است؛ اما در مرحله ابلاغ قفل شده و اگر چه بالغ بر ۷ ماه از تصویب آن می گذرد؛ ولی گویا ابلاغی برای اجرای آن در کار نیست.

دولت از اظهار نظر شفاف در این رابطه خودداری می کند تا همچنان واردات خودروهای کار کرده بلا تکلیف بماند. عباس علی آبادی، وزیر صنعت بارها به سوالات درباره عدم ابلاغ آیین نامه خودروهای کار کرده پاسخ داده و به نوعی از خود سلب مسئولیت کرده است. او می گوید: آیین نامه باید توسط دولت ابلاغ شود و تا آن زمان، کاری از دست او در این زمینه بر نمی آید و او هم مانند دیگران منتظر ابلاغ آیین نامه خودروهای کار کرده از سوی دولت است.

وزیرصمت: تا ابلاغ نشود کاری از من بر نمی آید

عباس علی آبادی، وزیرصمت در همین راستا گفته است که «آئین نامه خودروهای کار کرده تصویب و به دولت ارسال شد، تا زمانی که این آیین نامه مراحل خود را طی نکند و ابلاغ نشود، من عملاً کار دیگری نمی توانم انجام دهم؛ چرا که تا زمانی که ابلاغیه نباشد نمی توانم سوالات را شما پاسخ دهم و باید منتظر باشم نظر دولت را دریافت کنم، چون نظر وزارت صمت به تنهایی قابل اجرا نیست.»

در این میان با توجه به این که آیین نامه های دولت باید رسماً ابلاغ شود و مدت زیادی است که خبری از این اتفاق نیست، به نظر می رسد که عزمی هم برای اجرای آن وجود ندارد. در این میان، برخی نمایندگان مجلس می گویند که برخی معاونان رده بالای رئیس جمهور مخالف واردات خودروهای کار کرده هستند و به همین دلیل آیین نامه ابلاغ نمی شود؛ اما عمده نمایندگان مجلس معتقد هستند که کمبود منابع ارزی مانع از ابلاغ آیین نامه و واردات خودروهای دست دوم است.

در همین زمینه سیدجواد حسینی کیا، عضو کمیسیون صنایع و معادن مجلس شورای اسلامی در مورد عدم ابلاغ آئین نامه واردات خودروهای کار کرده از سوی دولت، گفت: وقتی ارز نباشد، دچار مشکل می شویم و حالا هم کمبود ارز مانع از ابلاغ آئین نامه و اجرای قانون واردات خودروهای کار کرده شده است. به گفته حسینی کیا، راهکار خروج از این بن بست، استفاده از ارز ایرانیانی است که در خارج از کشور، ارز موجود دارند، باید بانک مرکزی منشأ ارز آنها را بررسی کند و پس از تأیید بانک مرکزی بتوانند با ارز خود خودرو وارد کنند تا این مشکل در شرایط فعلی حل شود.

وی در پاسخ به این سوال که آیا نمایندگان مجلس بحث استفاده از ارز اشخاص خارج از کشور را برای واردات خودرو را پیگیری کرده اند یا خیر، گفت: این موضوع را گفته ایم و در قالب اصلاح ماده ۴ قانون ساماندهی بازار خودرو هم مصوب کردیم، اما با مخالفت مجمع تشخیص مصلحت نظام مواجه شد.

این نماینده مجلس با تأکید بر این موضوع که چون تحریم هستیم، ارز نداریم، گفت: باید واردات خودرو برای همه افراد آزاد باشد، اگر صرفاً شرکت های واردکننده و خودروسازان خودرو وارد کنند، آن اتفاقی که از واردات خودرو انتظار داریم، رخ نمی دهد.

وزیر راه و شهرسازی:

توسعه زیر ساخت ها در حوزه ریلی



تولید کنندگان داخل انجام می دهیم.

وی ادامه داد: البته در حوزه واگن باری بحران نداریم و تعداد شرکت هایی که در این حوزه کار می کنند قابل توجه است. در حوزه لکوموتیو تا جای ممکن واگذاری را در برنامه داریم و خواسته ماز را هم همین بوده که بار از بخش دولتی به خصوصی واگذاری کنیم که امیدواریم این کار تا جای ممکن امسال انجام شود برای اینکه بار حوزه سوددهی برای بخش خصوصی است و با این کار نیاز کشور برای تحقق اهداف ترانزیتی هم محقق شود.

کاهش زمان سیر کالا از روسیه به بندرعباس

وزیر راه و شهرسازی با اشاره به دیدار روسایی جمهوری ایران و روسیه بیان کرد: زمان سیر کالا از روسیه به بندرعباس کاهش قابل توجهی پیدا کرده است. یکی از کارهایی که می تواند کشورها را به جابه جایی کالا از کریدورهای شمال به جنوب و شرق به غرب ایران ترغیب کند،

کشمکش بین بخش خصوصی و دولتی در حوزه لکوموتیو نیز مشهود است. هر چند وزیر راه و شهرسازی معتقد است که بخش مسافری به دلیل سودده نبودن برای بخش خصوصی چندان جذاب نیست.

مهرداد بذریاش، وزیر راه و شهرسازی در مراسم افتتاح یازدهمین نمایشگاه حمل و نقل ریلی با بیان اینکه امیدواریم در سال ۱۴۰۳ بتوانیم سال متفاوتی را در حوزه ریلی داشته باشیم، گفت: در زمینه حمل و نقل ریلی آنچه مهم است، توسعه زیر ساخت ها از نظر توسعه خطوط و ناوگان ها و کشنده هاست. از سال گذشته برنامه ای هدف قرار دادیم که این کارها اثرات خود را در بخش ترانزیت و جابه جایی کالا بگذارد. در حوزه لکوموتیو تا جای ممکن واگذاری را در برنامه داریم و خواسته ماز را هم همین بوده که بار از بخش دولتی به خصوصی واگذاری کنیم، زیرا بار حوزه سوددهی برای بخش خصوصی است و با این کار نیاز کشور برای تحقق اهداف ترانزیتی هم محقق شود.

وی ادامه داد: اینکه بتوانیم بار را از بخش جاده ای به ریلی با مشوق هایی که قرار می دهیم منتقل کنیم، منافع زیادی متوجه کشور خواهد کرد؛ از جمله ایمنی بیشتر جاده ها، زیرا از هدف گذاری های اصلی مادر دولت کاهش سوانح جاده ای است که به دلیل نبود ایمنی کافی در جاده ها رخ می دهد و از دلایل اصلی آن تردد ماشین های تجاری و نبود ایمنی کافی در نقاط حادثه خیز است.

مشوق هایی در قالب تهاتر نفتی

بذریاش اظهار کرد: در بخش توسعه ناوگان مشوق هایی در قالب تهاتر نفتی و تسهیلات بانکی تدارک دیدیم. در حوزه واگن های مسافری پیشنهادهای تامین ۵۰۰ واگن مسافری را داریم که بخشی از شرکت ها اعلام آمادگی کردند البته نیاز ما بیشتر است که توافقات خوبی با

جنگ حریم خصوصی بین تلگرام و سیگنال

ارتباط سیگنال با سازمان های اطلاعاتی آمریکا



تلگرام در حمله ای جدید، رقیب خود، سیگنال را به ارتباط با سازمان های اطلاعاتی آمریکا متهم کرده است. البته همه این جنجال ها خود به محبوبیت بیشتر این شبکه ها دامن می زند. هر دو پیام رسان، خود را امن تر از دیگری می دانند. آنچه در این میان برای همه ضرورت دارد، حفظ حریم خصوصی است. هر چند در سال های اخیر، این مهم کمی خدشه دار شده است. حالا برای همه کاربران اهمیت دارد که داده های آنها چگونه مدیریت شود. همچنین امنیت هر پیام رسانی، بیش از گذشته مورد توجه کاربران قرار گرفته است.

پاول دوروف، مدیر عامل تلگرام، به تازگی در کانال تلگرام خود، سیگنال را متهم کرده است امن نیست و با سازمان های اطلاعاتی آمریکا ارتباط دارد و رمزنگاری نقطه به نقطه خود را مورد تردید قرار داد و مدعی عدم وجود شفافیت نرم افزاری شد. با این حال، هیچ شواهدی از این که سیگنال آن طور که دوروف توصیف کرده است با دولت آمریکا ارتباط دارد، وجود ندارد.

گزارش سیتی ژورنال؛ آغاز دعوا

به نظر می رسد این اظهارات تحت تاثیر گزارش سیتی ژورنال مطرح شده که به شرح منشا سیگنال پرداخته که با کمک سه میلیون دلاری صندوق فناوری باز دولت آمریکا، آغاز به کار کرد. این مقاله، احتمال ارتباط نزدیک سیگنال و سیستم اطلاعاتی آمریکا را مطرح کرد و به کاترین ماهر، رئیس فعلی بنیاد سیگنال اشاره کرد که از سال ۲۰۱۰ تا ۲۰۱۱، برای موسسه دموکراتیک ملی کار کرد که یک سازمان غیرانتفاعی مورد حمایت دولت آمریکا است.

طبق این گزارش، ماهر، «عامل تغییر رژیم» در طول بهار عربی بود و با مخالفان در خاورمیانه و شمال آفریقا ارتباط داشت. ماهر موقعیت های قابل توجه دیگری هم داشته است که شامل فعالیت به عنوان مدیر ارزش بازرگانی در ویکی مدیا از سال ۲۰۱۴ تا ۲۰۱۶ و سپس مدیرعامل آن از سال ۲۰۱۶ تا ۲۰۲۱ بود و از سال ۲۰۲۲ تا ژانویه گذشته، در هیات سیاست امور خارجه، یک کرسی در اختیار داشت و دو پست مدیرعامل و رئیس شبکه رادیویی آمریکا (ان پی بی)

به نظر می رسد دوروف از مقاله سیتی ژورنال، برای نقطه شروع انتقاد خود از سیگنال استفاده کرده و گفته است: دولت آمریکا، سه میلیون دلار برای ساخت رمزنگاری سیگنال هزینه کرده است و اکنون، همان رمزنگاری در واتس اپ، مسنجر فیس بوک، گوگل مسیج و حتی اسکایپ، پیاده شده است. به نظر می رسد غول فناوری در آمریکا اجازه ندارد پروتکل های رمزنگاری خاص خود را بسازد که مستقل از مداخله دولت باشد.

(آر) را در مارس گذشته داشت.

به نظر می رسد دوروف از مقاله سیتی ژورنال، برای نقطه شروع انتقاد خود از سیگنال استفاده کرده و گفته است: دولت آمریکا، سه میلیون دلار برای ساخت رمزنگاری سیگنال هزینه کرده است و اکنون، همان

جنگ حریم خصوصی بین تلگرام و سیگنال، اظهار نظر ایلان ماسک را به دنبال داشت. وی که پیش از این، علناً سیگنال برای حمایت های حریم خصوصی کاربر، حمایت کرده بود، اکنون به نظر می رسد نظر خود را تغییر داده و می گوید آسیب پذیری های شناخته شده ای درون سیگنال وجود دارد که مورد رسیدگی مدیریت آن قرار نگرفته است.

قرار نگرفته است.

با توجه به نفوذ ایلان ماسک در فضای فناوری، اظهار نظر ماسک درباره سیگنال، در بحث های فعلی در خصوص رمزنگاری، تأثیرگذار است و به گفته یک کارشناس، رمزنگاری، کاربران را به سوی گزینه های دیگر سوق می دهد.

ماسک درباره این آسیب پذیری ها توضیح نداد اما اظهارات او، واکنش مردیت ویتاکر، رئیس سیگنال را به دنبال داشت که به توضیح درباره کد متن باز این اپلیکیشن پرداخت و بر پایبندی این شرکت به حریم خصوصی کاربران، تأکید کرد. ویتاکر نوشت: ما از رمزنگاری استفاده می کنیم تا داده ها دور از دسترس همه و خود سیگنال باشد. پروتکل سیگنال، استاندارد طلایی در صنعت است و بیش از یک دهه است که هدف حمله قرار گرفته و همچنان در برابر آزمون زمان، ایستاده است.

رئیس سیگنال گفت: ما شواهدی از گستردگی آسیب پذیری ها نداریم و از چیزی مطلع نشده ایم. سیگنال، شیوه های افشای شده ای درون سیگنال وجود دارد که مورد رسیدگی مدیریت آن

مسئولانه را دنبال کرده و به دقت امنیت را رصد می کند.

ایلان ماسک هم آمد

جنگ حریم خصوصی بین تلگرام و سیگنال، اظهار نظر ایلان ماسک را به دنبال داشت. وی که پیش از این، علناً سیگنال برای حمایت های حریم خصوصی کاربر، حمایت کرده بود، اکنون به نظر می رسد نظر خود را تغییر داده و می گوید آسیب پذیری های شناخته شده ای درون سیگنال وجود دارد که مورد رسیدگی مدیریت آن

مرد میانه میدان

■ حسن بشارت نیا/مدیر مسئول

عیب و اشتباه و ربانی نشان دادن او، در باور من خود شهید رئیسی نیز چنین خواسته‌ای نداشته و ملول از این بادمجان دورقاب چین‌ها بوده است. این افراد نه تنها به او لطفی نکرده‌اند که به اسلام و میهن ستم روا داشته‌اند.

چند روز پیش از شهادت ایشان، در تلویزیون صحنه‌های احساسی استقبال از او در مازندران دیدم. در مدت کوتاه ریاست وی غلظت این صحنه‌ها بیشتر می‌شد. گاهی او را آیت‌الله و گاه حجت‌الاسلام می‌خواندند.

اگر کمی جلوتر می‌رفت؛ شاید دچار نوعی اجبار می‌شد؛ شاید مجبور می‌شد به خاطر دوره دوم وعده‌هایی بدهد که نباید، یا اینکه در دوره دوم اوضاع اقتصادی نابسامان تر می‌شد و محبوبیت فعلی او از دست می‌رفت.

پس شاید این پایان، بهترین پایان بندی برای او بود. آرام گرفتن ابدی در راه آبادانی ایران خدایش بیامرز.

مردم فریبی در ابراهیم رئیسی قابل اثبات نیست. اما اگر بخواهیم بر اساس آنچه در رفتار و کردار او دیده‌ایم؛ درباره‌اش حرف بزنیم، رئیسی فردی بود که می‌خواست بر اساس دستورات و خط مشی رهبر و آنچه خود باور داشت به کشور و مردم ایران خدمت کند.

شهادت او مراد تصور از او محکم‌تر کرد. من او را فی الجمله صادق دیدم اما نمی‌توانم درباره تصمیمات، روش مدیریتی و انتخاب‌هایش سخنی بگویم. چرا که اطلاعات جامع و مانع در اختیار نیست. چیزی که به عنوان یک روزنامه‌نگار و اهل رسانه باید بگویم: این که چرا وعده‌ای اصرار بر قهرمان سازی، مقدس نمایی و ماورایی کردن همه موضوعات دارند. ابراهیم رئیسی مردی بود که او را انسان مومن و خدوم می‌دانیم. با دلسوزی و جدیت کارش را می‌کرد و وفا به عهد‌هایش بود. دیگر چه داعی داریم بر قدسی کردنش، مبرا از هر

صدای فعالان بخش خصوصی را بشنوید

ادامه از صفحه ۲

این نامه که در تاریخ ۶ خرداد ۱۴۰۳ نوشته شده است، رونوشت آن برای رئیس جمهور وقت، جناب آقای مخبر، رئیس مجمع تشخیص مصلح نظام، آیت‌الله امینی لاریجانی، رئیس قوه قضائیه، آقای محسنی اژه‌ای، رئیس مجلس شورای اسلامی، آقای قالیباف، رئیس اتاق بازرگانی، صنایع، معادن و کشاورزی، آقای حسن زاده، رئیس اتاق اصناف ایران، آقای صفایی، وزیر صمت، آقای علی آبادی، وزیر اقتصاد، آقای خاندوزی، رئیس بانک مرکزی، آقای فرزین، نیز ارسال شده است.

در نهایت آنها معتقدند که عدم استفاده از نظرات بخش خصوصی، در کنار ایجاد رقابت‌های ناسالم، اولویت بندی‌ها و سهمیه بندی‌های نامتعارف و رانت‌ها و فسادساز و نیز جلوگیری بدون اطلاعات قبلی از فعالیت شرکت‌ها و تغییرات مکرر قوانین و غافلگیری مکرر بخش خصوصی سبب ایجاد فضای یاس و ناامیدی ناشی از بی برنامه‌گی و ایجاد مشکلات شدید مالی برای شرکت‌ها در زمینه تخصیص ارز و ایجاد زمینه فساد ناشی از امضای طلایی شده است. همچنین ایجاد نوسان قیمتی در بازار کالاهای صادراتی و بسیاری از قطعات، اختلال در تامین مواد اولیه شرکت‌های تولیدی کوچک و متوسط، اعمال سلیقه شخصی کارمندان دولت در فرایند واردات و همچنین ایجاد رانت برای بنگاه‌های صنعتی بزرگ، در نهایت موجب دلزدگی مردم و فعالان بخش خصوصی و افزایش میل به مهاجرت و کاهش سرمایه گذاری در کشور، و افزایش خروج سرمایه از کشور و بیکاری جوانان و کمبود کالاهای افزایش تورم بالاخص در برهه حساس انتخاب ریاست جمهوری پیش رو، را خدای ناکرده فراهم خواهد آورد. در پایان نیز ایشان خواستار دستورات لازم در خصوص اصلاحات ساختاری و فوری تصمیمات و رویه‌های فوق شدند.

جالب اینجاست که مهلت ثبت سفارش به دلیل طولانی بودن و عدم تخصیص بانک مرکزی پایان می‌یابد ولی هزینه تمدید ناشی از تاخیر ارگان دولتی باید توسط بخش خصوصی و مصرف کننده نهایی پرداخت گردد. حتی در مواردی که تامین ارز شده و کالا به کشور وارد شده است نیز اینچنین است.

■ کسر نمودن سهمیه واردات شرکت‌ها

به عنوان مورد آخر در این نامه، کسر نمودن سهمیه واردات شرکت‌ها برای پرونده‌هایی که در دی ماه و بهمن ماه ۱۴۰۲ صادر شده و در صف تخصیص بانک مرکزی قرار گرفته‌اند، سهمیه بهار ۱۴۰۳ شرکت‌ها، به نوعی حذف سهمیه بهار ۱۴۰۳ شرکت‌ها می‌باشد که نهاد مربوطه بدون هیچ اطلاع قبلی این کار را در ۲۸ اسفند ۱۴۰۲ تا ۱ فروردین ۱۴۰۳ و در ایام نوروز با آن مواجه گردیده‌اند.

جالب اینجاست که پرونده‌های زمستان ۱۴۰۲ که در زمستان ۱۴۲۰ تامین ارز نشده بود، اکثر قریب به اتفاق به دلیل عدم تایید نشدن تخصیص ارز توسط بانک مرکزی در بازه زمانی کمتر از دو تا سه ماه بوده و جالب تر اینکه به علت تاخیر بانک مرکزی و بی برنامه‌گی تخصیص ارز واردات سهمیه ارزی زمستان اکثر شرکت‌ها عملاً بهار ۱۴۰۳ کسر شده و بهار ۱۴۰۳ اکثر قریب به اتفاق شرکت‌ها موفق به اخذ سهمیه واردات و ثبت سفارش کالاهای مورد نیاز کشور نشده‌اند. که کمبود کالایی ناشی از این تصمیمات در انتهای تابستان و پاییز ۱۴۰۳ در بازار مشخص خواهد شد و در نهایت این مردم هستند که درگیر افزایش قیمت‌ها و کمبود کالاهای مورد نیاز خود می‌شوند.

مالیات بر عایدی سرمایه یا رصد سرمایه‌های مردم

■ علی رهنما/نویسنده



هر روز خبر از رصد تازه‌ای به گوش می‌رسد. به ویژه در حوزه مالیات، که نه تنها اصناف مختلف، که صدای خریداران هم در آمده است.

به فروشگاه‌های برای خرید قهوه می‌روم. همان بیرون در کاغذی چسبانده‌اند که ۱۰ درصد بابت مالیات اگر از کارت عابر بانک استفاده کنید، به مبلغ خریدتان اضافه می‌شود. هر شخصی که وارد می‌شود فروشنده در ابتدای پرسد که نقد می‌پردازید یا کارت دارید؟ اگر نقد ندارید باید بهایی با ۱۰ درصد بیشتر بپردازید. این اولین فروشگاه‌های نیست که بخاطر مالیات بهای کالاهایش بیشتر است و آخرین هم نخواهد بود. هر چند این اقدام قانونی نیست، اما نظارتی هم بر اینگونه اقدامات وجود ندارد.

مالیات در سال‌های اخیر، با افزایشی بیش از قبل روبه‌رو بوده است. شاید اخذ مالیات به بستری برای تامین بخشی از هزینه‌های دولت تبدیل شده است. به طوری که ماشااهد اعتراض اصناف مختلف به مالیات دریافتی بوده و هستیم. نمونه بارز آن مشکلات صنف طلا فروشان است که همچنان هم حل نشده باقی مانده است.

حالا نوبت به مالیات بر عایدی سرمایه رسیده است، که قرار است درصدی دقیق بر حساب‌های مردم داشته باشد. سازمان مالیاتی در تلاش است که به شناسایی افرادی بپردازد که با حساب‌های خود اقدام به فعالیت‌های تجاری می‌کنند. این در حالی است که این سازمان به طور واضح و شفاف اعلام کرده است که همه حساب‌های افراد رصد می‌شود. این خبر خوشایندی نه برای فعالان حوزه تجارت و نه برای سرمایه داران عادی است.

اصطلاح مالیات بر عایدی سرمایه، اولین بار در سال ۹۹ مطرح شد. مالیات بر عایدی سرمایه به این معناست که شخص هنگام فروش دارایی خود، به واسطه مابه‌التفاوت بین قیمت خرید و فروش، در حقیقت به واسطه سودی که این میان می‌کند، موظف می‌شود

به پرداخت مبلغی به عنوان مالیات بر عایدی سرمایه خود. مالیات بر عایدی سرمایه شامل، املاک با انواع کاربری و حق واگذاری محل، انواع وسایل نقلیه مشمول مقررات مربوط به شماره گذاری، انواع طلا، نقره، پلاتین، مسکوکات طلا، نقره، پلاتین و جواهرات و نیز انواع ارز می‌شود.

در همین راستا سخنگوی مهدی موحدی، سخنگوی سازمان امور مالیاتی با تاکید بر اینکه مالیات بر عایدی سرمایه، مالیات بر تولید نیست، می‌گوید: مردم جامعه از اجرای این نوع مالیات نفع می‌برند. به گفته او مالیات بر عایدی سرمایه برای افرادی که خرید و فروش غیر رسمی انجام می‌دهند یک مکانیزم تنبیهی در نظر گرفته است. سخنگوی سازمان امور مالیاتی معتقد است که این نوع مالیات به نفع خود مردم است و آنها را به سمت رسمی کردن قراردادهای خرید و فروش هدایت می‌کند.

قرار است که مالیات بر عایدی سرمایه، برای شناسایی افرادی باشد که با حساب شخصی خود به فعالیت‌های تجاری می‌پردازند. حالا باید دید آیا این طرح لزوم اجرایی لازم را هم دارا هست یا نه. این طرح که به تصویب مجلس شورای اسلامی رسید، حتی در مجلس هم موافقان و مخالفان فراوانی داشت.

