

فروشگاه: تهران، خیابان سعدی، پاساژ چراغ برق، طبقه اول، پلاک ۴۱۹  
دفتر مرکزی: تهران، خیابان سعدی جنوبی، روبروی بانک ملی، پلاک ۳۵۳  
۳۳۹۸۳۳۲۹  
۰۲۱-۳۸۹۶۷  
@Danatejarat  
شرکت دانا تجارت توانا  
www.Danatejarat.com  
Perkins

# قطعات خودرو



آذین قطعه  
تولید و پخش قطعات ترمز  
انواع خودروهای داخلی  
(پدیرش نمایندگی فعال شهرستان)

ماهنامه اختصاصی | شماره چهل و نه | مرداد ۱۴۰۳ | قیمت ۷۰۰۰ تومان | تلفن دفتر نشریه: ۰۲۱۳۶۹۱۵۸۴۲ | همراه: ۰۹۱۲۹۰۵۴۵۶۱  
«قطعات خودرو» رسانه اهل فن - توزیع سراسری بین صنوف و صنایع خودرویی کشور

## صنایع تولیدی گروز

این گروه که در ابتدا، یک دهه در موارد تولیدی غیره فعالیت می کرد، از سه دهه پیش، به طور متمرکز در قطعات خودرو کار می کند و اکنون فزون بر ۱۰ هزار نیرو دارد (۷۰٪ این شمار، زن هستند؛ نیمی از آن ها سرپرست خانوار) در چهار کارخانه به ترتیب در مهرآباد، چیتگر، قدس و گرمدره و دفتر مرکزی شرکت نیز در کیلومتر ۱۱ بزرگراه ...  
صفحه ۷

## نمایندگان محترم حوزه انتخابیه تهران حق همسایگی چراغ برق بر مجلس

صفحه ۲

## نمایشگاه فرصتی برای تعامل با همکاران و مشتری ها

از آن نام هایی است که مرتب از بلندگوی نمایشگاه پخش می شود؛ «هلدینگ آنکو» به مدیریت برادران توکلیان چندنسل است تأمین کننده قطعات خودروهای داخلی در بازار لوازم یدکی است. نسل اول یعنی ۳ برادر توکلیان از ۵۷ شروع به کار کردند. با مغازه ای کوچک در سطح شهر و به صورت تکفروشی کار خود را آغاز کردند و کم کم فعالیت  
صفحه ۱۰

## عباس سلیمیان مدیر عامل شرکت تولیدی یدکی موتور ایران: یک خانواده هستیم؛ با یکدیگر بیشتر گفت و گو کنیم

صفحه ۱۲

## انتظار قطعه سازان از دولت چهاردهم

انجمن تخصصی صنایع همگن نیرومحرکه و قطعه سازان خودرو کشور  
انجمن تخصصی صنایع همگن نیرومحرکه و قطعه سازان خودرو کشور، انتظارات حداقلی خود را از دولت چهاردهم بیان کرد.  
صفحه ۲

## قدرت نشان تجاری؛ مهم ترین دلیل حضور در نمایشگاه

شرکت آذین قطعه ایمن ایرانیان در ۸ دوره پی در پی نمایشگاه بین المللی قطعات خودروی تهران حاضر بوده و علاوه بر آن در نمایشگاه های قطعات خودرو در کلان شهرهای ایران نیز حضور چشمگیر و پررنگی ...  
صفحه ۶

در قطعات خودرو این شماره بخوانید	
۵	نمایشگاه خودرو - نیرومحرکه سندج
۸	نمایشگاه خودرو ژنو ۲۰۲۴
۳	گردهمایی بزرگان صنعت خودرو ایران
۳	نمایشگاه خودرو مشهد
۳	هفتمین دوره نمایشگاه حمل و نقل و ترانزیت اصفهان
۴	نمایشگاه صنعت و قطعات خودرو کرمانشاه
۴	نمایشگاه افروود و کمپینگ کرمان

## ADOXIN DISK BRAKE PADS

ساخت ایران



Under license of Hong Sung Brake  
Korean Raw Materials and Technology  
Tel: 0912 300 1980

## گروه صنعتی اتحاد موتور

اتحاد موتور با نشان تجاری IREMCO  
انتخاب اول خودروسازان در ایران



Ettehad Motor Co. Ltd Group



## مراقب بسته بندی های مشابه باشید...

# AUTOMOTIVE BELT

Innovation and Performance  
www.iremco.co.ir



## دیدار نمایندگان مجلس دوازدهم با رهبری رهنمونی به پیوند نمایندگان با اتحادیه های صنفی - مردمی

# توجه به اصناف و فعالان بخش خصوصی کمی پررنگ تر



حسن بشارت نیا / مدیر مسئول - رهبر انقلاب، صبح یکشنبه ۳۱ تیر ۱۴۰۳ در حسینیه امام خمینی، در دیدار رئیس و نمایندگان مجلس، نکته مهم را ذکر کردند که نخست، «ضرورت پاسخگویی مجلس» بوده و پس از آن «تعامل سازنده از سوی مجلس با دولت چهاردهم» و البته «شنیده شدن صدای واحد از ارکان کشور در مسائل مهم» و در پی این ها، «حاکمیت اخلاق در مباحثات مجلس و دیگر فعالیت های نمایندگان». ایشان همچنین تاکید داشتند که «باید ها و نبایدهای قانون گذاری» بهتر از منظم تر باشد و مطابق تر برای وضعیت های چند ضلعی - چند بعدی امروز و از سویی مجلس باید مبادرت بورزد به «نظارت بدون افراط و تفریط» و در این میان، «فعالیت مؤثر هیأت نظارت بر عملکرد نمایندگان» بسیار ضرور است و «حضور جدی مجلس در مسائل جهانی و سیاست خارجی» از الزامات ایفای نقش در وضعیت کنونی است.

مقام معظم رهبری همچنین ابراز امیدواری کردند با احساس مسئولیت مشترک رئیس جمهور منتخب و مجلس، کابینه های متشکل از افراد مؤمن، کارآمد، انقلابی، امیدوار به آینده، مشهور به پاکدستی و صداقت، دارای نگرش ملی و برخوردار از اعتقاد عمیق به جمهوری اسلامی تشکیل شود و مسائل کشور و مردم را به پیش ببرد. رهبری در کلامی صمیمی به حضور مسعود پزشکیان به عنوان نماینده مجلس دوازدهم در این دیدار و واکنش نشان دادند و گفتند: حالا ایشان نماینده مجلس هستند؟

### سازوکار قانونی پاسخگویی مجلس در برابر مردم، تعریف نشده است

بر اساس متن اصلی سخنرانی رهبری، می توان برداشت هایی داشت که نمایندگان مجلس با مردمان و گروه های مردمی به ویژه در حوزه انتخابیه خود آن نمایندگان، در ارتباط و پاسخگویی باشند که از آن میان می توان موارد زیر را بر جسته کرد (گفتنی است که در ابتدا و پس از جاری شدن کلام خدا، رئیس مجلس ده دقیقه سخنرانی کردند و رهبر انقلاب، چنان که ذکر کردند، در برخی موارد، واکنش دادند به برخی نکاتی که محمداقربالقیاب از آن سخن گفت):

ضرورت ایجاد سازوکار قانونی برای پاسخگویی مجلس در برابر مردم: رهبری با ذکر این که مجلس، تنها پرشگر نبوده و لزوم دارد پاسخگو هم باشد ولی برای این موضوع، بایست سازوکار پاسخگویی در سطح قانون، در نظر گرفته شود. در واقع رهنمونی دادند برای دقیق تر و حتمی بودن پاسخ گرفتن مردم از نماینده ای که برگزیده اند و نهایتا تاکید دارند که رضایت مندی مردمان اهمیت دارد معیاری برای وجه پاسخگو بودن مجلس است. پاسخگویی و واکنش مردم: ایشان تاکید کردند: «هر نماینده باید رفتار، گفتار، مواضع و عملکرد خود را بر اساس ضرورت پاسخگویی، تنظیم کند». بدان معنا که نمایندگان با مردم در تماس باشند تا رضایت آنها را بسنجند و اقدامات خود را بر این اساس هماهنگ کنند. همگرایی و تعامل سازنده: حضرت آیت الله خامنه ای با تاکید بر اینکه ارکان نظام باید یک گروه واحد تشکیل دهند که این مستلزم تعامل و همکاری است. به لزوم تعامل نمایندگان مجلس با نهادها از جمله گروه های مردمی برای ایجاد جبهه واحد اشاره کردند. اتحاد و اخلاق در مباحث: ضرورت «تک صدایی» در مسائل مهم و «هرگز انتشار امواج مثبت» بودن مجلس امری ضروری است. این موضوع این ایده را تقویت می کند که پارلمان باید تلاش های خود

### جناب قالیباف (نماینده تهران و رئیس مجلس) با شما خیلی حرف داریم.

نگارنده در زمان انتخابات مجلس دوازدهم در جلسه انتخاباتی ستاد جناب قالیباف به عنوان نماینده اتحادیه لازم یدکی (بر اساس مأموریت محوله از سوی رئیس اتحادیه) شرکت کرد. قرار ساعت ۸ صبح بود اما پس از تاخیر فراوان بالاخره جلسه با حضور جناب شوشتری و در غیاب تعداد قابل توجهی از مدعوین شروع شد. نوبت که به اینجانب رسید با احترام و صداقت توضیح کوتاهی دادم که اصناف نسبت به حضور در انتخابات و حمایت از نامزدها همواره با یک پرسش بزرگ مواجه هستند؛ آیا در منظر نمایندگان محترم شخصیت و هویت جمعیتی اصناف (در اندازه واقعی خودش) به عنوان بزرگترین طبقه و قشر اجتماعی در ایران امروز چه جایگاهی دارند؟ آیا غیر از چند روزه انتخابات، در معادلات سیاسی نقشی دارند؟

پی نوشت دوم این که: اتحادیه های صنفی چون بر اساس قانون تشکیل می شوند در تعامل با دولت مصرحاً مسئولیت های دارند؛ نهادی سیاسی و حاکمیتی هستند. از قضا با توجه به نحوه انتخاب هیئت مدیره، اتحادیه ها بسیار مردم سالارانه هستند. اگر مجلس و دولت به ظرفیت صنوف و اتحادیه به درستی بنگرند؛ بدون تردید رهیافت های بی بدیلی در مسائل اقتصادی، اجتماعی، فرهنگی و سیاسی با مشارکت اصناف و مدبریت اتحادیه ها و دیگر تشکلهای صنفی بدست خواهد آمد. یادم آمد وقتی می خواستم برای اولین بار جواز کسب بگیریم به پرسشنامه ای که از سوی نیروی انتظامی تنظیم شده بود؛ پاسخ دادم.

در یک سوال نوشته شده بود که چه کمکی می توانید به نیروی انتظامی کنید؟ (در آن زمان - سال ۱۳۷۶ - نام نیروی انتظامی فعلی، شهرتانی بود) متحیر شدم و ندانستم چه بنویسم؛ به افسر مسئول پرونده ام گفتم این چه بنویسم؟ پاسخ عملی او، این بود که بر گره را از دستم گرفت و خودش نوشت: هر کمکی که برای نظم و اجرای قانون بتوانم به کلانتری خواهیم کرد. شک ندارم؛ امروز هم همه اصناف همین موضع را خواهند داشت. و چقدر عالی خواهد بود. چه بسیار هزینه دولت و کشور که بخاطر مشارکت مردم کاهش خواهد یافت. چه سرعتی خواهد گرفت؛ اجرای طرح ها و برنامه های دولت باور کنید این مردم شایسته بهترین ها هستند. لطفاً تلاش کنید بهترین باشید.

یدکی) که همسایه مجلس هستیم؛ هم می تواند در گفتگو باشد و پذیرای او باشیم. جناب قالیباف معتقد به دموکراسی است. حکومت مردمی و مردم سالار، یقیناً پیش فرض همگان هست اما مقدمه رسیدن به دموکراسی هر چه کامل تر، توجه به تشکلهای مردمی مانند اتحادیه های صنفی است و یاریگر دو سویه است.

### به هر حال نمایان است که پارلمان در شرق میدان بهارستان است و ما در چند متری آن، فاصله ای چندانی نداریم. نشانی ما - چراغ برق - خیلی سر راست و آشناست اگر تیم حفاظتی تمهید کند؛ حق همسایگی هست و می توانیم دیداری از جنس دیدار نماینده حوزه انتخابیه با مردم را شاهد باشیم. بنشسته ام من بر درت، با اشتیاق و هم وفا باشد که بگشایی دری؛ گویی که بر خیز اندر آ

نهایتاً این که موضوع خود رو و پیوست های آن، بایست چنین دیده شود که صنوف و صناعی ۸۰ ساله استحقاق آن را دارد. از طرفی با میلیون ها شخص حقیقی و حقوقی مرتبط مستقیم و غیر مستقیم هم (به تقریب همه ایرانیان) ارتباط دارد و از لحاظ اقتصادی هم باید گفته شود وسیع ترین پیوند دهنده بین بخش های اقتصادی کشور است و اصناف بزرگترین طبقه و قشر اجتماعی در ایران هستند که به فرموده رهبر فقید انقلاب "اصناف با زوان ستبر انقلابند" اما دریغ و درد که این با زوان رفته رفته تضعیف شدند و هر دولتی که پس از انقلاب سر کار آمد، کم و بیش، حد و حصری برای اصناف ساخت، گاهی صنوف را دو دسته کردند؛ گاه قوانینی برایشان نوشتند که پر از ابهام و کلی گویی است. از همان جنس که رهبری معظم توصیه کردند بسیار شفاف خواستند به الزامات "قانون خوب" نوشتن توجه شود تا قانون دانان قانون شکن، در دور زدن و تاویل قانون به نفع خودشان ناکام مانند.

پیوند اصناف با ایران، اسلام، انقلاب و انصاف ریشه در باورهای عمیق دارد. اصناف و بازار یان همان بدنه اصلی اقتصاد کشور در بخش خصوصی هستند که پیش از انقلاب؛ بزرگترین حامیان روحانیان و حوزه های علمیه بودند؛ یاریگر امام رحمت الله علیه و بسپار کننده مردم برای تظاهرات ضد نظام استبدادی و وابسته به استکبار بودند. بسستن بازار بیش از اقدامی تن دولت و حاکمان را می ارزاند و این حربه بر علیه رژیم پهلوی کار آمد واقع شد. اصناف پس از انقلاب پای کار جمهوری اسلامی آمدند، جبهه های نبرد با صدام و تقریباً تمام دنیا را از هر نظر یاری کردند. در دوران تحریم ها اصناف گره گشای کشور شدند و هستند و امروز برای برای خودشان که برای ایران عزیز نگرانند.

راهمانگ کند و با مردم ارتباط مؤثر برقرار کند و تفاهم و حمایت جمعی را تقویت کند. مسئولیت در قبال منافع مردم؛ ایشان با اشاره به اینکه هدف مجلس باید «پیشرفت کشور و خدمت به مردم» باشد؛ نیاز به ارتباط نمایندگان و در کنار نیازهای جامعه، از جمله اتحادیه ها و تشکلهای مردمی و گروه ها در داخل است.

### مجلس، مرکز انتشار امواج مثبت باشد

از دیگر سو و پیش از سخنان رهبری، رئیس مجلس دوازدهم، محمد باقر قالیباف که از خرداد ۱۳۹۹ نماینده دوره های یازدهم و دوازدهم تهران است و پیشتر هم از ۱۳۸۴ تا ۱۳۹۶ به مدت ۱۲ سال و سه دوره پیاپی، چهل و سومین شهردار تهران بوده و به نوعی شهروندی تهرانی، مرتبط و مسئول در برابر امور پایتخت به شمار می رود، سخنانی اظهار داشت که نکاتی از آن به قرار زیر، تأکیدی است:

خوشوقتی است که مجلس ۱۲ ادامه راه مجلس ۱۱ است و این بار در کنار دولت منتخب، ملتزم و متعهد به اجرای سیاست های کلی نظام و به ویژه قانون پنج ساله هفتم توسعه است. هم از آسیب پذیران و کم برخورداران و هم از سویی طبقه متوسط و الزام است که نمایندگان در دام مسائل سیاسی نیفتند و توجه به مولفه های مردمی، همواره داشته باشند. همگی رای دهندگان باید مورد توجه باشند و نه فقط کسانی که به شخص منتخب رای داده اند. نمایندگان باید با حوزه انتخابیه شان، ارتباط ساختاری داشته باشند و از شیوه های جدید نظارتی بهره ببرند برای دیدن کاستی ها و سپس برنامه ریزی برای بر طرف کردن شان. جناب قالیباف!

باشد که بگشایی دری... گویی که بر خیز! اندر آ! نظر به سخنان هم چون همواره مردم محور رهبری و به ویژه تأکیدی که این بار داشتند و از سویی دقت نظر رئیس مجلس، از این ایشان - جناب قالیباف - انتظاری می رود بنا به مولفه های زیر، ارتباط با اتحادیه های صنوف و خودرو که نهادی مردمی است، برقرار سازند تا گامی از این رهگذر برای هر چه نیرومندتر کردن کشورمان برداریم: جناب دکتر قالیباف، چنان که پیشتر گفته شد، دو دوره است که نماینده تهران است و از دهه های پیش در تهران زندگی می کند و مهم تر آن که طولانی ترین دوره شهردار تهران بودن را تجربه کرده است. قالیباف رفتار دولت مردان مردمی از خود بروز داده و با این شیوه شخصیتی، بسیاری امور را پیش برده است؛ یقیناً با ما (صنف لوازم

## انتظار قطعه سازان از دولت چهاردهم

لازم است در کوتاه ترین زمان ممکن تمهیدات لازم برای فراهم آوری شرایط لازم برای به روز آوری سخت افزاری و نرم افزاری صنعت قطعه سازی اندیشیده شود.

### ۶- رفع چالش منابع انسانی و جلوگیری از مهاجرت منابع ارزشمند انسانی:

تأمین، نگهداشت و توسعه منابع انسانی به دلایل مختلف هم در سطح کارگری و هم در حوزه متخصصین به یکی از چالش های صنعت خودرو و قطعه سازی تبدیل شده است. علاوه بر تلاش مدیران بنگاه ها، سیاست گذاری های کلان حاکمیتی نیز برای رفع این معضل از ضروریات به شمار می آید.

### ۷- تأمین منابع انرژی و آب:

تأمین منابع انرژی و آب در فصول جداگانه زمستان و تابستان بدلیل ناترازی فعلی، صنعت و تولید کشور را با چالش اساسی مواجه کرده است. تصمیمات اجرایی و عملیاتی با اثر بخشی کوتاه مدت برای تأمین انرژی و آب، از جمله خواسته های اولیه صنعت قطعه سازی است.

هدایت منابع ارزی کشور به سمت تولید، تقویت تولید داخلی و جلوگیری از سیل واردات کالاها ساخته شده به ویژه از کشورهایی که فشار تهاوت مطالبات ارزی با واردات کالاها ساخته شده غیر ضروری از سوی آنها وجود دارد، از جمله اقداماتی است که باید در سطح کلان حاکمیتی تصمیم گیری و اجرا شود. علاوه بر این تک نرخی شدن ارز مهم ترین تصمیم اقتصادی و شرط لازم عدالت در بازار کسب و کار است.

### ۴- تمرکز سیاستگذاری ها در صنعت خودرو:

بررسی ها نشان می دهد بیش از ۲۳ دستگاه و نهاد و سازمان مختلف در تصمیم گیری ها و سیاستگذاری های خودروسازی دخیل هستند. زمان آن فرارسیده برای صنعت خودرو و سیاستگذاری متمرکز انجام شود، سند بالادستی نقشه راه توسعه صنعت خودرو کشور تهیه شود و تصدی گری دولتی جای خود را به سیاستگذاری و نظارت راهبردی بدهد.

### ۵- به روز آوری تجهیزات، دانش فنی و فناوری ها:

افزایش کیفیت و کمیت قطعات و خودروهای تولیدی در کشور، نیاز مبرم به به روزرسانی تجهیزات، دانش فنی و فناوری دارد؛ از این رو

را اعلام می دارد:

### ۱- پایان اقتصاد دستوری و قیمت گذاری دستوری:

اقتصاد دستوری و به تبع آن قیمت گذاری دستوری در عمل ابر چالش صنعت خودروسازی در سال های اخیر به شمار می رود و زیان انباشته چندصد هزار میلیارد تومانی خودروسازان را باعث شده است. در صورت ادامه این سیاست بنیان برانداز، هر گونه برنامه ای برای بهبود کمی و کیفی تولید در صنعت خودرو، محکوم به شکست است.

### ۲- رفع بحران نقدینگی:

به دلایل مختلف از جمله قیمت گذاری دستوری، تورم و افزایش هزینه های مختلف و سیاست های انقباضی بانک ها، صنعت خودروسازی و صنایع قطعه سازی کشور با بحران نقدینگی مواجه شده اند. برای برون رفت از معضلات متعدد کمی و کیفی در تولید قطعات و خودرو لازم است گشایش اساسی در این حوزه ایجاد شود.

### ۳- هدایت منابع محدود ارزی به سمت تأمین مواد و قطعات اولیه و زیر ساخت های خطوط تولید:



انجمن تخصصی صنایع همگن نیرو محرکه و قطعه سازان خودرو کشور

شفق محمد حسینی / خبرنگار: انجمن تخصصی صنایع همگن نیرو محرکه و قطعه سازان خودرو کشور، انتظارات حداقلی خود را از دولت چهاردهم بیان کرد.

در شرایطی که تنگناهای حاصل از فشارها و تحریم های خارجی و داخلی، گریبان اقتصاد و به ویژه بخش تولید کشور را هر روز، محکم تر از دیروز می فشارد و صنایع از جمله قطعه سازان صنعت خودرو ایام سختی را سپری می کنند، تنها «امید» به بهبود و اصلاح شرایط کسب و کار، انگیزه ادامه را ایجاد کرده است.

انجمن تخصصی صنایع همگن نیرو محرکه و قطعه سازان خودرو کشور به عنوان بزرگترین تشکلهای بخش خصوصی صنعت خودرو با عضویت بیش از یک هزار و ۸۰۰ قطعه ساز خودروهای سواری و تجاری، انتظارات حداقلی و اولیه خود از رئیس دولت چهاردهم

# محل دائمی نمایشگاه‌های بین‌المللی تهران، گردهمایی بزرگان صنعت خودرو ایران



شنبه ۳۰ تیر آغاز نمایشگاه سوم تحول خودرو در محل دائمی نمایشگاه‌های بین‌المللی تهران، به مدت چهار روز قطعات خودرو سومین نمایشگاه تحول صنعت خودرو از شنبه ۳۰ تیر تا سه شنبه ۲ مرداد ۱۴۰۳ در محل دائمی نمایشگاه‌های تهران با اجرا توسط نیکاشایستگان تیس (نیکاتیس) برگزار شد. ساعت بازدید این نمایشگاه، از ۸ تا ۳ بعدازظهر برای سالن‌ها و تا ۴ بعدازظهر برای فضای باز؛ در نظر گرفته شده بود.

(خودران)، و اتصال با سایر دستگاه‌ها است. تغییر به سمت پایداری و شیوه‌های سازگار با محیط زیست در صنعت رویکرد بسیار مهم و ارزشمندی است که نباید مغفول ماند. نمایشگاه در برارنده این بخش‌ها بود: وسایل نقلیه الکتریکی: نمایش آخرین مدل‌ها و فناوری خودروهای الکتریکی و همچنین بحث‌هایی در مورد آینده خودروهای برقی رانندگی خودران: نمایش ویژگی‌های رانندگی خودران و بحث در تأثیر بالقوه خودروهای خودران بر صنعت قابلیت اتصال و اطلاعات سرگرمی: نمایش دهنده جدیدترین فناوری داخل خودرو برای اتصال با تلفن‌های هوشمند و سایر دستگاه‌ها، و نمایشگاه‌های تعاملی در سیستم‌های اطلاعات سرگرمی پایداری: رویه‌های سازگار با محیط زیست در تولید خودرو، مانند استفاده از مواد بازیافتی و کاهش انتشار کربن گرایش‌های آینده: پانل‌ها و ارائه‌هایی در روند‌های آتی در صنعت، مانند خدمات مشترک حمل و نقل و تأثیر فناوری 5G بر وسایل نقلیه ماشین‌های یکپارچه سازی با سیستم عامل: نمایش ماشین‌های کلاسیک و قدیمی برای نشان دادن تکامل طراحی و فناوری خودرو در طول سال‌ها سومین نمایشگاه تحول صنعت خودرو ایران در فضای سیاسی تغییر دولت، چندان پرفروغ و مورد استقبال و نتیجه بخش نبود. گاهی بیشتر گفت و گو هانه در باره موضوع نمایشگاه که در حواشی آن به طور مثال: قیمت خودرو، تکلیف واردات خودروهای دست دوم، تخصیص ارز، نحوه ادامه تولید خودروهای مونتاژی و پیچ و خم‌ها، ابهامات و پیش‌بینی‌های

وضعیت تجارت خارجی امروز فعالان صنعت خودرو، صنایع و صنوف وابسته خواهان یک تصمیم بلند مدت درباره خودرو و صنعت خودروسازی و بازارهای خدمات پس از فروش هستند. همان که چشم‌انداز دستکم ده سال آینده خودرو را ایران را ترسیم کند. این همه سرمایه و ظرفیت در صنعت خودرو و صنایع و صنوف خودرویی چرا باید معطل، سردرگم و نگران آینده باشند. صنعتگر، بازرگان، کارآفرین، کاسب، مصرف‌کننده و حاکمیت (قانونگذار - مجری) همگی در یک چیز مشترک شده‌اند، نمیدانم! از هر کس سوال می‌کنم برنامه ده ساله، پنج ساله، یکساله، تا آخر امسال شما چیه؟ می‌گوید: نمیدانم بعضی‌ها می‌گویند: من درباره کارهایی که باید در هفته آینده انجام دهم؛ در چارتر دید هستم. اصلاً نمیدانم قرار است با چه دستورالعمل‌ها، نرخ‌ها، رویکردها و اتفاقاتی روبرو شویم. به عنوان یک خبرنگار باید بی‌تعارف بگویم: این وضعیت نمی‌تواند نوید خبرهای خوشی در آینده باشد. تنها خبر خوش می‌تواند رسیدن به ثبات حداقلی در قوه مجریه و همکاری مجلس با دولت بجای دعوا، سهم خواهی سیاسی، مانع تراشی، تمامیت خواهی باشد. چیزی که رئیس جمهور و رئیس مجلس در موضع‌گیری‌های رسمی بیان کرده‌اند.

## محل دائمی نمایشگاه‌های اصفهان میزبانی می‌کند:

### نمایشگاه قطعات، مجموعه‌ها، و صنایع وابسته خودرو اصفهان - مرداد



قطعات خودرو - نمایشگاه قطعات، مجموعه‌ها، و صنایع وابسته خودرو اصفهان از پنجشنبه ۲۵ تا یکشنبه ۲۸ مرداد در محل دائمی نمایشگاه‌های اصفهان برگزار می‌شود. ساعت بازدید از این نمایشگاه، ۴ ب.ظ. تا ۱۰ شب است. در این نمایشگاه، ۸۴ شرکت تولیدی، بازرگانی و پخش محصولات خود را در فضایی ۱۰ هزار متر مربعی به نمایش می‌گذارند. سرفصل‌های موضوعی نمایشگاه: قطعات خودرو، مونتاژها و صنایع وابسته شامل طیف گسترده‌ای از محصولات و خدمات مرتبط با بخش خودرو. قطعات: موتورها، گیربکس‌ها، ترمزها، اجزای فرمان، سیستم‌های تعلیق و قطعات الکتریکی. مجموعه‌هایی مانند سیستم‌های اگزوز، سیستم‌های خنک‌کننده و سیستم‌های سوخت. صنایع مرتبط شامل خدماتی مانند تعمیر و نگهداری خودرو، توزیع قطعات پس از فروش و سفارشی سازی خودرو

## اصفهان، نیمه تابستان، نمایشگاه ترانسپورت و ترانزیت:

### هفتمین دوره نمایشگاه حمل و نقل و ترانزیت اصفهان



السیرو و وسایل نقلیه الکتریکی فعالیت‌های عملی برای بازید کنندگان برای یادگیری مفاهیمی مانند: آیرودینامیک، مهندسی و مدیریت ترافیک برنامه‌ها و کارگاه‌های آموزشی مرتبط با حمل و نقل و ترانزیت نمایش نوآوری در ایمنی حمل و نقل و کارایی اجناس و یادگارهای حمل و نقل و ترانزیت

هفتمین دوره نمایشگاه حمل و نقل و ترانزیت اصفهان در نیمه مرداد ۱۴۰۳ برگزار می‌شود. قطعات خودرو - هفتمین دوره نمایشگاه حمل و نقل و ترانزیت اصفهان از چهارشنبه ۱۷ تا شنبه ۲۰ مرداد ۱۴۰۳ در محل دائمی نمایشگاه‌های اصفهان، توسط شرکت مدیریت رویداد رونق تجارت پگاه برگزار می‌شود. ساعت این نمایشگاه، از ۱۶ تا ۲۲ است. در این نمایشگاه، بخش‌های زیر به نمایش گذارده می‌شود: وسایل نقلیه: خودرو، دوچرخه، اتوبوس، و غیره نمایشگرهای تعاملی که عملکرد و فناوری وسایل نقلیه حمل و نقل را نشان می‌دهد. مدل‌ها و ماکت‌های وسایل نقلیه حمل و نقل تاریخی و آینده گذرگاه تاریخ و توسعه سامانه‌های حمل و نقل نمایش‌هایی در شیوه‌های حمل و نقل پایدار و فناوری‌های سبز نمایش فناوری‌های جدید مانند: وسایل نقلیه خودران، قطارهای سریع

## قابل توجه علاقه‌مندان به زیبایی و توانمندسازی خودرو

### نمایشگاه تقویت، تزئین، خدمات و تجهیزات خودرو شیراز - مرداد ۱۴۰۳

لایه محافظ رنگ و سایر گزینه‌های نگهداری برای حفظ بهترین ظاهر خودرو چرخ‌ها و لاستیک‌ها: چرخ‌ها، لاستیک‌ها و لوازم جانبی چرخ‌ها مانند مهره‌ها، میل سوپاپ‌ها و فاصله‌دهنده چرخ‌ها برای سفارشی سازی و بهبود عملکرد ارتقاء نور: چراغ‌های جلو، چراغ‌های عقب، چراغ‌های مه شکن، میله‌های نور LED و سایر لوازم جانبی روشنایی برای بهبود دید و زیبایی فایرها، هد یونیت‌ها و سایر اجزای سمعی و بصری برای ارتقای سیستم صوتی خودرو خدمات مراقبت و نگهداری خودرو: جزئیات، پوشش‌های سرامیکی،

نور و سایر تغییرات داخلی محصولات جزئیات خودرو: محصولات مراقبت از خودرو مانند موم، پولیش، درزگیرها و لوازم تمیزکننده برای حفظ ظاهر خودرو خدمات تنظیم عملکرد: ارتقاء موتور، اصلاح سیستم تعلیق، سیستم‌های اگزوز و سایر پیشرفت‌ها برای بهبود عملکرد کلی و سبب نقلیه سیستم‌های صوتی و سرگرمی خودرو: بلندگوها، ساب ووفرها، آمپلی فایرها، هد یونیت‌ها و سایر اجزای سمعی و بصری برای ارتقای سیستم صوتی خودرو خدمات مراقبت و نگهداری خودرو: جزئیات، پوشش‌های سرامیکی،

بازدید از این نمایشگاه، ۵ ب.ظ. تا ۱۰ شب است. همزمان با این نمایشگاه، نمایشگاه لوازم یدکی موتورسیکلت، دوچرخه و تجهیزات وابسته برگزار است. گمان می‌رود این نمایشگاه واجد مولفه‌های زیر باشد: قطعات و لوازم جانبی پس از فروش: مانند ارتقاء عملکرد، پیشرفت‌های زیبایی شناختی، و گزینه‌های سفارشی سازی برای وسایل نقلیه تغییرات سفارشی بدنه خودرو: رنگ آمیزی سفارشی، کیت بدنه، اسپویلر و سایر تغییرات آرایشی در نمای بیرونی خودرو بهبود استایل داخلی: تودوزی سفارشی، لوازم جانبی داشبورد، ارتقاء



قطعات خودرو - نمایشگاه تقویت، تزئین، خدمات و تجهیزات وابسته شیراز از سه شنبه ۲ تا جمعه ۵ مرداد برگزار می‌شود. ساعات

## در نگین شرقی بر گزار می‌شود:

# نمایشگاه خودرو مشهد



نمایش‌های تعاملی: فعالیت‌های عملی، نمایش‌های فناوری، و تجربیات واقعیت مجازی که شرکت کنندگان را درگیر می‌کند و آخرین پیشرفت‌های صنعت خودرو را به نمایش می‌گذارد.

نمایشگاه خودرو مشهد در نیمه شهریور ماه ۱۴۰۳ برگزار می‌شود. قطعات خودرو - نمایشگاه خودرو مشهد از جمعه ۹ تا دوشنبه ۱۲ شهریور در محل نمایشگاه‌های مشهد در غرب این شهر در نزدیکی پارک ملت، برگزار می‌شود. ساعات بازدید از این نمایشگاه، ۴ ب.ظ. تا ۹ شب است. انتظار می‌رود این نمایشگاه بخش‌های زیر را داشته باشد: مدل‌های خودروهای جدید تولید کنندگان برای مشاهده و بررسی نمایش تعداد کمی خودروهای کلاسیک با قدیمی نمایش خودروهای مفهومی: طرح‌های نوآورانه و آینده نگرانه خودرو که در آینده برای بازار انبوه تولید شوند یا نه. نمایش اتومبیل‌های مسابقه: وسایل نقلیه مسابقه‌ای با عملکرد بالا که در رویدادهای موتوراسپورت استفاده می‌شوند. نمایش خودروهای برقی با دوستانه محیط زیست: وسایل نقلیه‌ای که با منابع سوخت جایگزین کار می‌کنند یا انتشار گازهای گلخانه‌ای را کاهش داده‌اند تا پایداری را ارتقا دهند. لوازم جانبی پس از فروش و نمایش تغییرات: محصولات پس از فروش مانند بهبود عملکرد، قطعات سفارشی و لوازم جانبی برای علاقه‌مندان به خودرو برای ارتقای وسایل نقلیه.

## هر چه مربوط به حاشیه خودرو است در شهر آفتاب:

### نمایشگاه تیونینگ، کمپینگ، تعمیرات نگهداری و خدمات جانبی



در خصوص موضوع بندی‌های بالا، از آن جایی که متولی و متصدی و یا اتحادیه و صنف و سندیکایی وجود ندارد، نظارتی هم در کار نیست و در این خصوص، آسیب‌های پر شماری برای کاربران و محیط زیست رخ می‌دهد. چنین اقداماتی که از قضا پرهوادار هم هستند، متولی ندارد مثل بسیاری مولفه‌های دیگر که از آن جایی که دولت نمی‌پذیرد، مسئولیتی هم درباره آن ندارد از جمله قلیان یا سیگار یا نوشیدنی‌های غیر مجاز و فراوانی دیگر

نخستین نمایشگاه تیونینگ، کمپینگ، آفرود، آپشن، تعمیرات، نگهداری و خدمات جانبی خودرو در شهر آفتاب در تهران برگزار می‌شود. قطعات خودرو - اولین نمایشگاه تیونینگ، کمپینگ، آفرود، آپشن، تعمیرات، نگهداری و خدمات جانبی خودرو از دوشنبه ۲۶ تا پنجشنبه ۲۹ شهریور در نمایشگاه شهر آفتاب، با اجرا توسط شرکت برنامه‌سازان میهن، برگزار می‌شود. ساعات بازدید از این نمایشگاه، ۱۰ صبح تا ۶ ب.ظ. است. این نمایشگاه در خصوص تیونینگ (ارتقا فنی و ظاهری خودرو)، کمپینگ (سفر و اقامت در فضای باز)، آفرود (بیابان/بیراهه نوردی)، آپشن (امکاناتی که جنبه رفاهی دارند و رانندگی و سفر با خودرو را راحت تر و دلپذیرتر می‌کنند)، و نگهداری-تعمیر خودرو است. این نمایشگاه شامل ویرتینی از وسایل نقلیه سفارشی، لوازم جانبی و تجهیزات مربوط به تیونینگ، کمپینگ و رانندگی خارج از جاده. فروشندگان خدماتی مانند تعمیر، نگهداری و خدمات جانبی خودرو مانند جزئیات و سفارشی سازی می‌دهند. غرفه داران آخرین نوآوری هادر فناوری خودرو را نشان و در چگونگی بهبود عملکرد و ظاهر وسایل نقلیه، توصیه‌هایی می‌دهند.

خودرو، موتورسیکلت و دوچرخه در کردستان به نمایش گذاشته می شود؛

## نمایشگاه خودرو

# موتورسیکلت، دوچرخه و نیرو محرکه سندج

دوچرخه: نمایش انواع دوچرخه از جمله دوچرخه های جاده، دوچرخه های کوهستان، دوچرخه های هیبریدی، دوچرخه های برقی و دوچرخه های تاشو. نمایشگاه هایی که لوازم جانبی دوچرخه سواری، وسایل و تجهیزات نگهداری دوچرخه را به نمایش می گذارد. پیشرانه: نمایش اجزای پیشرانه مانند موتورها، گیربکس ها، سیستم های پیشرانه و سیستم های سوخت؛ نمایش فناوری های جدید نیرومحرکه، سوخت های جایگزین و راه حل های کارآمد انرژی برای وسایل نقلیه

خودرو: نمایش مدل های جدید خودرو، خودروهای مفهومی، خودروهای کلاسیک، خودروهای الکتریکی، خودروهای هیبریدی، خودروهای لوکس و خودروهای عملکردی. نمایش فناوری های جدید خودرو، ویژگی های ایمنی و سیستم های سرگرمی داخل خودرو. موتورسیکلت: نمایش انواع موتورسیکلت ها مانند کروز، دوچرخه های ورزشی، دوچرخه های تور، دوچرخه های خاکی و موتورسیکلت های برقی؛ نمایشگاه هایی که لوازم جانبی موتورسیکلت، دنده و گزیننه های سفارشی سازی را بر جسته می کند.

نمایشگاه تخصصی صنعت خودرو، موتورسیکلت، نیرومحرکه و صنایع وابسته از ۱۳ تا ۱۶ شهریور ۱۴۰۳ در سندج برگزار می شود. قطعات خودرو سه شنبه ۱۳ شهریور تا جمعه ۱۶ شهریور، در ساعات بعداز ظهر در سندج، مرکز استان کردستان زیبا، نمایشگاه تخصصی صنعت خودرو، موتورسیکلت، نیرومحرکه و صنایع وابسته در محل نمایشگاه های این شهر، در نزدیکی میدان مرکزی میوه و تره بار برگزار می شود. حضور در این نمایشگاه برای همگان آزاد و رایگان است. انتظار می رود این نمایشگاه، دربردارنده بخش های زیر باشد:



**هفتمین نمایشگاه صنعت خودرو سندج**

قطعات بدکی و صنایع وابسته  
دومین نمایشگاه موتورسیکلت، دوچرخه و صنایع وابسته

۱۳ لغایت ۱۶ شهریور ۱۴۰۳

www.ariamadco.com  
۰۹۱۸۴۲۵۷۹۷  
۰۸۷-۳۳۱۶۱۶۲۲

محل دائمی نمایشگاه بین المللی کرمان  
برگزار کننده: شرکت آریا ماه غرب  
۰۸۷-۳۳۱۷۱۸۲۰

## ماجر اجویی و گردش در شیراز؛

# نمایشگاه خدمات و تجهیزات سفر، آفرود،

## کمپینگ شیراز



نمایشگاه خدمات و تجهیزات سفر، آفرود، کمپینگ، ماجراجویی، طبیعت گردی و کوه نوردی شیراز مهر ۱۴۰۳ برگزار می شود. قطعات خودرو - نمایشگاه خدمات و تجهیزات سفر، آفرود، کمپینگ، ماجراجویی، طبیعت گردی و کوه نوردی شیراز در شمال غرب این شهر در شهرک گلستان از سه شنبه ۲۴ تا جمعه ۲۷ مهر ۱۴۰۳ توسط شرکت توسعه تجارت آگه رسانه برگزار می شود. ساعات بازدید این نمایشگاه در ساعات بعداز ظهر است و حضور در این نمایشگاه، برای همگان آزاد و رایگان خواهد بود. نسبت میان سفر، آفرود و کمپینگ، ۱:۱:۱ است. به این معنی که به ازای هر ۲ قسمت از فعالیت های مسافرتی، ۱ قسمت از فعالیت های خارج از جاده و ۱ قسمت از فعالیت های کمپینگ وجود دارد. فعالیت های اوقات فراغت نیز در این نسبت گنجانده شده و ۱ قسمت از تجربه کلی را تشکیل می دهد. پس اجزاء این نمایشگاه با هم ارتباط دارند و این

که نمایشگاهی با این سه مولفه در نظر گرفته شده، امری خلاقانه است.

## کرمان میزبانی می کند:

# نمایشگاه آفرود و کمپینگ کرمان



نمایشگاه آفرود و کمپینگ کرمان در دهه نخست شهریور ۱۴۰۳ برگزار می شود. قطعات خودرو و نمایشگاه آفرود و کمپینگ کرمان از چهارشنبه ۷ تا یکشنبه ۱۱ شهریور سال جاری (۱۴۰۳) در اوایل بزرگراه حضرت آیت الله اکبر هاشمی بهرمانی رفسنجانی مقابل شهرک صنعتی شماره ۲ برگزار می شود. ساعات بازدید این نمایشگاه، از ۳ تا ۱۰ شب است. آفرود کردن، فعالیت رانندگی یا سوار شدن بر وسیله نقلیه در جاده ها یا مسیرهای ناهموار، بدون آسفالت، در مناطق دورافتاده یا روستایی است. شامل پیمایش در زمین های دشوار مانند سنگ، گل، ماسه یا گذرگاه های آبی. آفرود با کامیون، SUV، ATV، یا موتورسیکلت انجام می شود. کمپینگ فعالیتی است برای گذراندن وقت در خارج از منزل، در یک چادر یا RV، به دور از فضاهای انسان ساخت شهری. افراد در کمپ های تعیین شده، کمپینگ های بدوی یا مناطق کمپینگ پراکنده می مانند. شامل فعالیت هایی مانند پیاده روی، ماهیگیری، آشنایی روی آتش و لذت بردن از طبیعت است.

آفرود و کمپینگ معمولاً با هم ترکیب می شوند، زیرا علاقه مندان به آفرود، به دنبال مکان های کمپینگ از راه دور اند که فقط با وسایل نقلیه آفرود ناهموار قابل دسترسی است. اجازه می دهد از هیجان آفرود در روز لذت ببرند و در محیط طبیعی در شب استراحت کنند. این نمایشگاه علاوه بر این که وسایل آفرود و کمپینگ به نمایش و فروش می گذارد، راهنمایی هایی را در اختیار می نهد که تسهیلگر و راهنماست برای این قسمت از سبک زندگی که هم اکنون هر چه خواستنی تر می شود.

## در کرمانشاه برگزار می شود: نمایشگاه صنعت و قطعات خودرو کرمانشاه



نمایشگاه صنعت و قطعات خودرو کرمانشاه اواخر مهر ۱۴۰۳ در محل نمایشگاه های مرکز استان کرمانشاه برگزار می شود. قطعات خودرو - نمایشگاه صنعت و قطعات خودرو کرمانشاه از دوشنبه ۲۳ تا جمعه ۲۷ مهر ۱۴۰۳ از ۹ صبح تا ۵ بعداز ظهر در محل برگزاری نمایشگاه های کرمانشاه برگزار می شود. این نمایشگاه دربردارنده بخش های زیر است: قطعات خودرو؛ الکترونیک و سیستم ها؛ لوازم جانبی و تنظیم؛ تعمیر و نگهداری؛ ابزار و تجهیزات؛ لاستیک و چرخ؛ بدنه و رنگ؛ مراقبت و نگهداری خودرو؛ روان کننده ها و سیالات؛ سوخت و انرژی جایگزین؛ ایمنی و امنیت خودرو؛ خدمات صنعت و نرم افزار؛ تامین کنندگان و تولید کنندگان OEM؛ تحقیق و توسعه

## نمایشگاهی هیجان انگیز در قزوین: نمایشگاه ورزش، آفرود، کمپینگ، گردشگری، سفر، کوهنوردی قزوین



کوهنوردی این است که همه به فعالیت های تفریحی در فضای باز مربوط می شوند. ورزش شامل فعالیت های دوچرخه سواری خارج از جاده یا صخره نوردی است. فعالیت های خارج از جاده، بخشی از کمپینگ، گردشگری یا سفر است، زیرا مردم دنبال مکان های دورافتاده یا طبیعی برای این فعالیت ها هستند. کمپینگ و گردشگری هر دو شکلی از سفر اند شامل گذراندن وقت در طبیعت یا کاوش در مکان های جدید. کوهنوردی یک فعالیت تفریحی است که در حین کمپینگ یا به عنوان بخشی از یک تجربه گردشگری انجام می شود. همه این ها از طریق تمرکز بر اوقات فراغت و ماجراجویی در فضای باز به هم مرتبط اند و این سبب با هم بودن شان به عنوان یک نمایشگاه است.

نمایشگاه ورزش، آفرود، کمپینگ، گردشگری، ملزومات سفر، کوهنوردی، و صنایع وابسته قزوین در اوایل مهر در این شهر برگزار می شود. قطعات خودرو - نمایشگاه ورزش، آفرود، کمپینگ، گردشگری، ملزومات سفر، کوهنوردی، و صنایع وابسته قزوین از سه شنبه ۳ تا جمعه ۶ مهر ۱۴۰۳ در نمایشگاه قزوین در نزدیکی آزادراه قزوین زنجان و شهرک المپیک، توسط شرکت آرمان سعادت آرانا برگزار می شود. ساعات بازدید این نمایشگاه، بعداز ظهر است و حضور در آن، برای همگان آزاد و رایگان خواهد بود. رابطه بین ورزش، آفرود، کمپینگ، گردشگری، ملزومات سفر،

### در اهواز و در آغاز زمستان برگزار می شود: نمایشگاه قطعات خودرو اهواز

نمایشگاه قطعات خودرو اهواز در اواخر آذر و اوایل دی ۱۴۰۳ اهواز در مرکز استان خوزستان برگزار می شود. قطعات خودرو - نمایشگاه قطعات خودرو اهواز از پنجشنبه ۲۹ آذر تا یکشنبه ۲ دی ۱۴۰۳ در ساعات ۱۰ تا ۱۸ در شمال میدان کیانپارس (خلف) اهواز برگزار می شود. این نمایشگاه دربردارنده این بخش ها است: نمایشگرها و ویرتین قطعات و لوازم جانبی خودرو و مانند موتور، گیربکس، ترمز، لاستیک، سیستم تعلیق، الکترونیک و غیره. نمایش ها، جلسات آموزشی، راه اندازی محصول و فرصت های شبکه سازی را برای متخصصان صنعت. آخرین پیشرفت ها در فناوری خودرو، مانند وسایل نقلیه الکتریکی و سیستم های رانندگی خودران.

### نیمه پاییز در مشهد روی می دهد: نمایشگاه قطعات خودرو مشهد

نمایشگاه قطعات خودرو و مشهد در اواخر آبان ۱۴۰۳ در مرکز استان خراسان رضوی برگزار می شود. قطعات خودرو - نمایشگاه قطعات خودرو مشهد از جمعه ۲۵ تا دوشنبه ۲۸ آبان در ساعات های بعداز ظهر برگزار می شود. این نمایشگاه دربردارنده این بخش ها است: نمایشگرها و ویرتین قطعات و لوازم جانبی خودرو مانند موتور، گیربکس، ترمز، لاستیک، سیستم تعلیق، الکترونیک و غیره. نمایش ها، جلسات آموزشی، راه اندازی محصول و فرصت های شبکه سازی را برای متخصصان صنعت. آخرین پیشرفت ها در فناوری خودرو، مانند وسایل نقلیه الکتریکی و سیستم های رانندگی خودران

## اهواز در نیمه دی برگزار می شود:

# نمایشگاه صنعت خودرو و مجموعه های خودرویی اهواز

نمایشگرهای تعاملی: بازدید کنندگان می توانند از طریق فعالیت های عملی با مکانیک و تاریخچه خودروها آشنا شوند. برنامه های آموزشی: برنامه های آموزشی مانند سخنرانی ها، کارگاه ها، و نمایش در مورد جنبه های مختلف صنعت خودرو باشد. نمایشگاه های خودرو: بخشی از نمایشگاه هست، جایی که تولید کنندگان آخرین مدل ها و نوآوری های خود را در معرض دید عموم قرار می دهند.

خودروهای مفهومی: ممکن است خودروهای مفهومی آینده نگرانه ای را به نمایش بگذارند که فناوری های جدید و روند طراحی در صنعت خودرو را بر جسته می کنند. اتومبیل های کمیاب: بازدید کنندگان ممکن است این شانس را داشته باشند که وسایل نقلیه کمیاب و یا تولید محدود یا اتومبیل های عجیب و غریب از مارک های معتبر را ببینند. یادگاری خودرو: نمایش یادگاری های خودرو مانند تبلیغات، پوستر، ابزار و لوازم جانبی باشند.

نمایشگاه صنعت خودرو و مجموعه های خودرویی اهواز در میانه دی ۱۴۰۳ برگزار می شود. قطعات خودرو - نمایشگاه صنعت خودرو و مجموعه های خودرویی اهواز از شنبه ۱۵ تا سه شنبه ۱۸ دی ۱۴۰۳ در ساعات ۱۰ تا ۱۸ در شمال میدان کیانپارس (خلف) اهواز برگزار می شود. این نمایشگاه دربردارنده بخش های زیر است: اتومبیل های تاریخی و کلاسیک؛ اتومبیل های قدیمی که دارای اهمیت تاریخی هستند یا طرح های منحصر به فردی دارند.



## نمایشگاه ترانسپورت، ترانزیت، ترافیک مشهد

نمایشگاه ترانسپورت، ترانزیت، ترافیک مشهد در اواخر آذر در محل نمایشگاه های این شهر برگزار می شود. قطعات خودرو - نمایشگاه ترانسپورت، ترانزیت، ترافیک مشهد از پنجشنبه ۲۹ آذر تا یکشنبه ۲ دی در ساعات بعد از ظهر در محل نمایشگاه های این شهر برگزار می شود. سرفصل موضوعی این نمایشگاه، چنین است: انواع حمل و نقل مانند اتومبیل، اتوبوس، قطار، هواپیما، دوچرخه و قایق، اطلاعاتی در سیستم های حمل و نقل عمومی، استراتژی های مدیریت ترافیک، ابتکارات ایمنی جاده ها و تاریخچه زیرساخت

های حمل و نقل. نمایش های تعاملی، مصنوعات تاریخی، مدل ها، عکس ها و ارائه های چندرسانه ای تا به بازدید کنندگان در نقش حمل و نقل در جامعه و چالش های پیش رو در انتقال افراد و کالاها از مکانی به مکان دیگر آموزش دهد.



### در محل دائمی نمایشگاه های تبریز برگزار می شود؛

## نمایشگاه آفرود و تزئینات داخلی خودرو تبریز



نمایشگاه آفرود و تزئینات داخلی خودرو تبریز همزمان با آغاز سال ۲۰۲۵ در دی ماه برگزار می شود. قطعات خودرو نمایشگاه آفرود و تزئینات داخلی خودرو تبریز ۱۴۰۳، از سه شنبه ۱۱ دی تا جمعه ۱۴ دی که مطابق با آغاز سال نو جهانی ۲۰۲۵ است، در نمایشگاه تبریز در نزدیکی پاسداران، نیاوران و اکباتان تبریز، برگزار می شود. نمایشگاه دکوراسیون داخلی اتومبیل و آفرود، رویدادی است که در آن شرکت ها آخرین محصولات و طرح های خود را برای اصلاح و بهبود فضای داخلی خودروها و خودروهای آفرود به نمایش می گذارند. طیف گسترده ای از لوازم جانبی مانند روکش صندلی، روکش فرمان، کفپوش، تزئینات داشبورد و سایر موارد تزئینی، بستری برای تولید کنندگان و طراحان فراهم می کند تا با مشتریان و علاقه مندان ارتباط برقرار کنند و همچنین روندها و فناوری های جدید در صنعت خودرو را به نمایش بگذارند. بازدید کنندگان انواع محصولات را بررسی و خرید می کنند تا وسایل نقلیه خود را بر اساس ترجیحات و سبک خود شخصی سازی و سفارشی سازند.

### لوازم جانبی و ید کی خودرو در کرمان

## نمایشگاه قطعات یدکی و لوازم جانبی خودرو کرمان



نمایشگاه قطعات یدکی و لوازم جانبی خودرو کرمان در نیمه آذر ۱۴۰۳ در محل نمایشگاه های کرمان برگزار می شود. قطعات خودرو - نمایشگاه قطعات یدکی و لوازم جانبی خودرو کرمان از پنجشنبه ۱۵ آذر تا یکشنبه ۱۸ آذر در ساعات بعد از ظهر در محل نمایشگاه های کرمان برگزار می شود. این نمایشگاه دربردارنده این بخش ها است: قطعات موتور: پیستون، میل لنگ، میل بادامک، سر سیلندر، واشر موتور، پمپ روغن و غیره. قطعات انتقال: کلاچ، ها، گیربکس، ها، مبدل های گشتاور، اتصالات CV، محورهای محرک و غیره. قطعات تعلیق: کمک فنر، فنر، ها، بازوهای کنترل، میله های تثبیت کننده و غیره. قطعات ترمز: لنت ترمز، روتور، کالیپر، خطوط ترمز، سیلندر اصلی، درام ترمز و غیره. قطعات الکتریکی: باتری، ها، دینام، ها، استارت، ها، شمع، ها، کویل های احتراق، دسته سیم ها و غیره. قطعات بدنه: سپر، گلگیر، کاپوت، در، آینه، توری، چراغ جلو، چراغ

عقب و غیره. لوازم داخلی: روکش صندلی، کفپوش، روکش فرمان، روکش داشبورد، روشنایی داخلی و غیره. ارتقاء عملکرد: توربوشارژرها، سوپرشارژرها، سیستم های اگزوز، ورودی های هوای سرد، ارتقاء سیستم تعلیق و غیره. محصولات تعمیر و نگهداری: روغن موتور، فیلترهای روغن، فیلترهای هوا، خنک کننده، روغن ترمز، مایع انتقال و غیره. ابزار و تجهیزات: جک، مجموعه ابزار، تجهیزات تشخیصی، فشارسنج لاستیک، شارژر باتری و غیره.

### شهر آفتاب میزبان خودرو و قطعات خودرو

## ششمین نمایشگاه خودرو و قطعات وابسته

نمایشگاه شهر آفتاب واقع در جنوب پردیس مرکزی دانشگاه شاهد برگزار می شود. انتظار می رود این نمایشگاه هم چون دوره های پیشین، با حضور محصولات پر شمار چینی و الگوبرداری های داخلی از نمونه های چینی برگزار شود. نمایشگاه خودرو و قطعات مرتبط رویداد نمایشگاهی است که آخرین فناوری، لوازم جانبی و قطعات خودرو را در این صنعت به نمایش می گذارد. پلتفرمی برای تولید کنندگان، تامین کنندگان و فروشندگان فراهم می کند تا محصولات خود را به مخاطبان

هدمندی از متخصصان صنعت، علاقه مندان و مصرف کنندگان به نمایش گذارند. این نمایشگاه محل عرضه طیف گسترده ای از محصولات و خدمات مرتبط با خودرو است: - قطعات خودرو - لوازم جانبی - محصولات مراقبت از خودرو - راه حل های الکترونیک و اتصال - ارتقاء عملکرد



ششمین نمایشگاه خودرو و قطعات وابسته در اوایل بهمن در تهران برگزار می شود. ششمین نمایشگاه خودرو و قطعات وابسته از پنج شنبه چهارم تا یکشنبه ۷ بهمن ۱۴۰۳ از ۱۰ صبح تا ۶ ب.ظ. در

- ابزار و تجهیزات - خدمات سفارشی سازی خودرو - غرفه داران در این رویدادها با مشتریان بالقوه ارتباط برقرار، آگاهی از برند ایجاد و برای فرصت های تجاری جدید سرنخ فراهم می کنند. آخرین روندهای صنعت، محصولات جدید، کشف و از طریق سمینارها و کارگاه های آموزشی بیشتر ارزشمندی از کارشناسان صنعت به دست، توان آورد. نمایشگاه های خودرو و قطعات مرتبط فرصتی برای متخصصان صنعت است تا از رقبا جلوتر بمانند، محصولات جدید تهیه کنند و با بازیگران کلیدی صنعت خودرو ارتباط برقرار کنند. چه سازنده، توزیع کننده، خرده فروش یا مصرف کننده، حضور در نمایشگاه خودرو و قطعات مرتبط می گذارد در بازار همیشه در حال تحول خودرو مطلع و مرتبط بمانیم.

### شهر آفتاب پذیرای علاقه مندان موتور و دوچرخه پنجمین نمایشگاه دوچرخه، موتورسیکلت و وسایل نقلیه موتوری و هیبریدی در شهر آفتاب



پنجمین نمایشگاه دوچرخه، موتورسیکلت و وسایل نقلیه موتوری و هیبریدی در اواخر بهمن برگزار می شود. قطعات خودرو - پنجمین نمایشگاه دوچرخه، موتورسیکلت و وسایل نقلیه موتوری و هیبریدی سه شنبه ۲۳ تا جمعه ۲۶ بهمن از ۱۰ صبح تا ۶ ب.ظ. در محل نمایشگاه شهر آفتاب، به اجرای شرکت چیستا، برگزار می شود. این نمایشگاه، ویترونی هیجان انگیز از جدیدترین مدل ها و نوآوری های دنیای خودروهای دو چرخه و چهار چرخ را در خود دارد. با امکان آشنایی با جدیدترین مدل های تولید کنندگان برتر، آزمایش جدیدترین موتورسیکلت ها و دیدن فناوری پیشرفته ای که خودروهای هیبریدی را نیرو می دهد؛ ملاقات با کارشناسان صنعت ملاقات، و شرکت در کارگاه های تعاملی برای افزایش دانش و مهارت های خود.

### در محل دائمی نمایشگاه های بین المللی شیراز

## نمایشگاه حمل و نقل شهری، ترانزیت و تجهیزات وابسته شیراز



دوربین های مدار بسته و سیستم های مانیتورینگ تجهیزات نظارتی برای نظارت بر شرایط ترافیکی، سیستم های حمل و نقل عمومی و فضاهای عمومی. وسایل نقلیه الکتریکی (EVs): وسایل نقلیه سازگار با محیط زیست که با برق کار می کنند.

نمایشگاه حمل و نقل شهری، ترانزیت و تجهیزات وابسته شیراز در اوایل اسفند ۱۴۰۳ در شیراز مرکز استان فارس برگزار می شود. قطعات خودرو - نمایشگاه حمل و نقل شهری، ترانزیت و تجهیزات وابسته شیراز از جمعه ۳ تا دوشنبه ۶ اسفند ۱۴۰۳ در محل دائمی نمایشگاه های شیراز در شمال غرب این شهر برگزار می شود. در این نمایشگاه، ۱۱۰ شرکت کننده در بیش از ۱۰ هزار متر مربع، محصولات خود را به نمایش می گذارند. بخش هایی که انتظار می رود به نمایش گذاشته شود شامل زیر است: اتوبوس: وسایل نقلیه بزرگ برای جابجایی مسافران در مسیرهای ثابت در داخل مناطق شهری. قطار: وسایل نقلیه ریل برای حمل و نقل مسافر و کالا در داخل و بین مناطق شهری. مترو: سیستم های حمل و نقل سریع متشکل از قطارهای زیرزمینی حمل و نقل سریع در مناطق. تراموا: راه آهن سبک: وسایل نقلیه الکتریکی با دیزلی که در مسیرهای شهری و حمل و نقل عمومی. وسایل نقلیه الکتریکی یا دیزلی که در مسیرها یا جاده های داخل مناطق شهری حرکت می کنند. کشتی: برای جابجایی مسافران از سطح آب در مناطق شهری. سیستم های اشتراک دوچرخه: شبکه های دوچرخه های عمومی در دسترس برای استفاده مشترک. پارکومتر و دستگاه های فروش بلیط: دستگاه هایی برای تنظیم و اخذ

### ترانسپورت و لجستیک در کیش

## نمایشگاه صنعت حمل و نقل و لجستیک کیش

نرم افزار و فناوری مدیریت ناوگان - نرم افزار مدیریت حمل و نقل - خدمات دلالتی بار - خدمات کارگزاری گمرک - خدمات حمل و نقل و تحویل - نرم افزار مدیریت موجودی - خدمات لجستیک زنجیره سرد برای کالاهای حساس به دما - خدمات تحویل آخرین مایل - خدمات انجام تجارت الکترونیکی - خدمات لجستیک معکوس برای بازگرداندن و بازیافت محصول

چهارشنبه ۸ تا جمعه ۱۰ اسفند ۱۴۰۳ از ۵ ب.ظ. تا ۱۰ شب در مرکز برگزاری نمایشگاه های کیش، برگزار می شود. در این نمایشگاه، ۱۰۰ شرکت در یک هکتار، محصولات خود را به نمایش می گذارند. صنعت حمل و نقل و لجستیک شامل طیفی از محصولات و خدمات است: خدمات حمل و نقل بار (با کامیون، ریلی، هوایی و اقیانوسی) - خدمات انبارداری و توزیع - خدمات مدیریت زنجیره تامین - خدمات لجستیک شخص ثالث (۳PL). راه حل های بسته بندی و برچسب گذاری



نمایشگاه صنعت حمل و نقل و لجستیک کیش در اوایل اسفند ۱۴۰۳ در این جزیره برگزار می شود. قطعات خودرو - نمایشگاه صنعت حمل و نقل و لجستیک کیش از

مجموعه تولیدی آذین قطعه ایمن ایرانیان؛

## قدرت نشان تجاری؛ مهم‌ترین دلیل حضور در نمایشگاه

ایرانیان ضمن ابراز رضایت از حضور امسال در نمایشگاه گفت: بازدیدکننده‌های بسیاری مثل هر سال داشتیم و قراردادهای مهم هم در حاشیه نمایشگاه تنظیم شد و در مجموع راضی بودیم و به اهداف تعیین شده دست یافتیم.

موسوی درباره نحوه برگزاری نمایشگاه و اختصاص غرفه نیز اظهار داشت: یکی از اهداف برگزاری نمایشگاه، ایجاد فرصت برای نشان‌های تجاری جدید و عرضه محصولات نوآورانه است. برگزار کنندگان نمایشگاه، گاهی نسبت به شرکت‌های نوپا کم‌لطفی می‌کنند. از طرفی خودروسازان که عموماً دولتی یا شبیه دولتی هستند؛ غرفه‌هایی با متراژ بسیار بالا می‌گیرند و عملاً دیگران را تحت الشعاع خود قرار می‌دهند. اما در کل از نمایشگاه و حضور در آن راضی هستیم.



قطعه مضمم، توسعه‌نگر، مانا و پایاست. مهندس سیدعلی موسوی مدیرفروش شرکت آذین قطعه



مهم‌ترین دلیل حضور در نمایشگاه را حضور پررنگ و مستمر برند آذین قطعه می‌داند تا در پرتو رویکرد مشتریان و رقبا بدانند؛ آذین

مجموعه تولیدی بازرگانی آذین قطعه ایمن ایرانیان حدود ۲۵ سال پیش وارد بازار قطعات خودرو شد. در این ربع قرن فعالیت همواره بر کمان رشد قرار گرفته به طوری که امروز بیش از ۲۰۰ نوع از قطعات سیستم تعلیق خودرو اعم از بوستر، پمپ ترمز، کالیپر ترمز، سیلندر ترمز چرخ عقب را تولید می‌کند.

شرکت آذین قطعه ایمن ایرانیان در ۸ دوره پی‌درپی نمایشگاه بین‌المللی قطعات خودروی تهران حاضر بوده و علاوه بر آن در نمایشگاه‌های قطعات خودرو در کلان شهرهای ایران نیز حضور چشمگیر و پررنگی داشته است.

مجموعه آذین قطعه به سبب توجه به کیفیت محصولات خود، حالا بعد از رضایت اولیه مشتری و تثبیت محصولات خود در بازار،

در گفت و گو با مدیر عامل هلدینگ اطلسیان در حاشیه نمایشگاه قطعات خودرو تهران؛

## از تولیدکنندگان حمایت کنید

دکتر باغبان‌زاده مدیر هلدینگ اطلسیان درباره هدف از حضور در نمایشگاه گفت: محیط نمایشگاه برای دیدار با مشتریان قبلی و مشتریان جدید بستر مناسبی است، که ما با آنها ملاقات می‌کنیم. آنها هم از غرفه ما و محصولات جدید بازدید می‌کنند، و این نوعی اطلاع‌رسانی نوین است.

وی که از اجرا و باز خورد نمایشگاه بین‌المللی قطعات خودروی تهران راضی بود، تنها از بحث هزینه شرکت در نمایشگاه ناراضی و با بیان لزوم حمایت بیشتر از تولیدکننده‌های کوچک، افزود: بحث هزینه‌ها کمی آزاردهنده است. باید از برندهای ایرانی حمایت کنیم تا شرکت‌های بیشتری بتوانند در نمایشگاه حضور داشته باشند و هزینه‌های شرکت‌های نوپا بالاترود.

مجموعه هلدینگ اطلسیان با سابقه ۳۰ ساله، در خصوص تهیه و توزیع لوازم‌یدکی تراکتور فعالیت دارد. این مجموعه با بیش از ۷۰۰ قلم از کالاهای مربوط به صنف تراکتور، با کیفیت و قیمتی مناسب تهیه و در سراسر ایران توزیع می‌شود. این مجموعه بیش از ۸ دوره است که در نمایشگاه بین‌المللی قطعات خودروی تهران حضور دارد و تا این دوره هم از نمایشگاه و باز خورد آن رضایت داشته است.

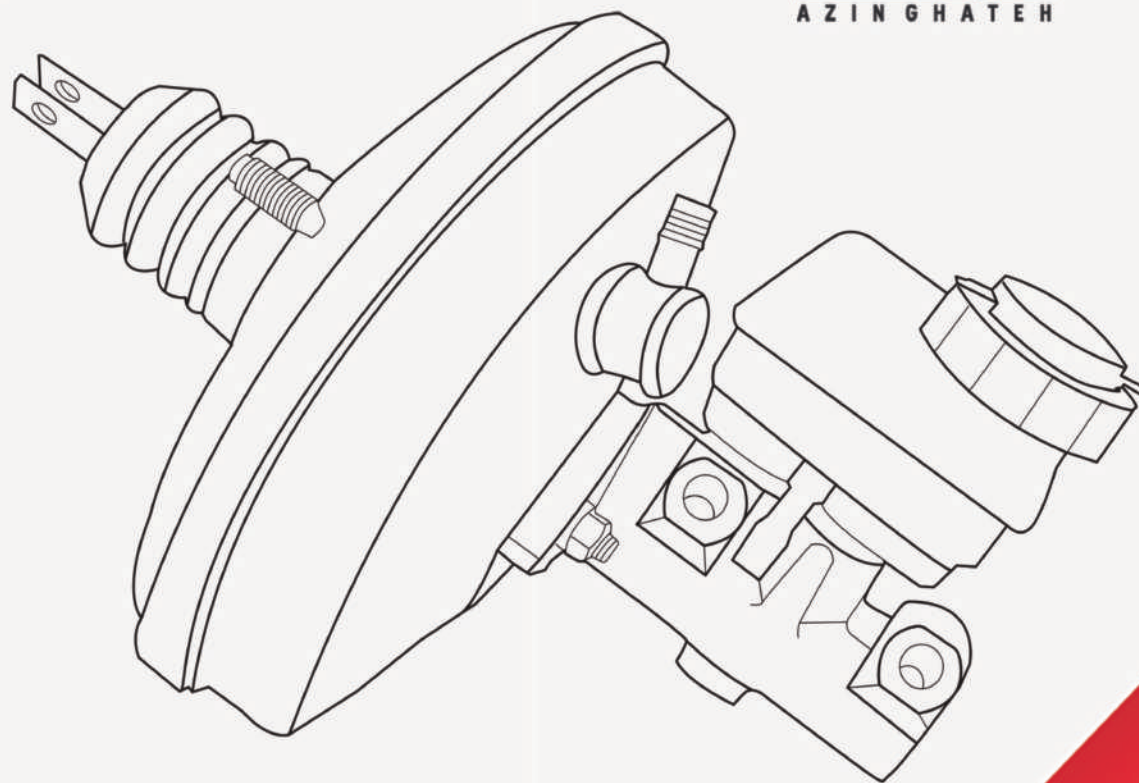

۰۲۱-۳۳۹۲۰۴۵۴  
۰۲۱-۳۳۹۵۶۳۲۹

ضمانت، کیفیت، امنیت  
تولید و پخش قطعات ترمز

WWW.AZINGHATEH.COM

پذیرش نمایندگی فعال شهرستان

تهران، خیابان اکباتان، کوچه  
هشت متری ملت، پلاک ۳۰

# شرکت صنایع تولیدی کروز

## ده اصلی که کروز بر داشتن آن ها تاکید می کند

شرکت کروز در تولید قطعات خودرو با کیفیت برای انواع مدل ها و ساخت های گونه گون تخصص دارد و این تخصص را می کشد هم با فن آوری و نیروی کار کارآمد و بهره‌وری به عنوان یک ارزش حفظ کند. مرکز تولید پیشرفته کروز مجهز به فن آوری های نو برای اطمینان از دقت و کارایی در فرآیند تولید است.

کروز دارای تیم‌های متشکل از مهندسان و تکنسین هاست که متمرکز بر ایجاد بهترین قطعات خودرو بر اساس استانداردهای صنعت خودرو سازی هستند. طیف گسترده‌ای از محصولات، از جمله اجزای موتور، سیستم های تعلیق، سیستم های ترمز و موارد دیگر را چنان که گفته شد، برای رفع نیازهای مشتریان، ارائه می دهد. اقدامات کنترل کیفیت، تضمین می کند هر قطعه که از کارخانه خارج می شود، قابل اعتماد، بادوام و کارا ساخته شده باشد. این مجموعه خود را متعهد می داند: به نوآوری مستمر برای بهبود محصولات و از طریق تحقیق و توسعه به تحقق این



هدف اقدام می کند. رضایت مشتری اولویت اصلی است و با مشتریان خود همکاری نزدیک دارد تا اطمینان حاصل کند نیازهای خاص آنها را برآورده می سازد و از انتظارات آنها فراتر می رود.

به پایداری و حفاظت از محیط زیست تاکید دارد و تلاش خود را برای کاهش رد پای کربن و به حداقل رساندن ضایعات انجام می دهد. با سال ها تجربه در صنعت خودرو، خود را به عنوان تامین کننده قابل اعتماد قطعات با کیفیت بالا برای مشتریان تثبیت کرده است.

ماموریت دادن مداوم و هر ساله به برخی مهندسان برای برقراری ارتباط با تولید کننده های جهانی برای مبادله آگاهی و دانش مهندسی تولید قطعه هدف دیگری است که صنایع تولیدی کروز بر آن پای می فشارد. \*بیشینه اطلاعات این نوشتار، از تارنمای شرکت صنایع تولیدی کروز گرفته شده



تست دسته بندی می شود.

این مجموعه در پنج نقطه جهان از قرار جمهوری خلق چین (درآمد ناخالص داخلی ۱۸ تریلیون دلار و درآمد سرانه ۱۳ هزار دلار)، جمهوری کره جنوبی (درآمد نزدیک به ۲ تریلیون دلار و درآمد سرانه بیش از ۳۰ هزار دلار)، جمهوری ترکیه (درآمد ناخالص ۱ تریلیون دلار و درآمد سرانه ۱۱ هزار دلار)، جمهوری سنگاپور (درآمد ناخالص ۴۷۰ میلیارد دلار و درآمد سرانه ۸۵ هزار دلار)، هنگ کنگ (درآمد ناخالص ۳۶۰ میلیارد دلار و درآمد سرانه ۵۰ هزار دلار) شعبه دارد و چنان که می گوید فعالیت مستمری را دنبال می کند. بنابراین این کروز می تواند با توجه به عددهای شگفت آور خود در راه نیرومندتر کردن کشورمان بسیار بکوشد. کروز که در اطلاع رسانی خود از تامین یک سوم قطعات خودرو در کشور نام می برد، در دو دهه اخیر به طور متوسط دارای رتبه ۵۰ در میان شرکت های برتر ایران بوده است.

این شرکت برای حساسیت زدایی در جامعه، همواره کوشیده مدیریتی بی نام یا کم نام داشته باشد و به عبارتی شخص پر شهرتی نداشته باشد تا بتواند با حاشیه‌ای کمتر به فعالیت خود در تولید و توسعه، ادامه دهد. مشتریان عمده محصولات کروز، ایران خودرو (۵۰۰ هزار خودرو تولید سالیانه)، سایپا (۳۵۰ هزار خودرو تولید سالیانه)، بهمن (۵۰ هزار خودرو سالیانه) و پارس خودرو (۱۵۰ هزار خودرو سالیانه) هستند.



ملاحظه آن کارخانه ها به دست آورده و در واقع اثر فراوانی بر ایمنی، کیفیت و کمیت خودروهای تولیدی در کشورمان دارد. از جمله اقدامات کروز در سهام خریدن می توان به خرید قسمت هایی از سهام ایران خودرو (باشش دهه پیشینه و ۷۵ هزار نیرو) و بهمن که پیشینه ای هفت دهه‌ای دارد و اکنون افزون بر پنجاه عنوان محصول تولیدی عرضه می کند. از موتور سیکلت تا خودرو و نیمه سنگین و از خودروهای اصل تا زاپنی تا خودروها و وسایل نقلیه چینی اشاره کرد.

قطعات دیگری که کروز تولید می کند از قرار اینه، قطعات سامانه تعلیق و ترمز، لامپ، سنسور، کنترل بدنه، اینفو تینمنت، سیستم تهویه، داشبورد و سپر، قطعات پلیمری، قوای محرکه، سوئیچ، کویل، ایربگ و ایمنی، دسته سیم و فرمان است. البته کروز قطعات دیگری نیز تولید می کند که مجموعاً هر آن چه کروز ارائه می دهد در قالب های ۱: اجزای موتور؛ ۲: قطعات انتقال؛ ۳: سیستم های تعلیق؛ ۴: اجزای ترمز؛ ۵: سیستم های الکتریکی؛ ۶: اجزای فرمان؛ ۷: سیستم های خنک کننده؛ ۸: سیستم های آگزوز؛ ۹: سیستم های تحویل سوخت؛ ۱۰: اجزای پیش‌ران؛ ۱۱: سیستم های جرقه زنی؛ ۱۲: سیستم های تهویه مطبوع؛ ۱۳: اجزای داخلی؛ ۱۴: قطعات تزئینی بیرونی؛ ۱۵: ارتقاء عملکرد؛ ۱۶: لوازم جانبی پس از فروش؛ ۱۷: ویژگی های ایمنی؛ ۱۸: لوازم نگهداری؛ ۱۹: ابزار و تجهیزات؛ ۲۰: خدمات تضمین کیفیت و



## پیشینه و اکنون

این گروه از سه دهه پیش، به طور متمرکز در طراحی و تولید قطعات خودرو کار می کند و اکنون افزون بر ۱۰ هزار نفر در صنایع کروز شاغل هستند. (۷۰ درصد این شمار، زن هستند؛ نیمی از آن ها سرپرست خانوار) که در چهار کارخانه در منطقه مهرآباد، چیتگر، شهرقدس و گرمدره و دفتر مرکزی شرکت حضور دارند. مقر اصلی شرکت در ۱۱ بزرگراه حسین لشگری قزوینی واقع شده است.

تعداد نمایندگی های این مجموعه در تمام استان ها، بیش از ۳۰۰ نمایندگی است که از طریق تلفن، وبسایت و مراجعه حضوری، سفارش دریافت می کند یا پاسخگوی مشتریان هستند.

صنایع تولیدی کروز با استانداردهای سامانه‌های مدیریت از مایشگاه، مدیریت کیفیت صنعت خودرو، مدیریت کیفیت محیط زیست و پیرامون و مدیریت بهداشت و ایمنی شغلی، کار می کند و اکنون بیشترین تولید و تامین قطعات خودرو را دارد. البته از سهم بیشتری در



شهرت نشان تجاری در میان تولید کنندگان قطعات بر خور دار است. برخی تولیدات کروز از قرار دسته فرمان، قطعات برقی، کاتالیز، ضبط خودرو و بیش از آن است. این قطعات در اختیار شرکت های سایپا، ایران خودرو، پارس خودرو، رنو پارس و بهمن قرار می گیرد.

کروز چنان که می گوید با بزرگ ترین تولید کننده قطعات خودرو در جهان به نام کنسینتال آ.ی.گ. آلمانی ارتباط دارد، شرکتی که ۱۵۰ سال پیش تأسیس شد و نزدیک به دویست هزار کارگر و مهندس دارد و برای تامین بیشترین طیف تنوع قطعات، می کوشد.

## شیوه عمل و گستره تولید

شرکت صنایع تولیدی کروز نفوذ بسیاری در خودروسازان عمده کشور دارد و این را از طریق خرید سهام و نوعی ارتباط با سهام داران قابل

## کروز؛ یکی از بزرگترین تامین کننده‌های قطعات خودرو

# پوشش مخاطبان در غرفه کروز



این شرکت که حدود ۳۰ درصد از بازار قطعات خودروی ایران را تامین می کند، تلاش دارد با ارائه بهترین کیفیت و مناسب ترین قیمت، محصولات خود را عرضه کند و با رقابای خارجی نیز رقابت کند.

مهندس سمنانی مدیر روابط عمومی شرکت کروز، از بازدید و باز خورد این دوره نمایشگاه راضی است. به گفته وی تامین کنندگان، صنعتگران، بازرگانان، عموم علاقمندان به خودرو و هم چنین کارشناسان و صاحب نظران از غرفه کروز بازدید کرده‌اند.

برگزاری دو کنفرانس علمی شرکت کروز امسال دو کنفرانس علمی در غرفه خود برگزار کرد. مهندس سمنانی در این باره گفت: سعی کردیم این فضا را فراهم کنیم که دانشجویان هم با آخرین دانش و تکنولوژی آشنا شوند. طیف گسترده‌ای از مخاطبان را پوشش دادیم و امیدواریم که از ما راضی بوده باشند.

بازدید کنندگان خارجی این دوره از نمایشگاه که به غرفه کروز سرزدند هم از جنوب شرق آسیا، چین و کره می باشند. هم چنین از کشورهای عربی که به عنوان بخشی از تامین کننده‌های مواد خام اولیه این شرکت هستند؛ نیز بازدید کنندگانی حاضر بودند.

غرفه هم چنان شلوغ کروز، خودروی مفهومی که در مرکز غرفه قرار دارد را دلیلی برای کنجکاوی بازدید کنندگان کرده است.



شرکت صنایع تولیدی کروز در ۱۳۶۱ تأسیس و ظرف ۳۰ سال به بزرگترین و اصلی ترین تامین کننده قطعات در صنعت خودرو ایران بدل شد. در ۱۳۹۶ از سوی سازمان مدیریت صنعتی به عنوان پنجاهمین شرکت برتر در ایران رتبه بندی شد.

این شرکت که هر سال در نمایشگاه بین المللی قطعات خودروی تهران حضور پررنگی دارد، غرفه‌اش بی مانند به کشتی های کروز نیست. از در ورودی سالن که وارد می شوی، هر چه می روی باز کروز است طوری که یک طرف سالن را در بر گرفته. غرفه‌اش آنقدر بزرگ است که هر چه تعداد بازدید کننده‌ها زیاد باشد، باز هم فضای خالی پیدا می شود.

کروز که مدعی بزرگترین شرکت قطعه سازی در ایران است؛ برای بیش از ۱۰ هزار نفر کارکنان خود احترام ویژه‌ای قائل است به طور که همگی سطح استاندارد شده‌ای از دانش و مهارت را دارا هستند. صنایع کروز امسال تلاش کرده آخرین فن آوری ها و توانمندی های خود را در نمایشگاه قطعات خودرو تهران به نمایش گذارد. در همین راستا با طراحی خودروی مفهومی، که حدود ۱۵۰ قطعه طراحی شده خود را بر آن نصب کرده، توجه بازدید کنندگان را به این غرفه بزرگ جلب کند. هدف از طراحی این خودرو در ک بهتر بازدید کنندگان از جایگاه قطعات در خودرو است. زیرا خودرو را با بدنه می بینیم و از ارتباط قطعات با هم اطلاع کافی نداریم.

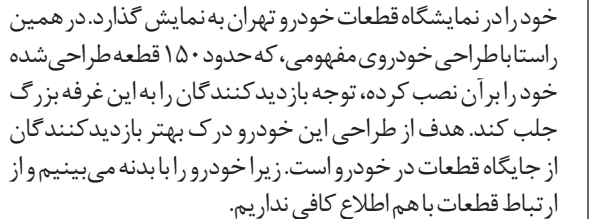

# توان لنت آریا

Super Lent Arya

Brake Shoes

کیفیتی فراتر از انتظار

تولید کننده انواع لنت ترمز خودرو و صنعتی



شماره استاندارد: ۶۶۸۵۶۲۲۰۰۵

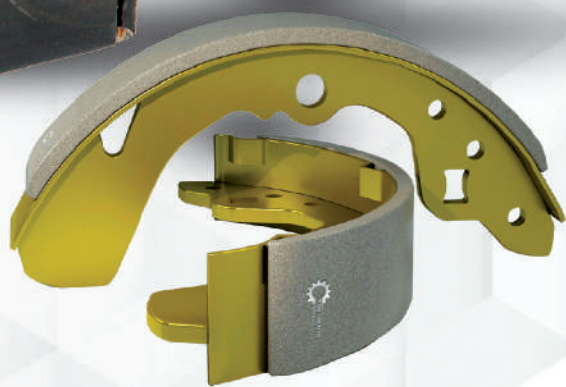

ثبت سفارش: ۰۹۱۲۴۷۶۳۲۵۹

برای ارتباط با نشریه و یا  
سفارش آگهی با  
شماره های ۳۳۹۳۶۷۹۴  
۰۹۱۲۹۰۵۴۵۶۱ تماس  
حاصل فرمایید



**توان لنت آریا**  
تولید کننده انواع لنت ترمز خودرو و صنعتی  
ثبت سفارش: ۰۹۱۲۴۷۶۳۲۵۹  
۰۹۰۲۲۳۰۰۴۹۶۶ ۰۹۱۲۴۹۵۰۳۸



ماهنامه سراسری  
خودرو، قطعات و خدمات  
شماره ۴۹ مرداد ۱۴۰۳

در استانبول برگزار می شود؛

## نمایشگاه خودروهای ترانسپورت ترانزیت و کمپ- کاروان استانبول ۲۰۲۴



نمایشگاه خودروهای ترانسپورت، ترانزیت، کمپ- کاروان، وسایل جانبی، محصولات و خدمات در اوایل مهر در استانبول - مرکز هنری و نمایشگاهی دکتر معمار قدیر تپ باش، برگزار می شود. قطعات خودرو - نمایشگاه سالیانه خودروهای ترانسپورت، ترانزیت، کمپ- کاروان، وسایل جانبی، محصولات، خدمات، آموزش، فضاهای کمپ بر پا کردن، خدمات امنیتی کمپ و دیگر مولفه های از چهارشنبه ۱۸ تا یکشنبه ۲۲ سپتامبر (۲۸ شهریور تا ۱ مهر) در استانبول - مرکز هنری و نمایشگاهی دکتر معمار قدیر تپ باش، برگزار می شود.

**بخش بندی نمایشگاه**

وسایل نقلیه کمپ- کاروان: جدیدترین مدل های ون کمپر، موتور خانه، RV، تریلر و سایر وسایل نقلیه تفریحی لوازم جانبی: طیف گسترده ای از لوازم جانبی وسایل نقلیه کمپ- کاروان مانند سایبان، پنل های خورشیدی، مبلمان فضای باز، تجهیزات آشپزخانه و غیره برای خرید در دسترس هستند. محصولات: کمپینگ و فضای باز مانند وسایل کمپینگ، لباس در فضای باز، تجهیزات پیاده روی و سایر ملزومات سفر و گردشگری باز خدمات: شرکت های ارائه دهنده خدمات مرتبط با وسایل نقلیه

کمپ- کاروان از قبیل نگهداری، تعمیرات، بیمه، تامین مالی و اجاره آموزش: کارگاهها، سمینارها و نمایش هایی با موضوعات مرتبط با وسایل نقلیه کمپ- کاروان، کمپینگ، فعالیت های فضای باز و ایمنی در طول نمایشگاه برگزار می شود. فضاهای کمپینگ: اطلاعات مربوط به کمپینگ ها، پارک های RV و محوطه های کمپینگ و همچنین خدمات رزرو در نمایشگاه ارائه می شود. خدمات امنیتی کمپ: شرکت های ارائه دهنده خدمات امنیتی برای افراد کمپ مانند سیستم های هشدار، دوربین های نظارتی و خدمات مانیتورینگ سایر مؤلفه ها: سایر مؤلفه های سبک زندگی کمپینگ- کاروانی، مانند نمایش آشپزی در آتش، بازی های خارج از منزل و سرگرمی نیز در نمایشگاه گنجانده شده است. گفتنی است که نمایشگاه هایی شبیه این موضوعات این نمایشگاه، از ۵ تا ۸ دسامبر ۲۰۲۴ (۱۵ تا ۱۸ آذر) در فوار ایزمیر گازی امیر و دیگری هم از ۱۴ تا ۲۲ دسامبر (۲۴ آذر تا ۲ دی) در استانبول توپاپ فوار و کنگره مرکزی در منتها الیه غرب استانبول در غرب تر از بیلیک دوزو برگزار می شود.

در استانبول فوار مرکزی؛

## نمایشگاه خودروهای الکتریکی و واحدهای شارژ استانبول



نمایشگاه خودروهای الکتریکی و واحدهای شارژ خودروهای الکتریکی استانبول ۲۰۲۴ در نیمه نوامبر (آبان) در این شهر برگزار می شود.

**قطعات خودرو -** از چهارشنبه ۱۳ تا جمعه ۱۵ نوامبر ۲۰۲۴ (۲۳ تا ۲۵ آبان)، نمایشگاه خودروهای الکتریکی و واحدهای شارژ آن ها و تکنولوژی ها و تجهیزات وابسته در سالن های ۲، ۱ و ۳ استانبول فوار مرکزی که هم چنین با نام دنیا تیجارت مرکزی شناخته می شود، برگزار خواهد شد.

بخش های نمایشگاه خودروهای برقی: جاذبه اصلی نمایشگاه، با به نمایش گذاشتن جدیدترین مدل های خودروهای برقی است. واحدهای شارژ: انواع ایستگاه های شارژ، از جمله شارژرهای خانگی دیواری، شارژرهای سریع برای استفاده عمومی و ایستگاه های شارژی سیم

باتری ها: اطلاعاتی در مورد آخرین پیشرفت هادر باتری های وسایل نقلیه الکتریکی، از جمله مواد شیمیایی و فناوری ها

زیر ساخت وسایل نقلیه الکتریکی: اطلاعات در توسعه شبکه های شارژ، یکپارچه سازی شبکه هوشمند، و منابع انرژی تجدید پذیر برای شارژ

اجزای خودروهای الکتریکی: نمایش موتورهای الکتریکی، اینورترها، کنترلر ها و سایر اجزایی که یک پیشرفته خودرو الکتریکی را تشکیل می دهند.

سامانه های مدیریت انرژی: نمایش راه حل های نرم افزاری و سخت افزاری برای بهینه سازی بر نامه های شارژ، نظارت بر مصرف انرژی و مدیریت اتصالات شبکه

لوازم جانبی وسایل نقلیه الکتریکی: نمایش محصولات مرتبط با EV مانند کابل های شارژ، آداپتورها و لوازم جانبی برای شارژ خانگی و در حال حرکت

مشوق ها و سیاست های دولتی: اطلاعات در مورد مشوق های محلی و ملی برای پذیرش خودروهای الکتریکی، و همچنین سیاست های نظارتی که از انتقال به حمل و نقل الکتریکی حمایت می کنند.

در دبی برگزار می شود؛

## نمایشگاه اتومکانیک دبی ۲۰۲۴



خودرو در بیست و یکمین دوره اتومکانیک دبی از ۱۰ تا ۱۲ دسامبر ۲۰۲۴ - مرکز تجارت جهانی دبی بیوندید.

**بخش بندی نمایشگاه:**

قطعات و اجزای خودرو: قطعاتی که یک وسیله نقلیه را تشکیل می دهند، مانند موتور ها، گیربکس ها، ترمز ها، اجزای فرمان و قطعات تعلیق و سایر مجموعه ها برای عملکرد صحیح خودرو ضروری هستند و ممکن است به مرور زمان نیاز به تعویض یا ارتقا پیدا کنند. لوازم جانبی خودرو: ویژگی ها یا سامانه های اضافی که به وسیله نقلیه برای بهبود ظاهر یا عملکرد آن اضافه شوند. نمونه هایی از لوازم جانبی خودرو عبارتند از: سپر؛ چراغ و نور، کفپوش، روکش صندلی، روکش فرمان و باربند های سقف

ابزار و تجهیزات خودرو: ابزار و تجهیزات تخصصی نگهداری و تعمیر وسایل نقلیه، آچار، مجموعه سوکت ها، تجهیزات تشخیصی، جک ها و بالابرها

الکترونیک و فناوری خودرو: فناوری های پیشرفته که برای افزایش عملکرد، ایمنی و راحتی در وسایل نقلیه ادا شده، سیستم های ناوبری GPS، دوربین های پشتیبان، سیستم های هشدار بر خورد و سیستم های سرگرمی پیشرفته

روان کننده ها و مواد شیمیایی خودرو: محصولات ضروری برای عملکرد

بهر روز ادوان / خبرنگار: نمایشگاه سالیانه اتومکانیک دبی با موضوع خودرو و قطعات، در دسامبر (آذر) برگزار می شود. قطعات خودرو - از سه شنبه ۱۰ تا پنجشنبه ۱۲ دسامبر ۲۰۲۴ (۲۰ تا ۲۲ آذر)، نمایشگاه سالیانه خودرو و قطعات وابسته، در بندر دبی در پادشاهی امارات متحده عربی، برگزار می شود. محل این نمایشگاه، دویای ورلد سنتر است.

گفته می شود این بزرگ ترین نمایش تجاری بین المللی برای صنعت پس از فروش خودرو در غرب آسیا و قاره آفریقا است. بازار پس از فروش خودرو، بازار قطعات ثانویه صنعت خودرو است که به ساخت، تولید مجدد، توزیع، خرده فروشی و نصب کلیه قطعات خودرو، مواد شیمیایی، تجهیزات و لوازم جانبی خودرو، خدمات پس از فروش خودرو توسط سازنده اصلی تجهیزات مربوط می شود. قطعات، لوازم جانبی و غیره برای فروش به مصرف کننده (صاحب

خودرو) ممکن است توسط خودروساز یا قطعات مورد استفاده OEM باشند یا نباشند.

بازار پس از فروش شامل: قطعاتی برای تعویض، تصادف، ظاهر و عملکرد است. طیف گسترده ای از قطعات با کیفیت ها و قیمت های متفاوت برای تقریباً همه مدل ها اعم از در حال تولید یا خارج از خط تولید فراهم می کند.

مصرف کنندگان، وسایل نقلیه خود را تعمیر می کنند (بخش "خودت انجام بده") یا می توانند وسیله نقلیه را به یک مرکز تعمیر حرفه ای ببرند (بخش "برای من انجام بده" یا "DIFM"). بازار پس از فروش به نگر داشتن وسایل نقلیه در جاده ها کمک می کند و به مصرف کنندگان اجازه می دهد تا جایی که می خواهند وسایل نقلیه خود را سرویس، نگهداری یا سفارشی سازی و انتخاب کنند.

در ویسیت این نمایشگاه نوشته شده:

بیست و یکمین سالگرد ما که از ۲ تا ۱۴ اکتبر ۲۰۲۳ برگزار شد، با ویژگی های جدید، و ۱۴ سالن با بیش از ۱۹۰۰ غرفه دار از ۶۰+ کشور و ۲۰۰ غرفه بین المللی، بزرگ تر، بهتر و باشکوه تر از همیشه بود. این رویداد میزبان ۵۲،۴۶۹ بازدید کننده از ۱۶۱ کشور بود که رکورد شکنی در واقع رخ داد.

به هم تیان منطقه ای خود در گردهمایی سالانه صنعت خدمات



مجموعه ای از وسایل نقلیه از برندها را آزمایش کنند تا عملکرد و ویژگی های آنها را به طور مستقیم تجربه کنند. کارگاهها و سمینارها: کارگاهها، سمینارها و بحث های میز گردی وسایل نقلیه الکتریکی، رانندگی مستقل و پایداری در صنعت خودرو فرصت های شبکه سازی: نمایشگاه خودروی ژنو در دوحه بستری را برای متخصصان صنعت، علاقه مندان و رسانه ها فراهم می کند تا بتوانند در مورد آخرین روندها و تحولات در بخش خودرو با یکدیگر گفتگو کنند.

در دوحه برگزار می شود؛

## نمایشگاه خودرو ژنو ۲۰۲۴

EVCharge SHOW  
ELEKTRİKLİ ARAÇ  
ŞARJ MARKALARININ  
GLOBAL BULUŞMA  
PLATFORMU

13-15  
KASIM  
2024

Join the Best

ORGANİZASYON  
Voliti  
İSTANBUL  
FUAR MERKEZİ HALL 1-3

مجموعه ای از وسایل نقلیه از برندها را آزمایش کنند تا عملکرد و ویژگی های آنها را به طور مستقیم تجربه کنند. کارگاهها و سمینارها: کارگاهها، سمینارها و بحث های میز گردی وسایل نقلیه الکتریکی، رانندگی مستقل و پایداری در صنعت خودرو فرصت های شبکه سازی: نمایشگاه خودروی ژنو در دوحه بستری را برای متخصصان صنعت، علاقه مندان و رسانه ها فراهم می کند تا بتوانند در مورد آخرین روندها و تحولات در بخش خودرو با یکدیگر گفتگو کنند.



24-28 NISAN 2024  
YENIKAPI

نمایشگاه خودرو جنیوا ژنو ۲۰۲۴، دوحه پایتخت قطر در مهر ماه ۱۴۰۳ برگزار می شود. نمایشگاه خودرو جنیوا ژنو ۲۰۲۴ در دوحه پایتخت قطر از شنبه ۱۵ اکتبر (۱۴ مهر) به مدت ۱۰ روز برگزار می شود. فضای نمایشگاه ۲۵ هزار متر مربع است و ۴۰۰ شرکت در آن حضور دارند.

نمایشگاه دوحه که ژنو نام دارد، ۱۲۰ سال پیش در ژنو آغاز به کار کرد و در سال های اخیر، دولت پادشاهی قطر، قراردادی با نمایشگاه ژنو برگزار کرد که از آن پس، برخی سال ها این نمایشگاه در دوحه برگزار شود.

این نمایشگاه از این قسمت ها تشکیل می شود:

خودرو: سازندگان و شرکت های خودرو از سراسر جهان آخرین مدل ها، خودروهای مفهومی و نوآوری های خود را در فناوری خودرو به نمایش می گذارند.

تست درایوها: بازدید کنندگان اغلب این فرصت را دارند که



بهبود کهنی، مدیر عامل شرکت پردازش سیلان:

## تجدید دیدار با همکاران و مشتریان

توسعه‌ای خود را طی کرده و ۱۰ سال است پای ثابت نمایشگاه قطعات خودرو تهران است. مهندس بهزاد کهنی، مدیر عامل شرکت دانش بنیان الکترونیک پردازش سیلان، درباره هدف از شرکت در نمایشگاه قطعات خودرو تهران گفت: هدف از شرکت در این نمایشگاه، تجدید میثاق و دیدار با مدیران و کارشناسان محترم صنعت خودرو کشور و همچنین گفت‌وگو‌ی چهره به چهره با مشتریان و نمایندگان‌های زنجیره فروش است که سبب می‌شود تا از نزدیک بتوانیم دیدگاه‌های مشتریان را بررسی کنیم و شرایط را بهبود بخشیم. ما می‌خواهیم با شنیدن

مسعود حسینی / خبرنگار: گروه صنعتی الکترونیک پردازش سیلان، شرکتی خصوصی است که در سال ۱۳۹۸ تاسیس و به تولید قطعات الکترونیکی خودرو، بردهای مدار و محصولات روشنایی برای صنایع مختلف می‌پردازد.

این شرکت در زمینه تولید رله‌های الکترونیکی خودرو و سنسور، سیستم‌های EMS و ECU خودرو مشغول فعالیت است و قطعات خودرو سازان بزرگ کشور - ایران خودرو و سایپا را تامین می‌کند. شرکت پردازش سیلان در بیش از ۱۵ سال گذشته همواره سیر

حسین پور محمد / خبرنگار: شرکت صنایع بیناسان از جمله شرکت‌هایی است که در اغلب دوره‌های نمایشگاه بین‌المللی قطعات خودرو حضور داشته‌است. این شرکت عرضه کننده فنرهای بادی با کیفیت بالا و تا حد امکان قیمت مناسب به مصرف کنندگان خطوط تولیدی و بازار لوازم یدکی است.

صنایع تولیدی بیناسان تولید کننده سیستم تعلیق خودروهای سنگین است که شامل فنرهای بادی فلزی و فنر بادی رول نیز می‌شود.

تعلیق بادی نوعی سیستم تعلیق خودرو است که توسط پمپ هوا یا کمپرسور برقی یا موتوری کار می‌کند. این کمپرسور هوا را به یک دم انعطاف پذیر پمپ می‌کند که معمولاً از لاستیک تقویت شده با پارچه ساخته می‌شود. در سیستم تعلیق بادی از هوای تحت فشار استفاده می‌شود. فشار هوا در ابادی می‌کند و شاسی را از محور بلند می‌کند.

سیستم تعلیق بادی به جای فنرهای فولادی معمولی در وسایل نقلیه سنگین مانند اتوبوس و کامیون و در برخی خودروهای سواری اما به طور گسترده در نیمه تریلرها و قطارها (عمدتاً قطارهای مسافربری) استفاده می‌شود. از فنرهای هوا در سیستم‌های تعلیق بادی استفاده می‌شود. نصب و پیکربندی سیستم‌های تعلیق بادی برای مدل‌های مختلف متفاوت است، اما اصل اساسی آن ثابت است. فن فلزی (فنر مار پیچ یا تخت) بر داشته می‌شود و یک کیسه هوا که به آن فنر هوا نیز گفته می‌شود در جای آن قرار می‌گیرد.

حالا در نوزدهمین نمایشگاه بین‌المللی قطعات لوازم و مجموعه‌های خودرو، غرفه بیناسان استقبال بسیار خوبی را شاهد است. همکاران ایرانی و بازدید کنندگان خارجی مدام در رفت و آمد هستند. حتی از کشور افغانستان نیز بازدید کننده دارد.

صنایع بیناسان چه در داخل ایران و چه در خارج، بازار فروش خوبی دارد، اما از عدم ثبات ارزی گله‌مندند. این مساله در کنار تحریم‌ها اصلی‌ترین دلیل ناراضی‌ت مصطفی قسمتی تبریزی، مدیر عامل شرکت صنایع بیناسان است.

### احداث کارخانه در نقطه‌ای محروم؛ چناران

شرکت صنایع بیناسان در سال ۱۳۸۹ فعالیتش را در ۷۰ کیلومتری مشهد، در چناران که منطقه‌ای محروم است، آغاز کرد.

این شرکت در ابتدا با ماشین‌آلاتی که از ترکیه آورده بود و مواد اولیه ۱۰۰ درصد وارداتی، با محصول ۸۰۰ قطعه در ماه آغاز به فعالیت کرد. تبریزی معتقد است که همه دنبال ساخت مسجد بودند، اما هدف من ساختن نماز خوان بود. در همین راستا شرکت بیناسان با ۸ کارگر فعالیتش را آغاز کرد و امروز با ۷۰ کارگر و تولید ماهانه بالغ بر ۲۵ هزار قطعه، به فعالیت خود ادامه می‌دهد.

این شرکت با وجود تحریم‌ها و همه موانع، ظرف ۴ سال توانست محصولاتش را بومی‌سازی کند، به طوری که حالا ۱۰۰ درصد مواد اولیه آنها تولید داخلی است و نه تنها نیازی به واردات ندارد، بلکه رقابتی نیز



نمایشگاه‌ها فعال باشیم و حضور پررنگی داشته باشیم. مهندس بهزاد کهنی انتقادی نیز به این نمایشگاه داشت، وی گفت: برنامهریزی و زمان برگزاری نمایشگاه باید هوشمندانه‌تر باشد. همه جوانب باشد. الان با توجه به اینکه افتتاحیه این نمایشگاه دقیقا روز بعد از عید قربان قرار داشت، روز اول کمی خلوت‌تر از سال‌های قبل بود و همین دلیل کاهش بازدید کنندگان داخلی و خارجی که هر سال از شهرستان‌ها و کشورهای منطقه می‌آیند گردید اما در روزهای بعد بازدید کنندگان بیشتر شدند.

قصد شرکت در نمایشگاه را دارند و نیز بازدید کنندگان از کشورهای همسایه باید از قبل برای بازدید برنامهریزی کند؛ خواهد شد.

مدیر عامل شرکت بیناسان معتقد است موانعی برای روند بهتر شدن و بیشتر دیده شدن در عرصه‌های بین‌المللی مقابل همه تولید کنندگان است. برخی از این مسائل به تحریم‌ها بازمی‌گردد که اجازه ورود فن‌آوری‌های نوین را نمی‌دهد و برخی دیگر به عدم ثبات ارزی، بی‌برنامه و نبود نقشه راه توسعه و سوء مدیریت که این آخری آزار دهنده‌تر است. شرکت تولیدی بیناسان نخ مورد نیاز خود محصولات را از چین، کائوچوی طبیعی را از مالزی و مواد پتروشیمی را از بازار داخلی تهیه می‌کند. اما در نهایت باید نرخ گذاری را ریالی انجام دهد. مهندس قسمتی ضمن بیان این مطلب ادامه داد: به‌عنوان نمونه امروز قیمت دلار ۵۹ تومان است، اما فردا با کوچکترین تنش سیاسی در کشور این رقم جابه‌جا می‌شود و همین مساله سبب سرد گمی تولید کننده در بازار کار بین‌المللی می‌شود. این از بزرگترین موانع سر راه تولید کنندگان است. این شرکت که سابقه حضور دوسال قبل در نمایشگاه خودرو و لوازم پاکستان را نیز دارد، معتقد است که از حضور خود پشیمان شده‌است. علتش هم مسائل ارزی، موانع بر سر صادرات محصولات است در حالی که کالای ایرانی با کیفیت می‌تواند با محصولات اروپایی رقابت کند؛ بور کراسی پیچیده غیر مفید مانع مبادلات تجاری می‌شود به طوری که حتی نمی‌شود یک حساب بانکی به خریداران معرفی کرد.

فنرهای بادی فلزی معمولاً در کامیون‌ها و تریلرها کاربرد دارند. از آنجا که وزن یک کامیون و بار آن، تا حد زیادی نوساناتی در حمل و نقل در هر لحظه دارند به منظور سهولت در حمل و نقل کالاهای شکننده و محافظت از شاسی و اتاق وسیله نقلیه که به نوبه خود تضمین رانندگی ایمن را در پی دارد از فنر بادی استفاده می‌شود. فنر بادی این نوع را می‌توان نیز به عنوان محور سوم در تجهیزات باربری استفاده نمود. این نوع دارای صفحات فلزی می‌باشند که قسمت بالایی آن فنر بادی را به شاسی متصل می‌کند و قسمت پایینی به همراه پیستون فنر بادی را به محور متصل می‌نماید. فنر بادی کامیون‌ها می‌تواند در درجه حرارت پایین ۲۰- و بالای ۷۰+ درجه سانتی‌گراد بدون وجود آمدن مشکلی عمل کند.

فنر بادی رول معمولاً در اتوبوس و برخی از کامیون‌ها کاربرد دارند که با قطر مناسب و ساختار مخروطی تولید شده و به راحتی به صفحات و یا پیستون نصب می‌شوند. در این نوع، قسمتی که قطر کمتری دارد باید به پیستون (پایین شاسی) و بخش دیگر با قطر بزرگتر به صفحات (بالای شاسی) متصل شوند. یکی از مزایای استفاده از فنرهای بادی در اتوبوس رسیدن به درجه آسایش و آرامش مسافر در سفر و ثابت نگه داشتن ارتفاع خودرو می‌باشد. اتوبوس‌ها معمولاً مجهز به ۲ فنر بادی در محور جلو و ۴ فنر بادی در محور عقب هستند. می‌توان همه انواع فنر بادی را در دمای بین ۴۰- و ۷۰+ درجه سانتی‌گراد بدون هیچگونه اختلال در عملکرد استفاده کرد.

صدای مشتریان و تامین خواسته‌ها و جلب رضایت شبکه توزیع به سهم بیشتری از بازار لوازم یدکی دست یابیم. کهنی معتقد است باتوجه به رکود حاکم بر صنعت و اقتصاد کشور، استقبال چشمگیری از نمایشگاه امسال شده و بازدید کنندگان از شهرهای مختلف ایران و همچنین کشورهای همسایه حضور دارند. مدیر عامل شرکت پردازش سیلان درباره بازدید کنندگان خارجی گفت: از عراق، سوریه، دومی، بازدید کنندگان‌هایی حضور داشتند و همین مساله نشان دهنده لزوم حضور مادر نمایشگاه‌ها است و امیدواریم بتوانیم بیشتر از این در

گفت‌وگو با مدیر عامل شرکت صنایع بیناسان؛

## بهترین تبلیغ کننده، مصرف کننده است



که کشنده‌های دورا مونتاژ می‌کند و در قم قرارداد دارد. تنها ظرف ۲۵ روز مهندسان جوان بیناسان در نهایت چابکی سیستماتیک محصولی را تحویل دادند که کاسپین خودرو بعد از آزمایش آن، بلافاصله سفارش داد. مدیر این مجموعه تولیدی به تک‌تک نیروهای فعال خود عشق می‌ورزد. حتما همین انرژی و عشقی که در مجموعه وجود دارد در کنار پشتکار و به‌روزرسانی دانش و فن‌آوری‌ها در موفقیت شرکت بیناسان و گسترش آن نقش داشته‌است.

### نه آقازاده هستم و نه بدهی به بانک دارم!

مهندس قسمتی تبریزی خودش را مدیر می‌داند که نه آقازاده است و نه وام و بدهی به بانک دارد. حتی مواد اولیه را هم خود به صورت آزاد تامین می‌کند و وابستگی دولتی ندارد و مدعی رقابت با شرکت‌های خارجی نیز در کیفیت و تنوع است. این خودساختگی در همه ارکان مجموعه و اغلب مدیران آن نیز وجود دارد. می‌شود گفت: شرکت صنایع بیناسان ما می‌توانیم را به دور از غوغاسازی سیاست‌بازانه عملاً به نمایش گذاشته‌است.

### حضور پررنگ هر ساله در نمایشگاه

مهم‌ترین دلیل حضور هر ساله شرکت بیناسان در نمایشگاه بین‌المللی قطعات خودرو تهران، به گفته مدیر عامل آن ارتباط نزدیک با مشتری‌ها است تا در صورت داشتن انتقاد، آن را برطرف کنند.

اما در زمینه نحوه برگزاری نمایشگاه این شرکت نیز مانند بسیاری از فعالان بخش خصوصی از تغییر هر ساله زمان نمایشگاه انتقاد دارد. به گفته قسمتی تبریزی در اواخر بهمن ماه اعلام کردند که قرار است نمایشگاه در خرداد برگزار شود. همین مساله باعث سرد گمی آنها که

مدیر عامل شرکت پلاس تکس (تجارت پیشگان یاسین)

## بازار لوازم یدکی در نیمه دوم سال فعال‌تر می‌شود



محمدی دوستدار درباره زمان برگزاری نمایشگاه و تغییرات آن با اظهار ناراضی خود به مشکلاتی که برای اغلب شرکت کنندگان پیش آمده اشاره کرد و گفت: تغییر مداوم زمان برگزاری نمایشگاه، ابتدا آبان، بعد مرداد و امسال هم تیر، سبب شده‌است که حتی برخی همکاران صنف ما از زمان برگزاری نمایشگاه اطلاع دقیقی نداشته‌باشند. به طوری که برخی حتی فرصت ثبت نام یا بازدید از نمایشگاه را پیدا نکردند.

مدیر عامل شرکت پلاس تکس در مجموع نمایشگاه امسال را به دلیل رکود بازار و همچنین تبلیغات و اطلاع رسانی ناکافی کم‌رنگ‌تر از هر سال عنوان کرد. به گفته وی امسال نه تبلیغات محیطی در سطح شهر داشتیم و نه در رسانه‌هایی مانند رادپو و تلویزیون تبلیغات انجام شد.

مدیر عامل شرکت بازرگانی مهندسی تجارت پیشگان یاسین بابیان اینکه معمولاً بازار قطعات خودرو در نیمه دوم سال فعال‌تر است؛ معتقد است بهترین زمان برگزاری نمایشگاه همان آبان ماه است. وی درباره اندازه‌ی غرفه شرکت پلاس تکس گفت: مساحت غرفه ما نصف متر ازی مورد نظرمان است.

پلاس تکس، نشان تجاری انواع محصولات لنت کلاچ و لنت ترمز است که به مشتریان OEM و OES شرکت عرضه می‌گردد. شرکت تجارت پیشگان یاسین که حدود ۱۵ سال است در اکثر نمایشگاه‌های قطعات خودرو شهرستان‌ها حضور پررنگی داشته‌است، بیش از ۱۸ دوره متوالی نیز در نمایشگاه تهران حضور دارد.

دکتر محمد محمدی دوستدار، مدیر عامل شرکت پلاس تکس، درباره حضور در نمایشگاه و جنبه‌های مختلف آن ابراز داشت: از جنبه‌های متفاوتی می‌توان به نمایشگاه نگاه کرد؛ یکی از منظر بازرگانی است؛ شرکتی که کالایی دارد؛ اعم از تولیدی و یا بازرگانی، با حضور خود در نمایشگاه ویتربنی برای کالاهایش ایجاد می‌کند. به‌طور معمول در هر نمایشگاهی فعالان بازار لوازم یدکی از استان‌های دور و نزدیک برای بازدید می‌آیند. شرکت با توجه به سیاست‌های فروش، نماینده‌هایش را انتخاب کرده و کالاهای به شبکه توزیع وارد می‌کند. در مرحله بعدی حضور در نمایشگاه برای وزن دهی به نشان تجاری (برندسازی) است و اعلام اینکه ما در بازار هستیم و کالایمان را عرضه می‌کنیم. منظر سوم، موضوع خدمات پس از فروش است که شرکت ما با حضورمان در نمایشگاه در واقع به مردم این اطمینان را می‌دهیم که هستیم. کالاهایمان را پشتیبانی می‌کنیم و حقوق مصرف کننده بر ایمان اهمیت دارد. این یعنی ما پاسخگو هستیم.



همکاری در زمینه تامین لنت کلاچ برای خطوط تولید ایران خودرو و سایپا از سال ۱۳۸۴ آغاز گردید. این همکاری در سال ۱۳۸۶ با تامین لنت ترمز گروه پژو ایران خودرو گسترش یافت. شرکت تجارت پیشگان یاسین در حال حاضر محصولات دوبرند با کیفیت پلاس تکس و ژرمن تکس را به بازار عرضه می‌کند.

شفق محمد حسینی / خبرنگار: شرکت بازرگانی مهندسی تجارت پیشگان یاسین در سال ۱۳۸۱ توسط جمعی از کارشناسان سیستم کلاچ با هدف ساماندهی بازار خدمات پس از فروش قطعات کلاچ خودروهای سنگین و همچنین ارتقاء سطح استاندارد کیفی قطعات کلاچ وارداتی تاسیس گردید.



**فروشگاه کاوش**  
نماینده رسمی پخش محصولات سوخت آما  
واتر پمپ، لنت، اویل پمپ، شمع و...  
همراه: ۰۹۳۸۷۷۷۷۶۰۶ - ۰۹۱۲۵۲۰۰۱۹۲



برای ارتباط با نشریه و یا  
سفارش آگهی با  
شماره های ۳۳۹۳۶۷۹۴  
۰۹۱۲۹۰۵۴۵۶۱ تماس  
حاصل فرمایید

**۱۰**  
**قطعات**  
**خودرو**  
ماهنامه سراسری  
خودرو، قطعات و خدمات  
شماره ۴۹۹ مرداد ۱۴۰۳

## از ۵۷ تاکنون هلدینگ آنکو؛ برادران توکلیان

# نمایشگاه فرصتی برای تعامل با همکاران و مشتری ها

در مجموع نیز از نمایشگاه رضایت داشتند. توکلیان درباره حضور بازدیدکننده های خارجی نیز گفت: بازدیدکننده های خارجی، بیشتر تولیدکننده های خارجی هستند که با دیدن محصولات، مراجعه می کنند که مثلاً بخشی از قطعه شما را داریم و می توانیم آن را تامین کنیم. البته تولیدات چینی شده و تولیدکننده ها هم از چین هستند. این شرایط فقط مختص شرایط ایران هم نیست و همه جا تقریباً دست چینی ها است. در بخش اجرایی نمایشگاه، غرفه داران از مترژ و جانمایی خود، راضی نبودند. مجموعه برادران توکلیان نیز با وجودی که حق را به برگزارکنندگان می دهد و معتقد است که تقاضا برای شرکت در نمایشگاه بیشتر از گذشته است، اما از مترژ و گاهی نیز از جانمایی غرفه خود راضی نبوده.

در شرایطی که تعداد سال ها افزایش پیدا کرده، به دلیل تعداد متقاضی های بیشتر، مترژ غرفه ها کاهش داشته.

### اتحادیه صدای بخش خصوصی در برابر دولت

توکلیان درباره نقش اتحادیه و حضورش در کنار بخش خصوصی گفت: در مجموع، اقداماتی که اتحادیه انجام می دهد، این که در مذاکره با سازمان مالیاتی حداکثر تلاش خود را می کند که پرداخت مالیات را برای همکاران تسهیل کند، برخی مصوبه ها که از وزارت صمت می آید و اجبار می شود که کارشناسی شده نیست را اتحادیه بررسی و با آنها صحبت می کند و دلایل توضیحاتی را می دهد. این مهم است چون مستقیم نمی توانیم با مجموعه های دولتی در ارتباط باشیم. طبیعتاً اتحادیه این نقش را بر عهده می گیرد و با آنها ارتباط می گیرد و مواردی پیش آمده که آن دستورات کنسل و یا تسهیل شده.

وی در ادامه گفت: مورد دیگری که دیدیم در اتحادیه شهرستان ها اتفاق افتاد، این که وقتی همکاران دچار مشکل مالی می شوند، اتحادیه می آید و با بدهکاران و دیگر همکاران متضرر صحبت می کند تا شرایط را برای دوطرف راحت تر کند.

دهید. برخی هم پیشنهادهای می دهند که رقبای ما این کارها را انجام می دهند یا در زمینه ای از شما بهتر عمل می کنند. این اطلاعاتی که دریافت می کنیم، قطعاً در روند کار و پیشرفت ما مفید است.

### حضور پررنگ در نمایشگاه شهرستان ها

آنکو در نمایشگاه های شهرستان نیز حضور پررنگی داشته، هر چند مدیران مجموعه اعتقاد دارند به سبب اینکه هر شهری شرایط خود را دارد و نمایندگان، ارتباط نزدیکی با پخش کننده ها و فروشنده های هر شهر دارند، حضور در نمایشگاه های شهرستان را به نماینده های خود واگذار کرده اند.

این مجموعه در چند سال اخیر که در نمایشگاه بین المللی قطعات خودروی تهران حضور داشته، سطح بازدیدها را شبیه هم می بیند. طوری که یک دو روز اول، خلوت تر و در روزهای واپس نمایشگاه، که امسال البته با تعطیلات آخر هفته مصادف شده، شلوغ تر می شود و

در حال حاضر ۲۰۰ قلم تولید کارخانه آنها و حدود ۲۰۰۰ قلم محصولاتی است که بسته بندی می کنند.

این مجموعه از ۸۳ تصمیم به شرکت در نمایشگاه بین المللی قطعات خودروی تهران (چیزی غیر از این که اکنون و در ۱۴۰۳، نوزدهمین دوره اش برگزار شد زیرا این نمایشگاه از ۱۳۸۵ آغازیدن گرفت) گرفت هر چند هر سال شرکت نکردند. با توجه به شرایط کاری خود تقریباً هر دو سال یک بار حضور داشتند و حالا ۴ دوره است که در نمایشگاه حاضر بوده و از برگزاری و حضور در نمایشگاه رضایت دارند.

علیرضا توکلیان، مدیرعامل هلدینگ آنکو درباره حضور در نمایشگاه: فرصتی است که بتوانیم با دوستان، همکاران، مشتری ها و تولیدکننده ها صحبت کنیم و انتقادات و پیشنهاداتشان را بشنویم. این نظرات باز خورد خوبی دارد و شایسته.

درباره بیشترین انتقاداتی که از طرف مصرف کننده ها می شود: بیشتر در جزئیات است. برخی می گویند بسته بندی فلان قطعه مناسب نبوده و وقتی دریافت کردیم راضی نبودیم و بهتر است بسته بندی ها را تغییر



شفیق محمد حسینی / خبرنگار: از آن نام هایی است که مرتب از بلندگوی نمایشگاه پخش می شود؛ «هلدینگ آنکو» به مدیریت برادران توکلیان چندین سال است تامین کننده قطعات خودروهای داخلی در بازار لوازمی است. نسل اول یعنی ۳ برادر توکلیان از ۵۷ شروع به کار کردند. با مغازه ای کوچک در سطح شهر و به صورت تک فروشی کار خود را آغاز کردند و کم کم فعالیت خود را گسترش دادند و وارد پخش شدند. در ابتدا با دو کارخانه و پخش اجناس آنها؛ کار را گسترش دادند و تخصصی در قسمت بدنه خودرو فعالیت کردند. گروه تولیدی و بازرگانی آنکو، تامین کننده قطعات خودروهای داخلی در بازار لوازمی است. محصولاتش گوناگونی وسیعی دارد، تقریباً در همه گروه ها، از قرار جلوبندی، موتور، بدنه و تعلیق. بخشی از محصولات تولید و برخی، تامین، خریداری و پخش می شود. نماینده فروش چند برند معتبر قطعات نیز هستند. فعالیت این شرکت تا نسل دوم ادامه داشت و فرزندان نیز به پدر پیوستند. با ورود نسل دوم، بخش واردات به حوزه فعالیت های برادران توکلیان افزوده شد. با گسترش هلدینگ آنکو، فضای بازار به سمتی رفت که مشتریان از آنها تقاضای بسته بندی اجناس با برند خود را داشتند. همین سبب شد این مجموعه اجناسی را که از دیگر تولیدکنندگان تهیه می کرد را نیز با برند و بسته بندی خود عرضه کند. همزمان، کارخانه ای در زمینه تولید قطعات بدنه تاسیس کردند.

اکنون به طور تخصصی مخزن ابک سوخت پراید و بار دو لوانت پیکان، و نیز سپرهای بار دورا تولید می کنند. در باک و سپر بار دو تقریباً تک منبع هستند و روی این دو قطعه به صورت تخصصی کار می کنند.

### تولید ۲۰۰ و بسته بندی ۲۰۰۰ قلم

این مجموعه همزمان با بسته بندی، تولید را هم آغاز کرد. به صورتی که



**Perkins®**

نگاه اجمالی بر شرکت دانا تجارت توانا

ایمیل: info@danatejarat.com

آیدی اینستاگرام: danatejarat



نام بازرگانی: دانا تجارت توانا



www.danatejarat.com



و تراکتور در ایران محسوب می گردد و تاکنون با افتخار با وجود بیش از ۱۰۰۰ مشتری ثابت و نماینده های خود در تمام نقاط ایران مشغول به فعالیت می باشد. شرکت ثبتی دوم، دانا تجارت توانا با نماد اختصاری (D.T.T) است که در سال ۱۳۸۴ فعالیت گسترده حرفه ای خود را در زمینه واردات و صادرات - تولید قطعات یدکی خودرو و اخص خودروهای سنگین ریلی - زمینی - دریایی به صورت عمده در داخل و خارج از کشور آغاز و تاکنون نیز به عنوان یکی از تامین کنندگان واحدهای تولیدی و صنعتی عظیم کشور از جمله: شرکت های نفتی، پتروشیمی، پالایشگاه ها، بنادر، شرکت های فولادی، ایران خودرو، سایپا، نفت ایران و... فعالیت می نماید. افتخار مادر این است در سه دهه گذشته بیشترین سعی در داخلی سازی و استفاده از توانمندی واحدهای تولیدی داخلی بوده است و بسیاری از قطعات در حال حاضر با کیفیت بسیار قابل قبول در داخل تولید می گردد که تحت برندهای (D.T.T) یا (TF) به بازار داخلی عرضه می گردد.

شرکت دانا تجارت توانا با نماد اختصاری دی تی تی (D.T.T)، تشکیل شده از دو شرکت ثبتی می باشد که به صورت کاملاً خصوصی فعالیت حرفه ای را در زمینه تولید - واردات - صادرات قطعات یدکی خودروهای سنگین صورت می دهد. شرکت ثبتی اول، تهران فرگوسن با نماد اختصاری "تی اف (TF)" است که در سال ۱۳۷۰ تاسیس و فعالیت خود را در حوزه واردات - تولید - پخش و فروش: قطعات یدکی لیفتراک های بلغاری (بالکانکار)، مونتاژ و ساخته شده در شرکت لیفتراک سازی ایران، لیفتراک های دوو، تویوتا، کوماتسو، سیاهان، تراکتورهای مسی فرگوسن و موتورهای پرکینز انگلستان ساخته شده در شرکت تراکتور سازی ایران آغاز نموده است و از سال ۱۳۷۴ به عنوان یکی از تامین کنندگان اصلی قطعات یدکی لیفتراک

فکس: ۳۳۱۱۴۷۷۸

تلفن: ۰۲۱-۳۳۹۸۳۳۲۹

**فروشگاه شیرازی**

**SHIRAZI STORE**

تهیه و توزیع کلیه قطعات اتومبیل های  
جک، گل، لیفان و چانگان  
ارسال به کلیه نقاط تهران و ایران



واحد فروش قطعات جک و گل:  
۳۳۹۱۵۲۳۲ - ۳۳۱۱۳۲۹۷  
۳۳۹۳۰۹۳۴  
۰۹۱۲۳۳۹۵۷۰۳



واحد فروش قطعات لیفان و چانگان:  
۳۳۹۲۴۰۳۴ - ۳۳۹۹۵۰۶۳



نشانی: خ ملت، پلاک ۸۴

SHIRAZI\_JAC\_VW\_LIFAN

@SHIVEHSABZSHIRAZI

## نارضایتی شرکت شناسا از وضعیت سالن و غرفه‌ها:

## هر سال بدتر از سال پیش

این اتفاق نیفتد، اصناف راه به جایی نخواهند برد. ریحانی درباره حضور بازدیدکننده‌ها و استقبال از نمایشگاه امسال: از بهترین زمان‌ها را برای برگزاری نمایشگاه انتخاب کردند، زیرا در امتداد نمایشگاه‌های منطقه از جمله دویی و چین و نیز مسکو است. این برای بازدیدکنندگانی که از دیگر کشورها می‌آیند بهتر است تا هماهنگ شوند. اما برای بازدیدکننده‌ها جذابیت در زمان نیست، در نوآوری و وجود بازارهای متفاوت است. امروز بازار ما فقط چین شده. سیاستگذارها باید کمی تأمل کنند و گزینه تحریم واقعا تأثیرچندانی نداشته. تغییر زمان برای من شرکت‌کننده تفاوت چندانی ندارد، اگر بدانم در همین غرفه‌ای که هستم آلمانی‌ها یا آمریکایی‌ها شرکت خواهند کرد، قطعاً متفاوت‌تر و باانگیزه‌تر شرکت خواهیم کرد.

بازار را بی‌روح کنی، نمایشگاه بی‌روحي  
خواهی داشت

به گفته این فعال بخش خصوصی، بهترین سال‌های نمایشگاه، دوره‌های ۹۵ و ۹۴ بودند. اما هر سال دریغ از پار سال. شرکت‌کنندگان هم بیشتر برای تجدید دیدار می‌آیند، چون نمایشگاه برای آنها دستاوردی ندارد و این هم معضل تولیدکننده و اتحادیه نیست. باید سیاستگذارها وارد عمل شوند و چاره‌ای بیابند. مساله این که شما وقتی بازاری را بی‌روح کنی، قطعاً نمایشگاه بی‌روحي خواهی داشت و تنها راه آن تعامل با بازارهای جهانی است.

مشکلات عدیده اصناف، سبب شده رنگ و بوی نمایشگاه هم کمی تغییر کند و انگیزه کافی برای غرفه‌دار و بازدیدکننده نباشد. ریحانی در همین راستا: بازار گانی که بارش ۱۱۰ روز در گمرک مانده، راحت کالایش را متروک می‌کنند. درحالی که این دولت است که ارزش تخصصی را به آنها نداد. باید مطالبه‌گری شود. وزیر آیا آمد غرفه‌های ما و درد دل‌های ما را بشنود؟ آیا آمد ببیند من بازرگانم ۱۱ تا بارش در گمرک گیر کرده دلیل چیست؟ گوش شنوایی وجود ندارد. زمانی به دوستان گفتیم: ما حمایت نکنید. بگذارید کار خودمان را بکنیم. نه می‌خواهیم مالیات ندهیم نه زدی کنیم. همه چیز رادرست انجام می‌دهیم به شرطی که با ما کاری نداشته باشید. بالای ۳۰۰ بخشنامه در یک سال به بازرگان می‌دهید چه انتظاری از آن دارید؟ نکن. هیچ کاری نکن، موفق‌تریم.

از مراجع رسمی کشور وارد شود، به آن کد شناسه داده شده و دیگر قابل پیگیری نیست. مصرف‌کننده نهایی هم فریب کدشناسه را می‌خورد و به آن اعتماد می‌کند. مدیرعامل شرکت مبتکران توسعه و تجارت شناسا، درباره چالش‌های مجموعه لوازم یدکی خودرو یا دولت و وزارت صمت: امروز می‌گویند اگر کدشناسه کالا نداشته باشید، تخصیص نمی‌دهیم. این اگر اجرا شود خوب است، اما در حال حاضر ناقص اجرا می‌شود؛ مشکلاتی را برای صنف به وجود آورده.

شرکت شناسا که ۵ دوره است در نمایشگاه بین‌المللی قطعات خودروی تهران حضور دارد، از بخش اجرایی نمایشگاه رضایت ندارد. ریحانی در این زمینه: از نمایشگاه راضی نبودم. همین حالا که اینجا نشستیم سرمایش این سالن مشکل دارد و از صبح گوش شنوایی برای حل این موضوع به زعم پیگیری‌ها وجود ندارد. مشکلات زیادی هست، از بحث غرفه‌گرفتن، واقعا وقت می‌گیرند و از لحاظ مالی اذیت می‌کنند. در بحث غرفه‌سازی دیشب مشغول کار بودیم، مدیران سالن می‌آمدند و تحت فشار می‌گذاشتند، درحالی که باید تا امروز کار را به پایان می‌رساندیم. امروز هم این تهویه سالن است. بازرسان بر خورد مناسبی نمی‌کنند. بحث حجاب و عفاف را مطرح کردند، درحالی که هیچ وقت هیچ‌سالی مطرح نبود. قانونی برای حجاب و عفاف در سطح کشور نداریم، ولی اینجا گفتند که قانون است و باید اجرا کنید. اینها مسائلی است که فکر می‌کنم همه سبب ایجاد نارضایتی از برگزارکنندگان می‌شود.

## لزوم تغییر قوانین نظام صنفی

ریحانی نقش اتحادیه را در برگزاری هرچه بهتر نمایشگاه‌ها در آینده تأثیرگذار دانسته: تنها مرجعی که می‌تواند در این بخش کمک کند اتحادیه است و مسئولین اتحادیه هم به این فکر هستند. اگر اتحادیه بیاید وسط و افرادی را که از بازار لوازم یدکی در این نمایشگاه شرکت می‌کنند، تحت اتحادیه چند سالن به آنها اختصاص داده شود و در گرفتن سالن با اتحادیه طرف باشیم، بهتر است. اتحادیه هم قول‌هایی داده که می‌خواهد امسال اقدام کند.

درباره نقش اتحادیه در تسهیل مشکلات بخش خصوصی: اتحادیه به اندازه کافی درگیر بحث شناسه و مالیات است. شاید بالای هزار تا دستورالعمل در همین یک سال آمده. ایراد از قانون صنفی است که اختیارات اتحادیه را محدود کرده. به تغییر نظام صنفی نیاز داریم و تا

از اقدامات دیگر شناسا، برقراری ارتباط با مرکز ملی شماره‌گذاری کالا و خدمات از سال گذشته است. در بخش شماره‌گذاری کالا و خدمات شناسا اقدام به ارائه کدهای خدمت به مودیان مالیاتی می‌کند که تنها نمایندگان مرکز ملی می‌توانند بدهند. فزون بر این خدمات دیگری هم در قالب مرکز ملی دارد که ارائه کد بین‌المللی کالا یا GTIN که به محض اینکه کالایی این کد را بگیرد، به ۱۷ زبان یک کاتالوگ الکترونیکی برای آن شرکت تولید می‌شود. به ۱۷ زبان اصلی ترجمه می‌شود و کالارنگ بین‌المللی به خودش می‌گیرد و هر جا به این ۱۷ زبان دنیا جستجو شود، این کالا قابل رویت خواهد بود.

## ردیابی کالاها از طریق تامین‌کننده‌ها

از مشکلاتی که در بازار لوازم یدکی وجود دارد، عدم ردیابی کالا از طریق تامین‌کننده است. مجموعه شناسا این امکان را با اتصال به مرکز ملی پیدا کرده. ریحانی درباره ردیابی کالاها و مزیت‌های آن: مشکل زمانی پیش می‌آید که مثلاً از انبار لوازم یدکی یک بازرگان کالایی زدی و یا کم می‌شود و نمی‌داند کجا رفته، یا زمانی که یک خریداری می‌آید و می‌گوید که من این قطعه را از فلان فروشنده خریدم و هیچ شواهدی هم وجود ندارد که از ایشسان خریدم و مجبور می‌شود خسارتی که به وجود آمده را به مصرف‌کننده بدهد. درحالی که با این نظام ردیابی سیستمی کالا که ما از طریق مرکز کلی برای انبارها و کالاها و بازرگانی‌ها ایجاد می‌کنیم، می‌تواند به صورت سیستمی کالاها را پیگیری کنند و بدانند که این کالاها را که الان مصرف‌کننده آورده به آنها تعلق داشته یا نه. به این صورت می‌تواند بخشی از خسارت‌هایی که به آنها وارد شده را حذف کند. با این روش به دو گروه کمک می‌کنیم؛ به تامین‌کننده کمک می‌کنیم که اگر کالایی غیر از کالای خود بود را تشخیص دهد و به نوعی خسارت ندهد و به مصرف‌کننده نهایی هم این خدمت را می‌رسانیم که بدانند این کالا به کجا تعلق دارد و برود و خسارت را دقیقاً نفر اصلی بگیرد.

ریحانی معتقد است که این شرکت، نظام خدمات پس از فروش را به صورت پیشگیرانه، ایجاد و عرضه می‌کند؛ نظامی که به زعم وی اگر توسط بخش خصوصی ایجاد نشود، دولت با قوانین خاص خود آسیب‌های فراوانی به صنف وارد می‌کند. شاهد بودیم دولت کدشناسه و رهگیری را ایجاد کرد؛ چه اتفاقی افتاد؟ قبلاً کالای تقلبی یا قاچاق کاملاً قابل رصد و بازار مشخص بود، اما حالا اگر کالایی تقلبی باشد و تا



محمد حسین بشارت‌نیا / خبرنگار: شرکت مبتکران توسعه و تجارت شناسا در ۱۳۹۰ با همکاری فعالان صنعت قطعات خودرو و ماشین‌آلات، با هدف معرفی و عرضه لوازم یدکی خودرو و اصل به منظور شفاف‌سازی بازار و حفظ حقوق تامین‌کنندگان اصیل و مصرف‌کنندگان نهایی تشکیل گردید و از ۱۳۹۳ پس از انجام مطالعات زیربنایی از ۱۳۹۴ فعالیت عملی خود را با الصاق تمامنگاری/هولوگرام شناسا (تایید اصالت لوازم یدکی خودرو و تضمین کیفیت) بر روی کالاها و اصل و با کیفیت آغاز کرد. مجموعه شناسا سال گذشته در فضایی بهتر و مناسب‌تر در نمایشگاه قطعات خودروی تهران حضور داشت و امسال از جانمایی غرفه خود خوشنود نمود.

شرکت شناسا ۱۲ سال است که در حوزه تأیید اصالت و تضمین کیفیت فعالیت می‌کند. به این صورت که قطعات یدکی اصلی که وارد می‌شوند را به مصرف‌کننده نهایی معرفی می‌کند. از نهادهایی که ضمن حفظ محرمانگی اطلاعات بازرگان، به مصرف‌کننده نهایی اطلاعاتی از قطعاتی که مصرف می‌کنند را می‌دهد. شناسا به عنوان شرکت پیشرو به سمت گارانتی قطعات یدکی خودرو رفته و با تیم تحقیقاتی و عملیاتی خود فعالیت می‌کند. در حال حاضر هم به قطعاتی گارانتی شناسا را می‌دهد. فروش اینترنتی در هر صنف و کالایی، مشکلات خاص خود را دارد؛ هم از نگاه تامین‌کننده و هم از نگاه مصرف‌کننده. دیگر از حوزه‌هایی که شناسا دو سال است که در آن با وسواس فعالیتش را آغاز کرده، فروش اینترنتی لوازم یدکی است. به گفته سید کمال‌الدین سید ریحانی، مدیرعامل شناسا، شناسا رویه‌ای جدید را ایجاد کرده؛ از همان لحظه اول فروش اینترنتی با معرفی تامین‌کننده به مصرف‌کننده، اجازه می‌دهد تامین‌کننده را بشناسد و در صورت تمایل، با تامین‌کننده تعامل کند. مدیرعامل شناسا در توضیح فروشگاه اینترنتی لوازم یدکی: افرادی که در زنجیره تامین لوازم یدکی اند؛ اعم از تامین‌کننده، فروشنده عمده و خرده فروش می‌توانند در فروشگاه اینترنتی شناسا، محصول خود را عرضه کنند. فروشگاه اینترنتی شناسا این قول را به مصرف‌کننده‌های نهایی و کسانی که از فروشنده‌ها جنس را خریداری می‌کنند می‌دهد که اجناس با کیفیت و با اصالت در اختیار مصرف‌کننده‌ها و افراد زنجیره تامین گذارد.



علی رهنما / خبرنگار: شرکت دانا تجارت توانا که در زمینه پخش قطعات یدکی لیفتراک، تراکتور، کامیونت و انواع موتورهای دیزل و ژنراتور فعالیت دارد، در نوزدهمین نمایشگاه بین‌المللی قطعات خودرو در سالنی دارای غرفه است که به زعم مدیران آن، در جایی پرت از نمایشگاه است و دور از دیدگان.

نادر روان مدیرعامل شرکت دانا تجارت توانا، درباره نوع نگاه به حضور در نمایشگاه و اهداف آن: اگر در قالب بازرگانی به نمایشگاه نگاه کنیم، برای بازرگان خارجی خوب است. اما در قالب حمایت از تولیدات ملی، متأسفانه غرفه‌هایی که باید به تولیدکننده‌های ایرانی اختصاص برسد، به تولیدکننده‌ها و واردکننده‌های خارجی داده می‌شود و اولویت در قرار گرفتن سالن‌های بهتر با آنهاست. ظاهراً مبلغ اجازه را یک باره پرداخت می‌کنند. درباره اولویت‌بندی حضور در نمایشگاه در کشورهای دیگر: در دیگر کشورها مخصوصاً ترکیه بهترین سالن‌های را به خود ترک‌ها اختصاص می‌دهد. سالن‌های بی‌کیفیت‌تر و از لحاظ کمی و کیفی پایین‌تر را به کشورهای مثل هند و چین و حتی کشورهای اروپایی و آمریکایی در سطح سالن‌های خود ترک‌ها نیستند. در کشور ما چنین نیست. ما که قطعات ایرانی را تبلیغ می‌کنیم در پرت‌ترین نقطه نمایشگاه هستیم ولی نمایندگی‌های خارجی و چینی در بهترین نقطه.

تولیدکنندگان داخلی که این دوره یا دوره‌های قبلی در نمایشگاه حضور داشتند، با جانمایی و فضای اختصاص داده شده، چه غرفه و چه سالن، رضایت کامل نداشتند. گویا تنها مربوط به یکی دو دوره اخیر نیست و همیشه بدین صورت بوده (احتمالاً خودباوری پایین). البته بر گزار کنندگان تنها دلیل این مساله را نبود فضای کافی و تعدد شرکت کنندگان برای حضور در نمایشگاه می‌دانند. این هم بخش بزرگی از مساله است، اما شاید لزوم نگاهی جامع‌تر و کارشناسی‌شده‌تر در این راستا نیاز است، تا نمایشگاهی پر بارتر برگزار شود.

## سالن‌های مناسب‌تر را به تولیدکنندگان داخلی دهید

گویا شرکت کنندگان هر سال اعتراض خود را مطرح می‌کنند، اما این سیاستی است که مربوط به یک دوره نیست. مدیرعامل شرکت دانا تجارت توانا درباره راهکاری برای این مساله: غرفه‌های مناسب‌تر در اختیار تولیدکننده‌های ایرانی، چه ضعیف و چه قوی قرار گیرد. در حاشیه هم بازرگانان خارجی باشند و بازرگانان داخلی و آنها که برندهای خارجی را وارد می‌کنند، ولی کسانی که تولید داخلی را چه به فروش می‌رسانند و چه تولید می‌کنند در گرانگه باشند.

درباره حضور خارجی‌ها در این دوره: بهترین سالن‌ها در اختیار آنها بوده. امسال بیشتر ترک و چینی هستند. یک شرکت انگلیسی از دویی و چند تایی هم هندی حضور دارند. اما حضور خارجی‌ها به زعم این

## نادر روان، مدیرعامل شرکت دانا تجارت توانا؛

## تولیدکنندگان داخلی را در گرانگه نمایشگاه بگذارید

بخش اجرایی و بخش سیاستگذاری نیز مجلس باشد. دستگاه‌های ناظر هم مشاهده کنند که این سیاستگذاری درست انجام می‌شود و به نفع کسب و کارها هست یا خیر. راحت می‌شود این کارها را انجام داد. وقتی یک سیاست کلان نوشته می‌شود، مثلاً سیاست ۵ ساله، توسعه کسب و کارها را داریم، باید ببینیم چه اتفاقی می‌افتد که اجرا نمی‌شود.

رصد کنند. بخش خصوصی از طریق اتاق تهران، اتاق بازرگانی و اتاق اصناف، که صدهای بخش خصوصی اند می‌توانند مسائل را به مقامات بالاتر برسانند. نیاز به برگزاری سمینارهای تخصصی هست متشکل از هر دو گروه. هم گروه سیاستگذار و هم گروهی که بخش اقتصادی را اداره می‌کند. سیاستگذارها هم می‌توانند دولت و مجلس باشد؛ دولت به عنوان

تولیدکننده داخلی، در کوتاه‌مدت سودآور است، چون نمایشگاه یورو دریافت می‌کند. اما در نگاه بلندمدت با توجه به بحث حمایت از تولید و صادرات، برای تولیدکننده و صادرکننده سودآور نیست. روان درباره لزوم حمایت بخش خصوصی و پیگیری مشکلات این بخش: حمایت توسعه بخش خصوصی صورت می‌گیرد. دستگاه‌های اجرایی به راحتی می‌توانند

**ADOXIN**  
DISK BRAKE PADS

## لنت ترمز آدوکسین



0912 300 1980



مواد اولیه و فناوری GOLD کره جنوبی

ساخت ایران

## یک خانواده هستیم؛ با یکدیگر بیشتر گفت و گو کنیم

### مابه این آب و خاک مدیونیم



## شرکت تولیدی ید کی موتور ایران

برای همه به یک شکل باشد و برای هیچکس نباشد. آقایان باید بیایند و بیان کنند. شاید مسائلی هست که نمی دانیم. عضو یک خانواده ایم. ایرادی هم اگر هست باید بیان و دقیقاً گفته شود. بگویند اصلاً دلاری وجود ندارد، اگر این را بدانیم بای دلاری کار می کنیم. خودی هستیم. دولت ما را از خود بداند و به تعامل بیشتری با هم نیاز داریم. در خانواده هم زمانی که مشکل هست، پدر خانواده باید این را بیان کند. هر فردی هم به اندازه توان خود سعی در حل مشکل می کند. اگر پدر مشکلات را در خودش نگه دارد، تا بیان نشود حل نمی شود. به هر حال به این آب و خاک بدهکاریم. باید سهم خود را بپردازیم. بیش از ۸۰ سال دارم ولی این را احساس می کنم که هنوز وظیفه بزرگی به عهده من است. این کارخانه اگر احیا شود، احساس آرامش می کنم. بسیاری شرکت کننده ها از تغییر در زمان نمایشگاه در دو دوره اخیر ناراضی بودند، سلیمیان به عنوان تولید کننده ای که در اغلب دوره های نمایشگاه حضور داشته این را می توان از جمعیتی که مدام وارد و خارج گرفته ایشان می شنید فهمید. همیشه چند نفری در غرفه آنها مشغول صحبت بودند.

وی این مساله را هم در ادامه همان بحث مطرح نکردن مشکلات دانسته و بیان کرد: باز برمی گردد به اینکه موضوع را بیان نمی کنید. شاید همین برقی که الان رفت، به دلیل کمبود انرژی باشد. وقتی برق نیست شما نیروی بیشتری لازم دارید تا اینجارا خنک کنید. خوب این مساله را بیان کنید، ما هم می پذیریم. مثلاً می توانستند ساعت شروع نمایشگاه را زودتر اعلام کنند. اینکه توضیحی نمی دهند و گفت و گو نمی کنند، من هم به عنوان شرکت کننده بی اطلاع می مانم. خوب است در جریان باشیم و حتماً راحت تر آن را می پذیریم.

نیازمند حمایت دولت است؛ با احیای این کارخانه، پیش بینی این است که بتوان به جرات بالای ۶۰ میلیون رینگ در سال تولید کنیم که می تواند به راحتی ۳۵ میلیون بلبرینگ شود. می توان تیوب رانیز تولید کرد که این شاید در زمان محدود یک سال و نیم به ۱۰۰ میلیون برسد. تولیدات خوبی داشتیم که در ایران خود را استفاده می شود و رسیدن به این رقم ها امکان پذیر است. اما همه منوط می شود به این که دولت اجازه ثبت سفارش را بدهد و باز این هم می شود گلايه از بخش دولتی. سلیمیان لزوم حمایت بیشتر دولت را سبب شکوفایی و رشد تولید دانست: از دولت آینده توقع داریم از صنعت واقعی دفاع کند. این کشور صنایع دارد و وزارت صمت می داند چه کسانی صنعتگر اند. ۴۵ سال است مشغول فعالیت ایم. فکر می کنم به راحتی می توانم بررسی کنند و مشکلات را ریشه یابی. در باره حضور در نمایشگاه، وظیفه است هر سال در نمایشگاه شرکت کنیم. باید باشیم. دوستان را زیارت می کنیم. این وظیفه میهنی ام است. به این آب و خاک بدهکارم. تا زمانی که زنده ام باید این کار را انجام دهم. از صبح در این اتاق نشستم و مهمان دارم و همه هم از مصرف کننده ها تا خودروسازان و موتورسازان، برای بازدید می آیند. غریبه نیستیم و همه از اعضای یک خانواده بزرگ هستیم. درباره حضور اتحادیه لوازم یدکی و نقش آن: اتحادیه روابط خوبی با تولید کننده ها دارد و به همه کمک می کند. جزء خانواده است. چون خود از خیابان آمدیم. از اتحادیه آمدم. پدرم در این اتحادیه عضو بود.

### پدر خانواده مشکلات را مطرح کند

سلیمیان درباره نقش دولت: اگر دولت واقعا توانایی ندارد، این باید

محسن فاطمی / خبرنگار: نوزدهمین نمایشگاه بین المللی قطعات، لوازم و مجموعه های خودرو با تاخیر چند ساعته وزیر صمت افتتاح و با قطعی چندباره برق در روز آخر، در حالی که مشغول مصاحبه با یکی از تولید کنندگان فعال در زمینه انواع سوپاپ ادر پیچه خودرو بودیم، به پایان رسید. این دوره با توجه به اینکه در تعطیلات آخر هفته لحاظ شد، زمان بهتری نسبت به سال قبل داشت. اما گرمی هوا نبود دستگاه های سرمایش کافی در سالن ها از مشکلاتی بود که در کیفیت آن تاثیر گذاشت.

شرکت تولیدی یدکی موتور ایران، تولید کننده انواع سوپاپ موتور خودرو، در ۱۳۵۹ تاسیس شد و با بیش از چهار دهه فعالیت، از شرکت های طرف قرارداد با خودروسازان است. هر چند مدیر عامل این شرکت معتقد است حتی ساپکو هم در حال حاضر مقدار کمی خرید می کند، با اینکه به آنها می گوئیم که سوپاپ با کیفیت بهتر و زیر قیمت چین به شما می دهیم، به شرطی که همان طور که پول چینی ها را می دهید، بپردازید. شرکت تولیدی یدکی موتور ایران، کارخانه ورشکسته بلبرینگ را در تبریز خریداری کرده، کارخانه ای که شهید سید ابراهیم رئیس الساداتی، هشتمین رئیس جمهور در سیزدهمین دوره ریاست جمهوری هم زمانی که در تبریز بود از آن بازدید کرده و علاقمند به احیای آن بود. مدیران شرکت یدکی موتور ایران، باهدف احیای این کارخانه باور دارند نه تنها توان تامین کارخانه های موتورساز در ایران را دارند، می توانند در زمینه صادرات قوی باشند، اینها اما منوط به دسترسی به مواد اولیه کافی است؛ مشکلی که تولید کنندگان داخلی از آن گله دارند و در تامین آن به خصوص در سال جاری با مشکل مواجه شده اند. برای احیای این کارخانه، ماشین آلاتی را سفارش داده اند که همچنان بخشی از آن در گمرک تبریز و بخشی هم در گمرک بندرعباس است.

### مشکل عمده تولید کنندگان کمبود و تامین مواد اولیه

عباس سلیمیان مدیر عامل شرکت تولیدی یدکی موتور ایران، معتقد است کمبود مواد اولیه سبب کاهش تولید شده. با اشاره به اینکه واردات ماشین آلات جدید توان تولید را بالا برده و توان تولید روزانه تا سقف ۱۰۰ هزار قطعه را دارند، به دلیل نداشتن مواد اولیه روزانه تنها در حدود ۴۰ هزار تا تولید دارند. درباره احیای کارخانه بلبرینگ که

## مدیر عامل گروه صنعتی سبیک بختیار: نمایشگاه امسال پر بازدید تر بود

غرفه ای نسبتاً بزرگ در محوطه باز نمایشگاه بین المللی قطعات لوازم و مجموعه های خودرو، که به پارکینگ نزدیک است، از دلایلی است که توجه بازدید کنندگان بیشتر از دیگر غرفه ها به آن جلب می شود. همین نزدیکی به پارکینگ و در دید عموم بودن، باعث شده تولید کننده ای که ۱۲ سال است در



نمایشگاه قطعات خودرو حضور دارد، غرفه در محوطه باز را بهتر بداند. گروه صنعتی سبیک بختیار تولید کننده سبیک مفصل توپی، میل فرمان و موج گیر انواع کامیون، اتوبوس، تراکتور و کمباین با پشتوانه ۳۰ سال و تخصص در تولید مجموعه قطعات جلونندی و تعلیق خودروهای سنگین، نیمه سنگین و کشاورزی، طی این سال ها با دریافت گواهینامه های بین المللی کیفیت ISO ۹۰۰۱:۲۰۰۸ و IATF ۱۶۹۴۹:۲۰۱۶ و کسب تأییدیه استاندارد ملی ایران کلیه محصولات خود را توسط ماشین آلات پیشرفته و مطابق با آخرین الزامات فنی محصولات اصلی تولید نموده و توانسته نشان بختیار را در بازار لوازم یدکی خودرو به عنوان برندی شناخته شده و مورد اطمینان به تثبیت رساند. گروه صنعتی سبیک بختیار، ۱۳۶۸ با دو کارگر و یک قلم تولید، سبیک لندروور، فعالیت خود را آغاز کرد و امروز با ۷۰ کارگر و تولید سبیک های سنگین و چند تا هم سبک، سبیک نیسان و مزدا را تولید می کند و از بزرگترین تولید کننده های سبیک و میل فرمان خودروهای سنگین در ایران است. غلامحسین بختیار، مدیر عامل سبیک بختیار نیز مانند دیگر غرفه داران این نمایشگاه، از زمان برگزاری آن رضایت ندارد؛ اگر یک ماه زودتر و در بهار برگزاری می شد، با توجه به خنک تر بودن هوا، حتماً بازدید کننده های بیشتری داشتیم. هر چند امسال نیز از بازدید کننده ها راضی است و می گوید به سبب جای غرفه، بازدید کننده ها بیشتر از سال های قبل بود. گروه صنعتی سبیک بختیار که در نمایشگاه شهرهای دیگر نیز در چند دوره حضور داشته، نمایشگاه تهران را بهتر از آنها می بیند و می گوید در شهرستان ها از بازدید کنندگان آن چندانی راضی نبود.



**B.E.G.CO.**  
بهرام الکترونیک گستر

مهندس بهادری) ۰۹۱۲ ۱۱۱ ۳۲۲۱  
۰۲۱ - ۴۰ ۳۳ ۱۸ ۶۴ - ۹  
bahramelectronicgostar  
www.bahramelectronicgostar.com